



Guía del usuario de Dell V525w

Enero de 2012

www.dell.com | support.dell.com

Tipos de máquinas:

4448

Modelos:

4d1, 4dE

Marcas comerciales

La información que contiene este documento está sujeta a cambios sin previo aviso.

Queda estrictamente prohibido todo tipo de reproducción sin el permiso por escrito de Dell Inc. Marcas comerciales utilizadas en este texto: *Dell* y el logotipo de *DELL* son marcas comerciales de Dell Inc.; *Microsoft* y *Windows* son marcas registradas de Microsoft Corporation. Este documento puede contener otros nombres o marcas comerciales para hacer mención a empresas propietarias de sus correspondientes marcas y nombres de productos. Dell Inc. renuncia a cualquier derecho de propiedad sobre los nombres y marcas comerciales que no sean de sus propios productos.

Índice general

Información de seguridad.....	7
Acerca de la impresora.....	8
Gracias por escoger esta impresora.....	8
Minimización del impacto medioambiental de la impresora.....	8
Búsqueda de información sobre la impresora.....	9
Descripción de los componentes de la impresora.....	11
Realización de pedidos y sustitución de consumibles.....	14
Realización de pedidos de cartuchos de tinta.....	14
Sustitución de cartuchos de tinta.....	15
Reciclaje de productos Dell.....	16
Uso de los botones y los menús del panel de control de la impresora.....	18
Sustitución de la hoja de idioma.....	18
Utilización del panel de control de la impresora.....	20
Cambio del tiempo de espera de suspensión.....	22
Ahorro de papel y energía.....	22
Restauración de valores predeterminados de fábrica.....	23
Uso del software de la impresora.....	24
Requisitos mínimos del sistema.....	24
Uso del software de la impresora en Windows.....	24
Uso del software de la impresora Macintosh.....	26
Búsqueda e instalación del software opcional.....	27
Descarga de controladores PCL y PS (sólo para Windows).....	27
Reinstalación del software de la impresora.....	27
Carga de papel y de documentos originales.....	29
Carga del papel.....	29
Almacenamiento de valores de papel.....	32
Carga de los originales en el cristal del escáner.....	33
Carga de documentos originales en el alimentador automático de documentos (ADF).....	33

Impresión.....	34
Sugerencias para imprimir.....	34
Impresión de documentos básicos.....	34
Impresión en papel especial.....	37
Trabajo con fotos.....	39
Impresión en ambas caras del papel (doble cara).....	42
Gestión de trabajos de impresión.....	44
Copia.....	49
Sugerencias para copia.....	49
Realización de copias.....	49
Copia de una tarjeta de identificación.....	50
Ampliación o reducción de imágenes.....	50
Ajuste de la calidad de copia.....	51
Oscurecer o aclarar una copia.....	51
Clasificación de copias mediante el panel de control de la impresora.....	51
Colocación de hojas de separación entre copias.....	52
Copia de varias páginas en una hoja.....	52
Colocación de un mensaje de plantilla en cada página.....	52
Eliminación del fondo de una copia.....	53
Realización de copias a doble cara (dúplex).....	53
Cancelación de trabajos de copia.....	55
Digitalización.....	56
Sugerencias para la digitalización.....	56
Digitalización en un equipo local.....	56
Digitalización a un equipo en red.....	57
Digitalización en una unidad flash o una tarjeta de memoria.....	57
Digitalización de fotografías para su edición.....	58
Digitalización de documentos para su edición.....	59
Digitalización directa en correo electrónico mediante el software de la impresora.....	60
Digitalización a PDF.....	61
Preguntas frecuentes sobre la digitalización.....	62
Cancelación de trabajos de digitalización.....	62

Envío de correos electrónicos.....	63
Configuración de la impresora para enviar correos electrónicos.....	63
Envío de correos electrónicos.....	64
Cancelación de un correo electrónico.....	65
Envío y recepción de faxes.....	66
Configuración de la impresora como máquina de fax.....	66
Configuración de los valores de fax.....	77
Creación de una lista de contactos.....	79
Envío de faxes.....	81
Recepción de faxes.....	83
Preguntas frecuentes de envío y recepción de faxes.....	84
Conexión en red.....	91
Instalación de la impresora en una red inalámbrica.....	91
Configuración inalámbrica avanzada.....	98
Preguntas frecuentes sobre las conexiones de red.....	106
Mantenimiento de la impresora.....	120
Mantenimiento de cartuchos de tinta.....	120
Limpieza de la parte exterior de la impresora.....	121
Limpieza del cristal del escáner.....	122
Desplazamiento de la impresora a otra ubicación.....	122
Solución de problemas.....	124
Pasos previos a la solución de problemas.....	124
Si la Solución de problemas no resuelve su problema.....	124
Solución de problemas de configuración.....	124
Descripción de los mensajes de la impresora.....	129
Solución de problemas de atascos y alimentación de papel.....	137
Solución de problemas de impresión.....	144
Solución de problemas de copia y digitalización.....	147
Solución de problemas de fax.....	149
Solución de problemas de conexión de red.....	154
Avisos.....	165
Información del producto.....	165

Aviso de la edición.....165

Consumo de energía.....167

Índice alfabético.....172

Información de seguridad

Conecte el cable de alimentación a un enchufe con toma de tierra, situado cerca del producto y de fácil acceso.

No coloque o utilice este producto cerca del agua o de lugares húmedos.

 **PRECAUCIÓN: POSIBLES DAÑOS PERSONALES:** La batería de litio de este producto no debe reemplazarse. Existe riesgo de explosión si se sustituye incorrectamente una batería de litio. No recargue, desmonte ni incinere una batería de litio. Deseche las baterías de litio según las instrucciones del fabricante y las normativas locales.

Utilice exclusivamente la fuente de alimentación y el cable de alimentación que se suministran junto con este producto o los repuestos autorizados por el fabricante.

 **PRECAUCIÓN: POSIBLES DAÑOS PERSONALES:** Para reducir el riesgo de incendio, utilice únicamente el cable de telecomunicaciones (RJ-11) que se incluye con el producto o uno de sustitución certificado por UL de 26 AWG o mayor, cuando se disponga a conectar el producto a la red telefónica conmutada pública.

 **PRECAUCIÓN: PELIGRO DE DESCARGAS ELÉCTRICAS** Asegúrese de que todas las conexiones externas (como las conexiones de sistemas telefónicos y Ethernet) están instaladas correctamente en sus correspondientes puertos plug-in.

Este producto se ha diseñado, verificado y aprobado para cumplir los más estrictos estándares de seguridad global usando los componentes específicos del fabricante. Puede que las características de seguridad de algunas piezas no sean siempre evidentes. El fabricante no se hace responsable del uso de otras piezas de recambio.

 **PRECAUCIÓN: POSIBLES DAÑOS PERSONALES:** No corte, doble, ate, aplaste o coloque objetos pesados en el cable de alimentación. No someta el cable de alimentación a abrasión o tensión. No aplaste el cable de alimentación entre objetos como muebles y paredes. Si alguna de esto sucediera, existiría el riesgo de fuego o descarga eléctrica. Inspeccione el cable de alimentación regularmente y compruebe que no hay signos de tales problemas. Retire el cable de alimentación de la toma eléctrica antes de inspeccionarlo.

Las tareas de reparación o mantenimiento de la impresora que no se describan en las instrucciones de funcionamiento deberá realizarlas un técnico autorizado.

 **PRECAUCIÓN: PELIGRO DE DESCARGAS ELÉCTRICAS** Para evitar el riesgo de shock eléctrico al limpiar el exterior de la impresora, desconecte el cable de electricidad del enchufe de la pared y desconecte todos los cables de la impresora antes de continuar.

 **PRECAUCIÓN: PELIGRO DE DESCARGAS ELÉCTRICAS** No utilice la función de fax durante una tormenta eléctrica. No configure este producto ni realice ninguna conexión eléctrica o de cables, como la función de fax, el cable de alimentación o el teléfono, durante una tormenta eléctrica.

NO TIRE ESTAS INSTRUCCIONES.

Acerca de la impresora

Gracias por escoger esta impresora.

Hemos trabajado duro para asegurarnos de que cubre sus necesidades.

Para comenzar a utilizar la impresora de forma inmediata, utilice el material de instalación suministrado con la impresora y, a continuación, eche un vistazo a la *Guía del usuario* para aprender a realizar las tareas básicas. Para sacar el máximo rendimiento a la impresora, lea detenidamente la *Guía del usuario* y asegúrese de que comprueba las últimas actualizaciones en nuestro sitio web.

Nuestro compromiso es que nuestras impresoras tengan un rendimiento y un valor elevados y, además, queremos asegurarnos de que queda satisfecho. Si tiene algún problema durante el proceso, uno de nuestros representantes de asistencia técnica le ayudará a resolverlo encantado. Además, si considera que hay algo en lo que podríamos mejorar, díganoslo. Después de todo, usted es la razón por la que hacemos nuestro trabajo y sus sugerencias nos ayudarán a hacerlo mejor.

Minimización del impacto medioambiental de la impresora

Hemos adquirido el compromiso de proteger el medio ambiente y mejoramos continuamente nuestras impresoras para reducir su impacto medioambiental. A través de la selección de ciertos valores o tareas, podrá reducir aún más el impacto medioambiental de la impresora.

Ahorro de energía

- **Active el Modo eco.** Esta función define el brillo de la pantalla como bajo y define la impresora para que pase al modo de suspensión tras un período de inactividad de 10 minutos.
- **Seleccione el tiempo de espera de suspensión más corto.** La función de suspensión pasa la impresora a un modo de espera de gasto mínimo de energía tras un período de inactividad definido (tiempo de espera de suspensión).
- **Comparta la impresora.** Las impresoras inalámbricas/de red le permiten compartir una única impresora entre varios equipos, con lo que se ahorra energía y otros recursos.

Ahorro de papel

- **Imprima más de una imagen de página en cada cara del papel.** La función Páginas por hoja le permite imprimir varias páginas en una hoja. Puede imprimir hasta 16 imágenes de página en una cara de una hoja de papel.
- **Imprima en ambas caras del papel.** La impresión a doble cara le permite imprimir en ambas caras del papel de forma manual o automática (en función del modelo de la impresora).
- **Vea una presentación preliminar de los trabajos de impresión antes de iniciar la impresión.** Utilice las funciones de vista previa del cuadro de diálogo de vista previa de la impresión o la pantalla de la impresora (en función del modelo de impresora).
- **Utilice papel reciclado.**
- **Reduzca los márgenes de los documentos que va a imprimir.**
- **Digitalice y guarde.** Con el fin de evitar imprimir varias copias, puede digitalizar documentos o fotos y guardarlos en un programa informático, aplicación o unidad flash para su presentación.

Ahorro de tinta

- **Utilice el modo de impresión rápida o borrador.** Estos modos pueden utilizarse para imprimir documentos con menos tinta de lo normal y son los mejores para imprimir documentos que son principalmente texto.
- **Utilice los tipos y valores de fuente que necesiten menos tinta.** La mayoría de programas o aplicaciones permiten ajustar la intensidad de color.
- **Utilice cartuchos de gran duración.** Estos cartuchos le permiten imprimir más páginas.



Reciclaje



- **Recicle el embalaje del producto.**
- **Recicle su vieja impresora en lugar de tirarla a la basura.**
- **Recicle el papel de los trabajos desechados.**
- **Utilice papel reciclado.**

Nota: Puede que la impresora no disponga de estos programas o de algunas de las funciones de estos programas, depende de las funciones de la impresora que haya adquirido.

Búsqueda de información sobre la impresora

Publicaciones

¿Qué está buscando?	Encuéntrelo en
Instrucciones de configuración inicial: <ul style="list-style-type: none"> • Conexión de la impresora • Instalación del software de la impresora 	Documentación de configuración La documentación de configuración se proporciona con la impresora. 
Instrucciones y configuraciones adicionales para el uso de la impresora: <ul style="list-style-type: none"> • Selección y almacenamiento de papel y papel especial • Carga del papel • Realización de tareas de impresión, copia y fax, en función del modelo de impresora • Configuración de los valores de impresora • Visualización e impresión de documentos y fotos • Configuración y uso del software de la impresora • Configuración de la impresora en una red, en función del modelo de impresora • Cuidado y mantenimiento de la impresora • Solución de problemas 	<i>Guía del usuario</i> La <i>guía del usuario</i> está disponible en el CD del software de instalación.  <p>Para obtener actualizaciones, consulte nuestro sitio web en http://support.dell.com.</p>

¿Qué está buscando?	Encuéntrelo en
<p>Ayuda en el uso del software de la impresora</p>	<p>Ayuda de Windows</p> <p>Abra un programa o aplicación de software de impresora y, a continuación, haga clic en Ayuda.</p> <p>Haga clic en  para ver la información contextual.</p> <p>Notas:</p> <ul style="list-style-type: none"> • La Ayuda se instala automáticamente con el software de la impresora. • El software de la impresora está situado en la carpeta de programas de la impresora o en el escritorio, en función de su sistema operativo.
<p>La última información complementaria, actualizaciones y asistencia técnica en línea:</p> <ul style="list-style-type: none"> • Sugerencias y consejos para la solución de problemas • Preguntas más frecuentes • Documentación • Descargas de controladores • Asistencia instantánea a través del chat • Asistencia por correo electrónico • Asistencia telefónica 	<p>Sitio web del Servicio de atención al cliente de Dell: http://support.dell.com</p> <p>Nota: Seleccione su región y el producto para visualizar el centro de asistencia adecuado.</p> <p>Puede consultar los números y horarios de funcionamiento del servicio de asistencia de su región o país en el sitio web de asistencia.</p> <p>Tenga preparada la información que aparece a continuación cuando se ponga en contacto con el servicio de asistencia, de modo que puedan atenderle con mayor rapidez:</p> <ul style="list-style-type: none"> • Etiqueta de servicio • Código de servicio rápido <p>Nota: La etiqueta de servicio y el código de servicio rápido se encuentran en las etiquetas situadas sobre la impresora.</p>
<ul style="list-style-type: none"> • Software y controladores: controladores certificados para la impresora e instaladores para el software de la impresora Dell • Archivos Léame: cambios técnicos de último momento, o material de referencia técnico avanzado para usuarios experimentados o técnicos 	<p>CD del software de instalación</p> <p>Nota: Si ha adquirido el equipo y la impresora Dell al mismo tiempo, los controladores y la documentación de la impresora ya se encuentran instalados en su equipo.</p>
<ul style="list-style-type: none"> • Consumibles y accesorios para la impresora • Cartuchos de sustitución 	<p>Sitio web de los consumibles de la impresora: http://dell.com/supplies</p> <p>Puede adquirir suministros de la impresora en línea, por teléfono o seleccionar tiendas locales.</p>
<ul style="list-style-type: none"> • Información de seguridad para preparar la impresora • Información sobre normativa • Información sobre la garantía 	<p><i>Guía de información sobre el producto</i></p> <div data-bbox="987 1486 1177 1738" style="text-align: center;">  </div> <p>Nota: Puede que la <i>Guía de información sobre el producto</i> no esté disponible en su país o región.</p>

Nota: Puede que la impresora no disponga de estos programas o de algunas de las funciones de estos programas, depende de las funciones de la impresora que haya adquirido.

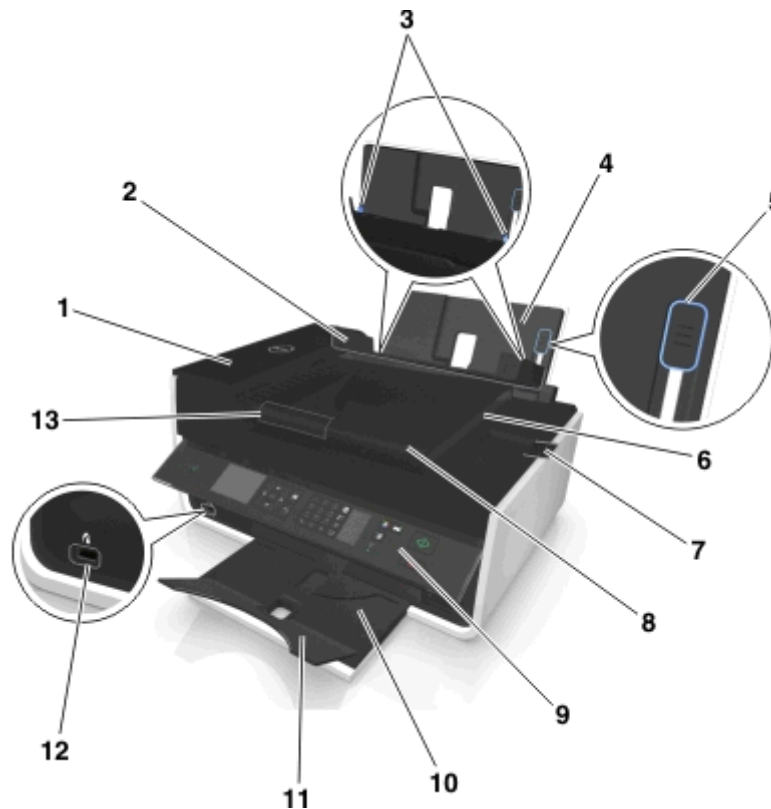

Descripción de los componentes de la impresora

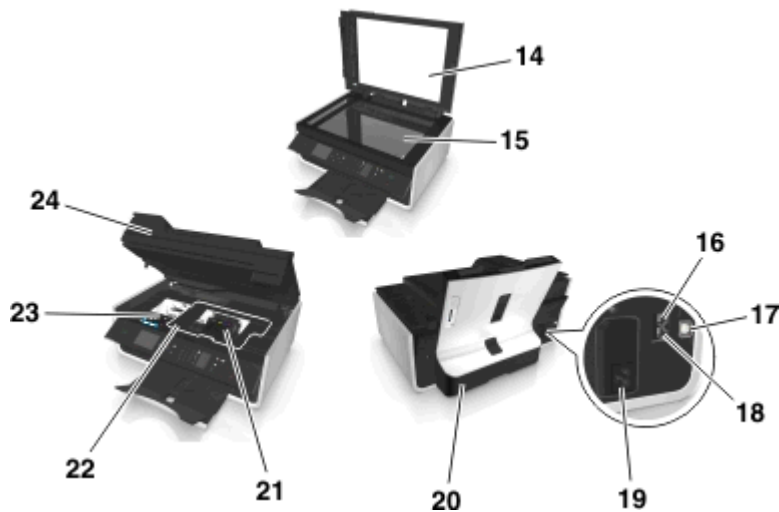

	Utilice estos elementos	Hasta
1	Alimentador de documentos automático (ADF)	Digitalizar, copiar o enviar/recibir por fax documentos de varias páginas de tamaño Carta, Legal y A4.
2	Protector de alimentación de papel	Evitar que los elementos caigan en la ranura del papel.
3	Guías del papel	Mantener el papel recto cuando se introduce.
4	Bandeja del papel	Cargue papel.
5	Palanca de ajuste de las guías del papel	Ajuste las guías del papel.
6	bandeja de salida del ADF	Sostener documentos a medida que salen del alimentador automático de documentos.
7	Extensión de bandeja de salida del ADF	Recoger el papel de tamaño Legal a medida que sale del alimentador.
8	Bandeja ADF	Cargar documentos originales en el alimentador automático de documentos. Notas: <ul style="list-style-type: none"> • Utilice el ADF para digitalizar, copiar o enviar faxes de documentos de varias páginas. • No cargue postales, fotos, elementos pequeños ni papel fino (como recortes de revistas) en el alimentador automático de documentos. Coloque dichos elementos en el cristal del escáner.

	Utilice estos elementos	Hasta
9	Panel de control de la impresora	Utilizar las funciones de la impresora.
10	Bandeja de salida del papel	Sostener el papel a medida que sale del dispositivo.
11	Extensión de bandeja	Mantenga el papel en su sitio a medida que sale.
12	PictBridge y puerto USB	Conectar una cámara digital compatible con PictBridge o una unidad flash a la impresora.
13	Guía del papel del ADF	Mantener el papel recto al introducirlo en el alimentador automático de documentos. Nota: Ajuste la guía del papel de la bandeja del alimentador automático de documentos (ADF) para que coincida con el ancho del documento original.

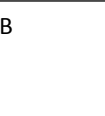

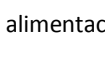
	Utilice estos elementos	Para
14	Cubierta del escáner	Acceder al cristal del escáner.
15	Cristal del escáner	Digitalizar o copiar fotos y documentos.
16	Puerto EXT 	Conectar dispositivos adicionales (teléfono o contestador automático) a la impresora y a la línea telefónica. Utilice este puerto si no dispone de una línea de fax exclusiva para la impresora y si este método de conexión es válido en su país o región. Nota: Retire la clavija para acceder al puerto.
17	Puerto USB 	Conectar la impresora a un equipo mediante un cable USB. Advertencia— Posibles daños: No toque el puerto USB a menos que esté conectando o desconectando un cable USB o de instalación.
18	Puerto LINE 	Conectar la impresora a una línea telefónica activa a través una toma mural estándar (RJ-11), un filtro DSL, un adaptador VoIP o cualquier otro adaptador que le permita acceder a la línea telefónica para enviar y recibir faxes.
19	Fuente de alimentación con puerto 	Conecte el cable de alimentación a la impresora.

	Utilice estos elementos	Para
20	Unidad de impresión a doble cara	<ul style="list-style-type: none">• Imprimir en las dos caras de una hoja de papel.• Eliminar atascos de papel.
21	Puerta de acceso al cabezal de impresión	Instale el cabezal de impresión. Nota: El carro se mueve hacia la zona de acceso al cabezal de impresión cuando no hay ningún cabezal de impresión instalado en la impresora.
22	Cubierta de despeje de atascos	Acceda y despeje atascos de papel.
23	Zona de acceso al cartucho de tinta	Instalar, sustituir o retirar los cartuchos de tinta.
24	Unidad de escáner	<ul style="list-style-type: none">• Acceder a los cartuchos de tinta y al cabezal de impresión.• Eliminar atascos de papel.

Realización de pedidos y sustitución de consumibles

Realización de pedidos de cartuchos de tinta

Los valores de rendimiento en páginas se encuentran disponibles en www.dell.com/supplies. Para obtener resultados óptimos, utilice sólo cartuchos de tinta Dell.

Artículo	Cartucho con licencia ¹	Cartucho convencional
Cartucho de tinta negra	Serie 31	No disponible
Cartucho amarillo	Serie 31	No disponible
Cartucho cian	Serie 31	No disponible
Cartucho magenta	Serie 31	No disponible
Cartucho negro de gran duración ²	Serie 33	Serie 33R
Cartucho amarillo de gran duración ²	Serie 32, serie 33	Serie 33R
Cartucho cian de gran duración ²	Serie 32, serie 33	Serie 33R
Cartucho magenta de gran duración ²	Serie 32, serie 33	Serie 33R

¹ Con licencia para un único uso. Después de su uso, devuelva este cartucho a Dell para su reutilización, recarga o reciclado. Para obtener más información sobre el reciclaje de productos Dell, visite www.dell.com/recycle.

² Disponible únicamente en el sitio web de Dell en www.dell.com/supplies.

Notas:

- Para conseguir más tinta, pida cartuchos de tinta de gran duración.
- Según el país o la región en la que se encuentre, podrá conseguir los cartuchos de tinta de manera individual o en paquetes.
- Según sus necesidades, puede realizar un pedido combinado de cartuchos de tinta estándar y cartuchos de tinta de gran duración.
- Los cartuchos utilizados para imprimir documentos también pueden utilizarse para imprimir fotos.
- Cuando almacene nuevos cartuchos de tinta, asegúrese de que no estén abiertos y de que estén colocados sobre la cara plana.
- Saque los cartuchos de tinta del embalaje *solo* cuando vaya a realizar la instalación.

Sustitución de cartuchos de tinta

Asegúrese de que dispone de cartuchos nuevos de tinta antes de empezar. Debe instalar cartuchos nuevos inmediatamente después de extraer los anteriores o se secará la tinta que quede en los inyectores del cabezal de impresión.

Eliminación de cartuchos de tinta

- 1 Encienda la impresora.
- 2 Abra la impresora.



Nota: El cabezal de impresión se mueve a la posición de instalación del cartucho.

- 3 Pulse la pestaña de liberación y, a continuación, extraiga el cartucho o cartuchos de impresión utilizados.



Instalación de cartuchos de tinta

- 1 Extraiga el cartucho de tinta del paquete y retire la tapa protectora del cartucho de tinta.

Si el cartucho de tinta está protegido con una tapa a presión, retírela.



2 Introduzca los cartuchos de tinta. Deslice el dedo por el cartucho de tinta hasta que *encaje* en su lugar.

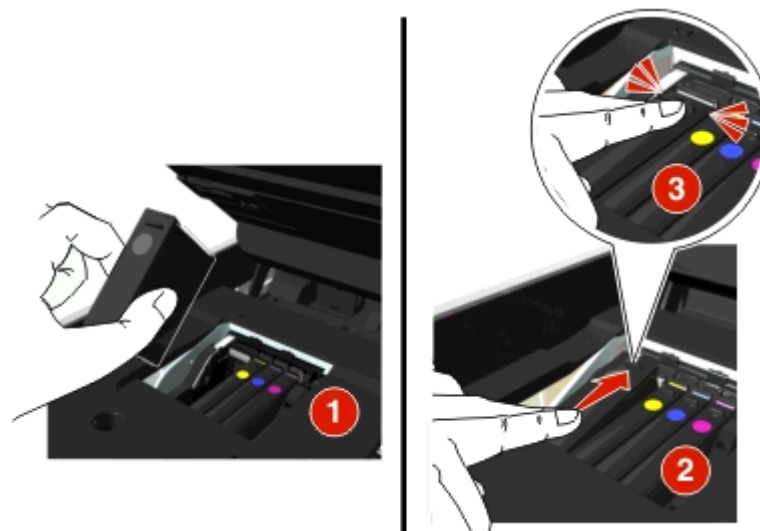

Notas:

- Introduzca el cartucho de color en primer lugar y, a continuación, el cartucho negro.
- Introduzca los nuevos cartuchos de tinta inmediatamente después de quitar la tapa protectora para evitar que la tinta se exponga al aire.

3 Cierre la impresora.

Reciclaje de productos Dell

Para devolver productos Dell para proceder a su reciclaje:

- 1 Haga clic en  o en **Inicio**.
- 2 Haga clic en **Todos los programas** o **Programas** y, a continuación, seleccione la carpeta del programa de la impresora en la lista.
- 3 Seleccione **Inicio de la impresora**.
- 4 Seleccione la impresora en la lista desplegable de impresoras.

5 Haga clic en la opción de **realización de pedidos de consumibles** en la ficha Mantenimiento.

6 Haga clic en .

7 Siga las instrucciones que aparecen en la pantalla del equipo.

Uso de los botones y los menús del panel de control de la impresora

Sustitución de la hoja de idioma

La hoja de idioma se utiliza para etiquetar botones en el panel de control de la impresora. Las hojas de idioma pueden sustituirse en cualquier momento, dependiendo del idioma que desee usar. Algunos idiomas están disponibles únicamente en algunos modelos de impresora.

Nota: La impresora incluye una hoja de idioma de inglés preinstalada, en función de su país o región.

- 1 Retire la hoja de idioma de la carpeta de documentación incluida con la impresora.
- 2 Si es necesario, introduzca la bandeja de salida de papel en la impresora.
- 3 Pulse el pestillo situado debajo del panel de control de la impresora para liberarlo y pulse el panel de nuevo a su posición de envío.



- 4 Abra la impresora.
- 5 Retire el soporte de hoja de idioma del panel de control de la impresora.



6 Introduzca la hoja de idioma que prefiera en el soporte de hoja de idioma y, a continuación, pegue el soporte de hoja de idioma en el panel de control de la impresora.

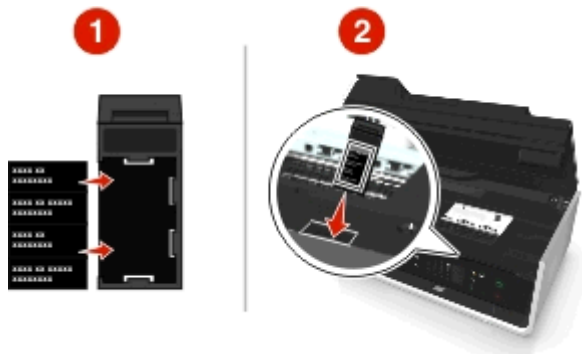







7 Levante el panel de control de la impresora hasta que *encaje* en su sitio

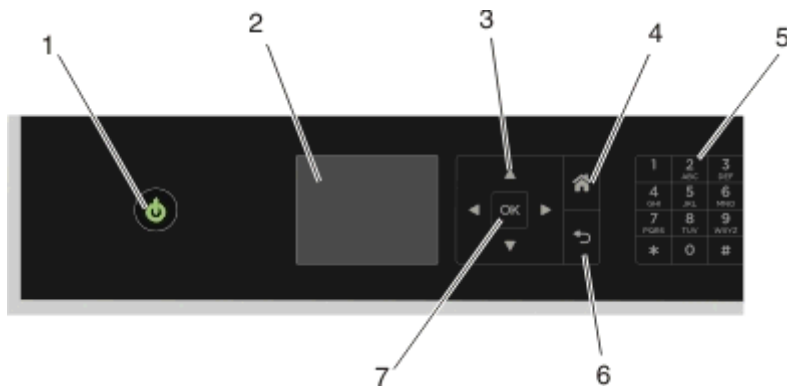









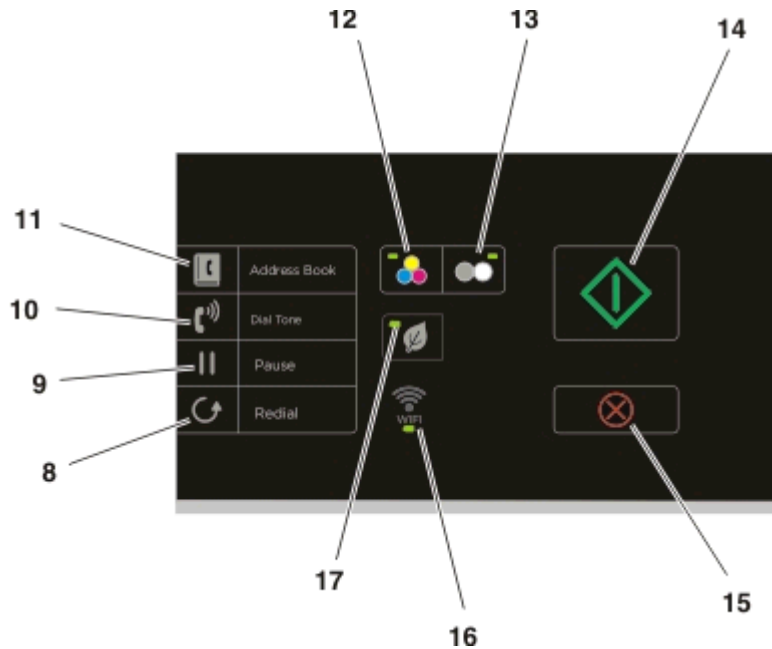

8 Cierre la impresora y extienda la bandeja de salida de papel por completo.

Utilización del panel de control de la impresora



	Utilice	Para
1	Encendido 	<ul style="list-style-type: none"> • Apagar y encender la impresora. • Cambiar al modo de suspensión. <p>Nota: Cuando la impresora esté encendida, pulse  para cambiar al modo de suspensión. Mantenga pulsado  durante tres segundos para apagar la impresora.</p>
2	Pantalla Nota: La pantalla está apagada en modo de suspensión.	Visualizar: <ul style="list-style-type: none"> • Estado de la impresora • Mensajes • Menús
3	botones flecha	Navegar por los elementos de menú que aparecen en la pantalla.
4	Principal 	Volver a la pantalla de inicio.
5	Teclado	<p>En Modo de copia o Modo de fotografía: Introducir el número de copias o impresiones que desea realizar.</p> <p>En Modo de fax:</p> <ul style="list-style-type: none"> • Introducir números de fax. • Utilizar un sistema de contestador automático. • Seleccionar letras al crear una lista de marcación rápida. • Escribir números para introducir o editar la fecha y hora que aparecen en la pantalla.
6	Atrás 	<ul style="list-style-type: none"> • Volver a la pantalla anterior. • Salir de un nivel de menú y desplazarse hasta un nivel mayor.
7	Seleccionar 	<ul style="list-style-type: none"> • Seleccionar las opciones de menú. • Guardar valores.







	Utilice	Hasta
8	Rellamada 	Mostrar el último número marcado. Pulse el botón de flecha a la izquierda o a la derecha para ver los últimos cinco números marcados.
9	Detener 	Introducir una pausa de tres segundos en el número de fax para esperar a una línea externa o dirigirlo a un sistema de contestador automático. Introduzca una pausa solo cuando ya haya empezado a introducir el número.
10	Tono de llamada 	Antes de enviar el fax, marque el número de teléfono manualmente mediante el teclado.
11	Libreta de direcciones 	Acceder a los números de fax desde una lista de números guardados.
12	Color 	Cambiar al modo de color.
13	Negro 	Cambiar al modo blanco y negro.
14	Iniciar 	Iniciar un trabajo en función del modo seleccionado.
15	Cancelar 	<ul style="list-style-type: none"> • Cancelar un trabajo de digitalización, impresión, fax o copia en curso. • Borrar los valores actuales o los mensajes de error y restablecer los valores anteriores.
16	Indicador Wi-Fi 	Consultar el estado inalámbrico de la impresora.

	Utilice	Hasta
17	Modo eco 	<ul style="list-style-type: none"> • Cambiar al modo de suspensión si la impresora permanece inactiva durante diez minutos. • Reduzca el brillo de pantalla.

Cambio del tiempo de espera de suspensión

El tiempo de espera de suspensión es el tiempo que necesita la impresora para cambiar al modo de suspensión cuando está inactiva. La función Suspensión optimiza la eficiencia energética mediante la reducción del consumo de alimentación de la impresora. Para ahorrar el máximo de energía, seleccione el tiempo de espera de suspensión más corto.

1 En el panel de control de la impresora, navegue hasta:

 > **Configuración** >  > **Configuración del dispositivo** >  > **Suspensión** > 

2 Pulse los botones de flecha hacia arriba o hacia abajo, o utilice el teclado numérico para introducir el valor del tiempo de espera de suspensión y, a continuación, pulse .

Ahorro de papel y energía

Para reducir de manera significativa el uso y desperdicio de papel, active la impresión a doble cara:





1 En el panel de control de la impresora, navegue hasta:

 > **Configuración** >  > **Configuración del modo de impresión** >  > **Copia a dos caras, independiente** > 

2 Pulse los botones de flecha hacia arriba o hacia abajo para desplazarse a **Encendida** y, a continuación, pulse .

Para optimizar el consumo eficiente de energía, reduzca el tiempo de espera de suspensión y el brillo de la pantalla:

1 En el panel de control de la impresora, navegue hasta:

 > **Configuración** >  > **Configuración del dispositivo** >  > **Suspensión** > 

2 Pulse los botones de flecha hacia arriba o hacia abajo para seleccionar, o utilice el teclado para introducir el valor del tiempo de espera de suspensión y, a continuación, pulse .

3 En el panel de control de la impresora, navegue hasta:

 > **Configuración** >  > **Configuración del dispositivo** >  > **Brillo de la pantalla** > 

4 Pulse los botones de flecha hacia arriba o hacia abajo para desplazarse a **Atenuada** y, a continuación, pulse .

Nota: Si ha seleccionado **Copia a dos caras, independiente**, la impresora imprime en ambas caras del papel (doble cara) en los trabajos de copia y fax, y para imprimir en Windows o Macintosh, en función del modelo de impresora.

Restauración de valores predeterminados de fábrica

El restablecimiento a los valores predeterminados de fábrica eliminará todos los ajustes seleccionados anteriormente.

- 1 En el panel de control de la impresora, navegue hasta:

 > **Configuración** >  > **Restaurar valores predeterminados de fábrica** > 

- 2 Pulse el botón de flecha hacia arriba o hacia abajo para desplazarse a **Restaurar todos los valores de la impresora** y, a continuación, pulse .

- 3 Pulse el botón de flecha hacia la izquierda o hacia la derecha para desplazarse hasta **SÍ** y, a continuación, pulse .

La impresora se reinicia automáticamente después de restablecer sus valores a los predeterminados de fábrica.

- 4 Cuando se le solicite que defina los valores iniciales de la impresora, realice las selecciones mediante los botones del panel de control de la impresora.

Aparecerá el mensaje **Configuración inicial completa** en pantalla.

Uso del software de la impresora

Requisitos mínimos del sistema

El software de la impresora requiere hasta 500 MB de espacio libre en el disco.

Sistemas operativos compatibles

- Microsoft Windows 7 (SP1)
- Microsoft Windows Server 2008 (R2 SP1)
- Microsoft Windows Server 2008 (SP1)
- Microsoft Windows Server 2003 (SP2)
- Microsoft Windows Vista (SP1)
- Microsoft Windows XP (SP3)
- Macintosh Intel OS X versión 10.7.0 o posterior
- Macintosh Intel OS X versión 10.6.0 o posterior
- Macintosh Intel OS X versión 10.5.0 o posterior
- Macintosh Intel OS X versión 10.4.4 o posterior
- Macintosh PowerPC OS X versión 10.5.0 o posterior
- Macintosh PowerPC OS X versión 10.4.0 o posterior
- Ubuntu Linux 11.10, 11.04, 10.10 y 10.04*
- Red Hat Enterprise Linux WS 6, WS 5 y WS 4*
- Red Flag Linux Desktop 6.0*
- SUSE Linux Enterprise Server 11 y 10*
- SUSE Linux Enterprise Desktop 11 y 10*
- Linux openSUSE 11.4, 11.3 y 11.2*
- Linpus Linux Desktop 9.6*
- Fedora 14*
- Debian GNU/Linux 6.0 y 5.0*
- Mint 10 y 9*
- PCLinux OS 2010.12 y 2010.10*

* El controlador de la impresora para este sistema operativo está disponible solo en <http://support.dell.com>.

Uso del software de la impresora en Windows

Software instalado durante la instalación de la impresora

Al configurar la impresora mediante el CD del software de instalación, todo el software necesario está instalado. No obstante, es posible que decida instalar también otras aplicaciones. La tabla siguiente proporciona una descripción general de varios programas de software y su utilidad.

Si no ha instalado estos programas adicionales durante la instalación inicial, vuelva a insertar el CD del software de instalación, ejecútelo y, a continuación, haga clic en **Opciones avanzadas > Instalar software adicional**.

Software de la impresora

Utilice estos elementos	Para
Inicio de impresora de Dell (referido como Inicio de impresora)	<ul style="list-style-type: none"> • Iniciar aplicaciones o programas. • Digitalizar o enviar por correo electrónico fotografías o documentos. • Editar documentos digitalizados. • Digitalizar documentos a formato PDF. • Ajustar la configuración de la impresora. • Realizar pedidos de consumibles • Mantener cartuchos de tinta. • Registrar la impresora. • Ponerse en contacto con el departamento de asistencia técnica. • Acceder a la <i>Guía del usuario</i>.
Dell Ink Management System	Realizar pedidos de tinta.
Libreta de teléfonos Dell (referido como Libreta de teléfonos)	Gestionar los contactos de fax.
Abbyy Sprint OCR	Digitalizar un documento y producir un texto que pueda editar con un programa de procesador de textos.
Dell Wireless Setup Utility (referido como Wireless Setup Utility)	<ul style="list-style-type: none"> • Instalar la impresora inalámbrica en una red inalámbrica. • Cambiar los valores de configuración inalámbrica de la impresora. <p>Nota: Este programa se instala automáticamente con el software de la impresora si la impresora no dispone de funciones inalámbricas.</p>
Dell Tools for Office	Acceder a los valores favoritos de Microsoft Office 2007.
Utilidad Configuración Impresoras	Configurar los valores de fax y correo electrónico de la impresora.
Utilidad de mensajes de estado	Obtener más información sobre los problemas de impresión encontrados.
Centro de monitor de estado	<ul style="list-style-type: none"> • Consultar el estado de los consumibles de la impresora. • Realizar pedidos de consumibles en línea.
Product Update	Recibir notificaciones automáticas de actualizaciones del software de la impresora cuando haya nuevas actualizaciones disponibles.

Utilice estos elementos	Para
Preferencias de impresión	<p>Si hace clic en Archivo > Imprimir > Propiedades con un documento abierto, aparecerá el cuadro de diálogo Preferencias de impresión. Este cuadro de diálogo permite seleccionar las opciones del trabajo de impresión como, por ejemplo:</p> <ul style="list-style-type: none"> • Seleccionar el número de copias para imprimir. • Imprimir copias a dos caras. • Seleccionar el tipo de papel. • Agregar una marca de agua. • Mejorar imágenes. • Guardar valores. <p>Nota: Preferencias de impresión se instala automáticamente con el software de la impresora.</p>

Nota: Puede que la impresora no disponga de estos programas o de algunas de las funciones de estos programas, depende de las funciones de la impresora que haya adquirido.

Uso del software de la impresora Macintosh

Inicio del cuadro de diálogo Imprimir

Utilice el cuadro de diálogo Imprimir para ajustar los valores de impresión y programar los trabajos de impresión.

Con un documento o una fotos abierta, seleccione **Archivo > Imprimir**.

Inicio de una aplicación

- 1 En el Finder, navegue hasta:
Aplicaciones > seleccione la carpeta de la impresora
- 2 Haga doble clic en la aplicación que desee utilizar.

Utilice estos elementos	Para
Printer Settings	<ul style="list-style-type: none"> • Personalizar los valores para los trabajos de fax. • Crear y editar la lista de contactos. • Configurar valores de conectividad del correo electrónico. • Configure el idioma, el país correcto, la fecha y la hora.
Métodos abreviados	Agilizar las tareas frecuentes con la impresora.
Asistente de configuración inalámbrica	<p>Instalar la impresora en una red inalámbrica.</p> <p>Nota: Esta aplicación se instala automáticamente con el software de la impresora si la impresora dispone de funciones inalámbricas.</p>
Desinstalador	Eliminar el software de la impresora del equipo.

Notas:

- Puede que la impresora no disponga de estas aplicaciones, depende de las funciones de la impresora que haya adquirido o del tipo de instalación (estándar o personalizada) que eligió cuando instaló la impresora.
- Para aprovechar todas las funciones de su impresora, seleccione la opción de instalación personalizada durante la instalación y, a continuación, seleccione todos los paquetes de la lista.

Búsqueda e instalación del software opcional

Para los usuarios de Windows

- 1 Haga clic en  o en **Inicio**.
- 2 Haga clic en **Todos los programas** o en **Programas** y, a continuación, seleccione la carpeta del programa de la impresora en la lista.
- 3 Navegue hasta:
Inicio de impresora > seleccione la impresora > ficha **Asistencia técnica** > **Ayuda en línea**
- 4 En el sitio web, seleccione la impresora y descargue el controlador.
- 5 Instale el software opcional o adicional.

Para los usuarios de Macintosh

- 1 En el Finder, navegue hasta:
Aplicaciones > seleccione la carpeta de la impresora > **Vínculos web** > **Actualizaciones de software**
- 2 En el sitio web, seleccione la impresora y descargue el controlador.
- 3 Instale el software opcional o adicional.

Descarga de controladores PCL y PS (sólo para Windows)

Los controladores universales de impresión (emulación PCL 5, emulación PCL XL y emulación PS) se pueden descargar desde nuestro sitio web. Tendrá que buscar el modelo de la impresora para ver los controladores compatibles.

Reinstalación del software de la impresora

Al configurar la impresora mediante el CD del software de instalación, todo el software necesario está instalado. Si ha tenido problemas durante la instalación o si la impresora no aparece en la carpeta de impresoras o como una opción de impresora cuando se envía un trabajo de impresión, pruebe a desinstalar y volver a instalar el software de la impresora.

Desinstalación del software de la impresora

Para los usuarios de Windows

- 1 Haga clic en  o en **Inicio**.
- 2 Haga clic en **Todos los programas** o en **Programas** y, a continuación, seleccione la carpeta del programa de la impresora en la lista.
- 3 Haga clic en el programa de desinstalación.
- 4 Siga las instrucciones que aparecen en la pantalla del equipo.
- 5 Reinicie el equipo una vez finalizada la desinstalación.

Para los usuarios de Macintosh

- 1 Cierre todas las aplicaciones que estén abiertas.
- 2 En el Finder, navegue hasta:
Aplicaciones > seleccione la carpeta de la impresora
- 3 Haga doble clic en **Programa de desinstalación**.
- 4 Siga las instrucciones que aparecen en la pantalla del equipo.

Instalación del software de la impresora

Nota: Si ya ha instalado el software de la impresora anteriormente en este equipo pero necesita volver a instalarlo, desinstale primero el software actual.

Para los usuarios de Windows

- 1 Cierre todos los programas de software que estén abiertos.
- 2 Introduzca el CD del software de instalación.
Si la pantalla del cuadro de diálogo de la instalación no aparece después de un minuto, inicie el CD manualmente:
 - a Haga clic en  o en **Inicio** y, después, en **Ejecutar**.
 - b En la casilla Iniciar búsqueda o Ejecutar, escriba **D:\setup.exe** donde **D** corresponde a la letra de la unidad de CD o DVD.
 - c Pulse **Entrar** o haga clic en **Aceptar**.
- 3 Haga clic en **Instalar** y siga las instrucciones que aparecen en la pantalla del equipo.

Para usuarios de Macintosh

Nota: Aproveche todas las funciones de su impresora. Seleccione la opción de instalación personalizada y, a continuación, seleccione todos los paquetes de la lista.

- 1 Cierre todas las aplicaciones que estén abiertas.
- 2 Introduzca el CD del software de instalación.
Si el cuadro de diálogo de instalación no aparece después de un minuto, haga clic en el icono de CD del escritorio.
- 3 Haga doble clic en el paquete del programa de instalación del software y siga las instrucciones que aparecen en la pantalla del equipo.

Uso de Internet

Encontrará las actualizaciones del software de la impresora en <http://support.dell.com>.

Carga de papel y de documentos originales

Carga del papel

- 1 Flexione las hojas hacia delante y hacia atrás para soltarlas.

No doble ni arrugue el papel. Alinee los bordes de la pila en una superficie nivelada.

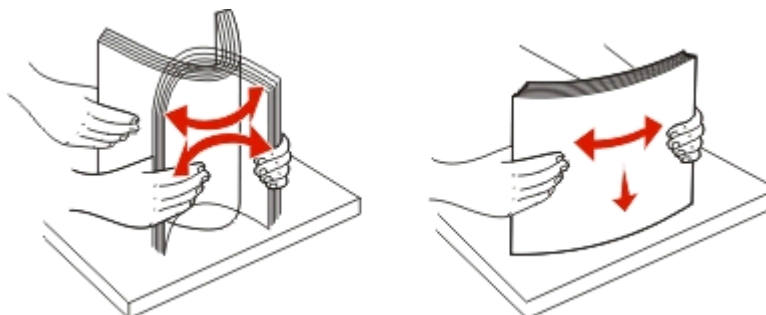

- 2 Abra el protector de la alimentación de papel.

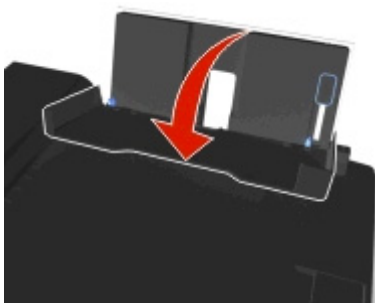

- 3 Coloque el papel en el centro de la bandeja de papel.

Nota: Utilice los indicadores de la bandeja de papel cuando cargue papel de menor tamaño.

- 4 Ajuste las guías del papel contra los bordes del papel.

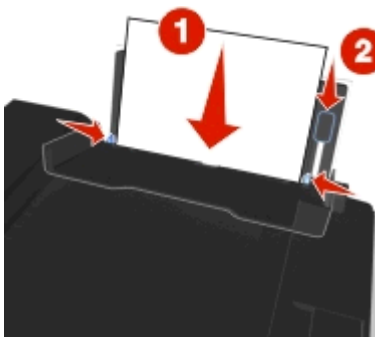

Nota: No fuerce el papel en la impresora. El papel debería quedar plano en la bandeja de papel y los bordes, alineados contra las guías del papel.

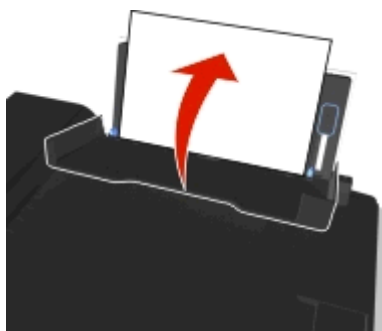

5 Cierre el protector de la alimentación de papel.

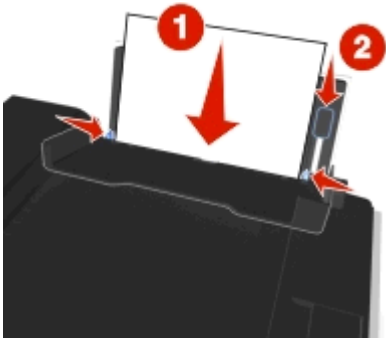

6 En el panel de control de la impresora, seleccione o confirme la configuración del papel.

Directrices sobre el papel y el papel especial

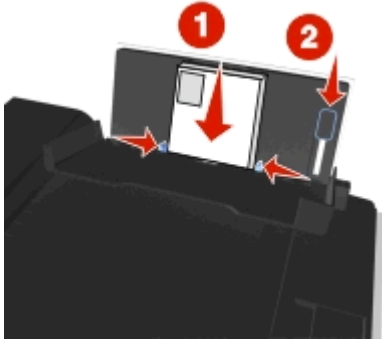
Cargue un máximo de	Asegúrese de lo siguiente
<p>100 hojas de papel normal</p> 	<ul style="list-style-type: none"> • Las guías de papel están apoyadas contra los bordes del papel. • Cargue el papel con membrete con la cara imprimible orientada hacia arriba e introdúzcalo en la impresora por la parte superior del membrete.
<p>25 hojas de papel mate de gramaje pesado</p>	<ul style="list-style-type: none"> • La cara imprimible del papel esté orientada hacia arriba. • Las guías de papel están apoyadas contra los bordes del papel. <p>Nota: El modo Borrador está disponible, aunque no se recomienda su uso con tipos caros de papel como el mate de gran gramaje, etiquetas, tarjetas fotográficas y papel brillante.</p>

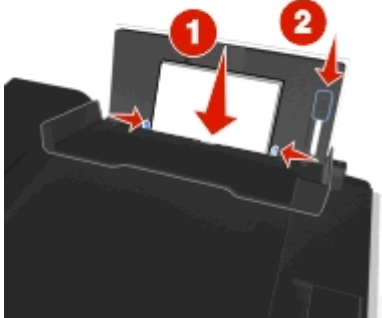
Cargue un máximo de	Asegúrese de lo siguiente
<p>10 sobres</p> 	<ul style="list-style-type: none"> • El lado imprimible del sobre está orientado hacia arriba con la solapa a la izquierda. • Las guías del papel están apoyadas contra los bordes de los sobres.  <ul style="list-style-type: none"> • Puede cargar el sobre en el centro de la bandeja de papel. • Seleccione el tamaño de sobre adecuado. Seleccione el próximo tamaño más grande si el tamaño exacto del sobre no figura en la lista. • Los sobres se imprimen con orientación horizontal. <p>Advertencia—Posibles daños: No utilice sobres con cierres metálicos, cuerdas ni solapas reforzadas con barras metálicas.</p> <p>Notas:</p> <ul style="list-style-type: none"> — No cargue sobres con agujeros, perforaciones, líneas de puntos perforadas o membetes en relieve. — No use sobres con adhesivos expuestos en las solapas.
<p>25 hojas de etiquetas</p>	<ul style="list-style-type: none"> • La cara imprimible de la etiqueta está orientada hacia arriba. • Las guías de papel están apoyadas contra los bordes del papel. <p>Nota: El modo Borrador está disponible, aunque no se recomienda su uso con tipos caros de papel como el mate de gran gramaje, etiquetas, tarjetas fotográficas y papel brillante.</p>
<p>25 tarjetas de felicitación, fichas, postales o tarjetas fotográficas</p> 	<ul style="list-style-type: none"> • El lado imprimible de la tarjeta está orientado hacia arriba. • El papel fotográfico se carga en el centro de la bandeja. • Las guías del papel están apoyadas contra los bordes de las tarjetas. <p>Notas:</p> <ul style="list-style-type: none"> — Para obtener resultados óptimos, deje que se sequen las fotos durante al menos 24 horas antes de apilarlas, mostrarlas o almacenarlas. — El modo Borrador está disponible, aunque no se recomienda su uso con tipos caros de papel como el mate de gran gramaje, etiquetas, tarjetas fotográficas y papel brillante.

Cargue un máximo de	Asegúrese de lo siguiente
25 hojas de papel brillante o fotográfico	<ul style="list-style-type: none"> El lado imprimible o brillante del papel se carga orientado hacia arriba. Si no está seguro de qué cara es la de impresión, entonces consulte las instrucciones que se incluyen con el papel. Las guías de papel están apoyadas contra los bordes del papel. No toca ni araña la superficie brillante del papel sin imprimir para evitar manchas o marcas que puedan afectar a la calidad de las impresiones. <p>Notas:</p> <ul style="list-style-type: none"> Para obtener resultados óptimos, deje que se sequen las fotos durante al menos 24 horas antes de apilarlas, mostrarlas o almacenarlas. El modo Borrador está disponible, aunque no se recomienda su uso con tipos caros de papel como el mate de gran gramaje, etiquetas, tarjetas fotográficas y papel brillante.
10 hojas para transferencia térmica	<ul style="list-style-type: none"> Siga las instrucciones de carga que aparecen en el embalaje de la transferencia térmica. El lado imprimible de las transferencias está orientado hacia arriba. Las guías del papel están apoyadas contra los bordes de la transferencia. <p>Nota: Para obtener resultados óptimos, cargue las transferencias de una en una.</p>
50 transparencias	<ul style="list-style-type: none"> El lado rugoso de las transparencias está orientado hacia arriba. Las guías del papel están apoyadas contra los bordes de las transparencias. Retire cualquier hoja protectora de las transparencias antes de cargar papel. Cargue transparencias de tamaño Carta o A4. Si las transparencias incluyen una tira extraíble, las tiras están orientadas hacia arriba. <p>Nota: Las transparencias necesitan más tiempo de secado. Retire las transparencias según van saliendo y deje que se sequen antes de apilarse o almacenarse para evitar que se corra la tinta.</p>





Almacenamiento de valores de papel

Puede ajustar los valores para que los trabajos de impresión y copia coincidan con el tamaño y tipo de papel que ha cargado en la impresora.





1 En el panel de control de la impresora, pulse .

2 Ajuste los valores según proceda:

- Si desea definir el tamaño de papel, navegue hasta:

Configuración >  > Configuración de papel >  > Tamaño de papel >  > seleccione el tamaño de papel predeterminado > 

- Si desea definir el tipo de papel, navegue hasta:

Configuración >  > Configuración de papel >  > Tipo de papel >  > seleccione el tipo de papel predeterminado > 

Carga de los originales en el cristal del escáner

- 1 Abra la tapa del escáner y cargue el documento en el cristal del escáner hacia abajo.
- 2 Cierre la tapa del escáner.

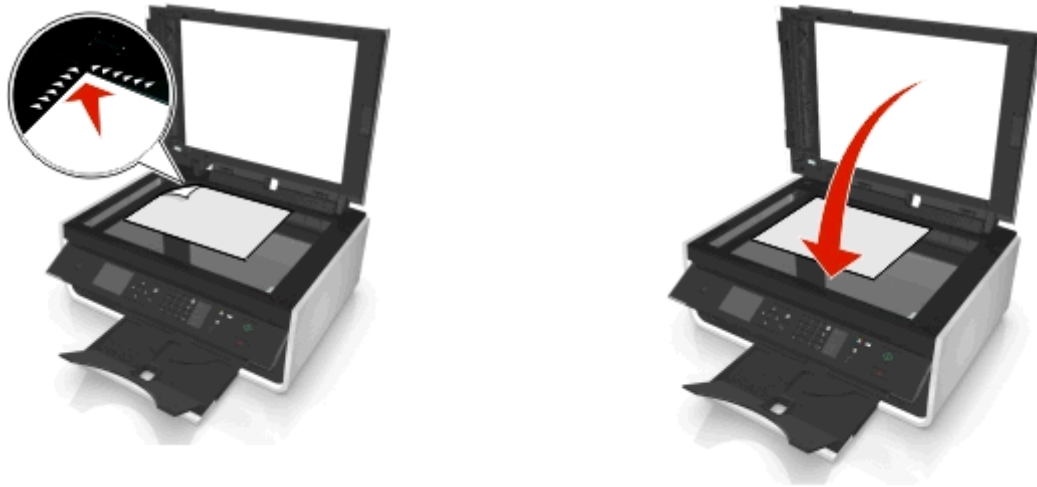

Carga de documentos originales en el alimentador automático de documentos (ADF)

Puede cargar hasta 35 hojas de documentos originales en el alimentador automático de documentos (ADF) para digitalizarlos, copiarlos o enviarlos por fax. En el alimentador automático de documentos puede cargar papel de tamaño A4, Carta o Legal.

- 1 Ajuste la guía del papel de la bandeja del alimentador automático de documentos (ADF) para que coincida con el ancho del documento original.
- 2 Cargue el documento original hacia arriba en el alimentador automático de documentos, introduciéndolo por el borde superior, hasta que oiga un sonido del alimentador automático de documentos.



Impresión

Sugerencias para imprimir

- Utilice el papel adecuado para el trabajo de impresión.
- Seleccione un valor superior de calidad para mejores impresiones.
- Asegúrese de que hay suficiente tinta en los cartuchos.
- Al imprimir fotos o en papel especial, retire cada hoja a medida que se imprime.
- *No* toque el pestillo o pestillos de la unidad de impresión a doble cara cuando la impresora esté imprimiendo.

Impresión de documentos básicos

Impresión de documentos

Para los usuarios de Windows

- 1 Con un documento abierto, haga clic en **Archivo > Imprimir**.
- 2 Haga clic en **Propiedades, Preferencias, Opciones** o en **Configuración**.
- 3 Seleccione la calidad de impresión, el número de copias, el tipo de papel y la forma de impresión de las páginas.
- 4 Haga clic en **Aceptar** para cerrar los cuadros de diálogo del software de la impresora.
- 5 Haga clic en **Aceptar** o en **Imprimir**.

Para los usuarios de Macintosh

- 1 Con un documento abierto, seleccione **Archivo > Preparar página**.
- 2 En el cuadro de diálogo Preparar página, establezca la impresora, el tamaño de papel y la orientación.
- 3 Haga clic en **Aceptar**.
- 4 En la barra de menús, seleccione **Archivo > Imprimir**.
- 5 En el menú emergente Impresora, seleccione la impresora.
- 6 En el menú de opciones de impresión, seleccione la calidad de impresión, el número de copias, el tipo de papel y la forma de impresión de las páginas.
- 7 Haga clic en **Imprimir**.

Clasificar copias impresas

Si imprime varias copias de un documento, puede elegir entre imprimir cada copia como un juego (clasificado) o imprimir las copias como grupos de páginas (no clasificado).

Clasificadas**No clasificadas****Notas:**

- La opción de clasificar está disponible solo si imprime varias copias.
- Para evitar manchas al imprimir fotografías, retire las fotografías según vayan saliendo de la impresora y deje que se sequen antes de apilarlas.

Para los usuarios de Windows

- 1 Con un documento abierto, haga clic en **Archivo > Imprimir**.
- 2 Haga clic en **Propiedades, Preferencias, Opciones** o en **Configuración**.
- 3 Navegue hasta:
Ficha **Presentación** > Área Copias
- 4 Introduzca el número de copias que desee imprimir y seleccione **Clasificar**.
- 5 Haga clic en **Aceptar** para cerrar los cuadros de diálogo del software de la impresora.
- 6 Haga clic en **Aceptar** o en **Imprimir**.

Para los usuarios de Macintosh

- 1 Con un documento abierto, seleccione **Archivo > Preparar página**.
- 2 En el cuadro de diálogo Preparar página, establezca la impresora, el tamaño de papel y la orientación.
- 3 Haga clic en **Aceptar**.
- 4 En la barra de menús, seleccione **Archivo > Imprimir**.
- 5 En el menú emergente Impresora, seleccione la impresora.
- 6 En el área Copias, introduzca el número de copias que desee imprimir y seleccione **Clasificadas**.
- 7 Haga clic en **Imprimir**.

Modificación del orden de impresión de las páginas**Para los usuarios de Windows**

- 1 Con un documento abierto, haga clic en **Archivo > Imprimir**.
- 2 Haga clic en **Propiedades, Preferencias, Opciones** o en **Configuración**.
- 3 Navegue hasta:
Ficha **Presentación** > Área Copias
- 4 Para modificar el orden de página actual, seleccione la casilla de verificación **Invertir orden de páginas**.

5 Haga clic en **Aceptar** para cerrar los cuadros de diálogo del software de la impresora.

6 Haga clic en **Aceptar** o en **Imprimir**.

Para los usuarios de Macintosh

1 Con un documento abierto, seleccione **Archivo > Preparar página**.

2 En el cuadro de diálogo Preparar página, establezca la impresora, el tamaño de papel y la orientación.

3 Haga clic en **Aceptar**.

4 En la barra de menús, seleccione **Archivo > Imprimir**.

5 En el menú emergente Impresora, seleccione la impresora.

6 En el menú emergente de opciones de impresión, seleccione **Gestión del papel**.

7 En el menú emergente Orden de páginas, seleccione un orden de páginas:

- Para imprimir primero la primera página, elija **Normal**.
- Para imprimir primero la última página, seleccione **Invertir**.

8 Haga clic en **Imprimir**.

Impresión de varias páginas en una hoja

Para los usuarios de Windows

1 Con un documento abierto, haga clic en **Archivo > Imprimir**.

2 Haga clic en **Propiedades, Preferencias, Opciones** o en **Configuración**.

3 Navegue hasta:

Ficha **Presentación** > zona Presentaciones de página > seleccione **Varias páginas por cara (N en una)**

4 Seleccione el número de imágenes de página que desee imprimir en cada cara.

5 Ajuste otros valores según proceda.

6 Haga clic en **Aceptar** para cerrar los cuadros de diálogo del software de la impresora.

7 Haga clic en **Aceptar** o en **Imprimir**.

Para los usuarios de Macintosh

1 Con un documento abierto, seleccione **Archivo > Preparar página**.

2 En el cuadro de diálogo Preparar página, establezca la impresora, el tamaño de papel y la orientación.

3 Haga clic en **Aceptar**.

4 En la barra de menús, seleccione **Archivo > Imprimir**.

5 En el menú emergente Impresora, seleccione la impresora.

6 En el menú emergente de opciones de impresión, seleccione **Presentación**.

7 En el menú emergente Páginas por hoja, seleccione el número de imágenes de página que desee imprimir en cada hoja.

8 Ajuste otros valores según proceda.

9 Haga clic en **Imprimir**.

Impresión en papel especial

Impresión de sobres

Para los usuarios de Windows

1 Con un documento abierto, haga clic en **Archivo > Imprimir**.

2 Haga clic en **Propiedades, Preferencias, Opciones** o en **Configuración**.

3 Navegue hasta:

Ficha **Papel/Acabado** > Lista de tamaños de papel > seleccione el tamaño de sobre

Si no hay ningún tamaño de sobre que coincida, haga clic en **Gestionar tamaños personalizados** y defina un tamaño personalizado.

4 Navegue hasta:

Lista de tipos de papel > seleccione **Sobre**

5 Navegue hasta:

Ficha **Presentación** > zona Orientación de la página > seleccione una orientación.

6 Haga clic en **Aceptar** para cerrar los cuadros de diálogo del software de la impresora que estén abiertos.

7 Haga clic en **Aceptar** o en **Imprimir**.

Para los usuarios de Macintosh

1 Con un documento abierto, seleccione **Archivo > Preparar página**.

2 En el menú emergente "Formato para", seleccione la impresora.

3 En el menú emergente Tamaño del papel, seleccione el tamaño del sobre.

Si ninguno de los tamaños coincide con el del sobre, establezca un tamaño personalizado.

4 Seleccione una orientación y, a continuación, haga clic en **Aceptar**.

5 En la barra de menús, seleccione **Archivo > Imprimir**.

6 En el menú emergente Impresora, seleccione la impresora.

7 Haga clic en **Imprimir**.

Notas:

- La mayoría de los sobres utilizan una orientación horizontal.
- Asegúrese de que también está seleccionada la misma orientación en la aplicación.

Impresión en etiquetas

Notas:

- Asegúrese de que la parte superior de la hoja de etiquetas se introduce primero en la impresora.
- Asegúrese de que el adhesivo de las etiquetas no sobrepasa 1 mm del borde de la hoja de etiquetas.
- Asegúrese de que la guía o guías del papel se ajustan contra los bordes de la hoja de etiquetas.
- Utilice hojas de etiquetas completas. Las hojas de etiquetas incompletas (las que presentan zonas en las que faltan etiquetas) pueden despegarse durante la impresión, lo que podría ocasionar un atasco de papel.

Para los usuarios de Windows

- 1 Con un documento abierto, haga clic en **Archivo > Imprimir**.
- 2 Haga clic en **Propiedades, Preferencias, Opciones** o en **Configuración**.
- 3 Navegue hasta:
Ficha **Papel/Acabado > Gestionar tamaños personalizados > Nuevo**
- 4 Introduzca un nombre y ajuste los valores según sea necesario para crear un tamaño personalizado y haga clic en **Aceptar**.
- 5 Navegue hasta:
En la lista Tipo de papel >, seleccione el tipo personalizado creado.
- 6 Haga clic en **Aceptar** para cerrar los cuadros de diálogo del software de la impresora.
- 7 Haga clic en **Aceptar** o en **Imprimir**.

Para los usuarios de Macintosh

- 1 Con un documento abierto, seleccione **Archivo > Preparar página**.
- 2 En el menú emergente "Formato para", seleccione la impresora.
- 3 En el menú emergente Tamaño del papel, seleccione el tamaño de papel.
Si no hay un tamaño de papel que coincida con el de la hoja de etiquetas, defina un tamaño personalizado.
- 4 Seleccione una orientación y, a continuación, haga clic en **Aceptar**.
- 5 En la barra de menús, seleccione **Archivo > Imprimir**.
- 6 En el menú emergente Impresora, seleccione la impresora.
- 7 En el menú emergente de opciones de impresión, seleccione **Calidad & Papel**.
- 8 En el menú emergente Tipo de papel, seleccione **Etiquetas**.
- 9 En el menú emergente Calidad de impresión, seleccione una calidad de impresión que no sea Rápida ni Borrador.
- 10 Haga clic en **Imprimir**.

Impresión en papel de tamaño personalizado

Para los usuarios de Windows

- 1 Con un documento abierto, haga clic en **Archivo > Imprimir**.
- 2 Haga clic en **Propiedades, Preferencias, Opciones** o en **Configuración**.
- 3 Navegue hasta:
Ficha **Papel/Acabado > Gestionar tamaños personalizados > Nuevo**
- 4 Introduzca un nombre y ajuste los valores según sea necesario para crear un tamaño personalizado y haga clic en **Aceptar**.
- 5 Haga clic en **Cerrar** y, a continuación, haga clic en **Aceptar** para cerrar todos los cuadros de diálogo del software de la impresora que estén abiertos.
- 6 Haga clic en **Aceptar** o en **Imprimir**.

Para los usuarios de Macintosh

- 1 Con un documento abierto, seleccione **Archivo > Preparar página**.
- 2 En el menú emergente "Formato para", seleccione la impresora.
- 3 En el menú emergente Tamaño del papel, seleccione **Gestionar tamaños personalizados**.
- 4 Ajuste los valores según sea necesario para crear un tamaño personalizado y haga clic en **Aceptar**.
- 5 Haga clic en **Aceptar**.
- 6 En la barra de menús, seleccione **Archivo > Imprimir**.
- 7 En el menú emergente Impresora, seleccione la impresora.
- 8 Haga clic en **Imprimir**.

Trabajo con fotos

Formatos de archivo admitidos

- .jpg, .jpeg, .jpe (Joint Photographic Experts Group, grupo unido de fotógrafos expertos)
- .tiff, .tif (Tagged Image File Format, formato de archivo de imagen etiquetado)

Utilización de una unidad flash en la impresora

Asegúrese de que la unidad flash contenga archivos compatibles con la impresora. Para obtener más información, consulte “Formatos de archivo admitidos” en la página 39.

- 1 Introduzca una unidad flash en el puerto USB.

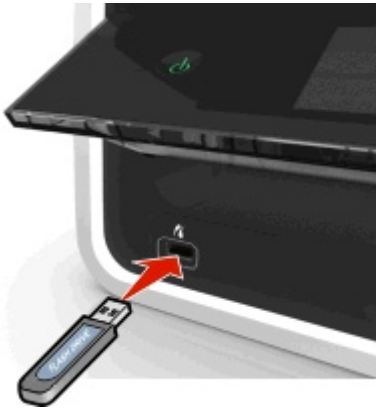

Notas:

- La unidad flash utiliza el mismo puerto que el cable de cámara PictBridge.
- Es posible que necesite un adaptador si su unidad flash no encaja directamente en el puerto.



Advertencia—Posibles daños: No manipule ningún cable, adaptador de red, conector, dispositivo de memoria ni la impresora en las zonas que se muestran mientras esté imprimiendo, leyendo o escribiendo en el dispositivo de memoria. Se puede producir una pérdida de datos.

- 2 Siga las instrucciones o seleccione del resto de opciones disponibles en la pantalla de la impresora.

Nota: Si la impresora no reconoce el dispositivo de memoria, extráigala y vuelva a introducirla.

Impresión de fotos desde una unidad flash

- 1 Cargue papel fotográfico.
- 2 Introduzca una unidad flash o una cámara digital con modo de almacenamiento masivo.
- 3 Utilice el botón de flecha hacia arriba o hacia abajo para seleccionar una opción para imprimir fotos y, a continuación, pulse **OK**.
 - **Seleccionar e imprimir** permite seleccionar una presentación, el número de fotos por página, los ajustes de papel, el tamaño y calidad de foto, así como aumentar la calidad de los gráficos.
 - **Imprimir fotos** permite imprimir todas las fotos, las fotos seleccionadas por rango de fotos e imprimir fotos con plantillas de tamaño de foto predefinidas.

- 4 Para ajustar los valores de impresión, pulse el botón de flecha hacia arriba o hacia abajo para desplazarse hasta la opción que desee definir y, a continuación, pulse el botón de flecha hacia la izquierda o hacia la derecha para desplazarse hasta el ajuste que desee. Si es necesario, pulse **OK** para realizar una selección.
- 5 Pulse .

Nota: Para obtener resultados óptimos, deje que se sequen las hojas impresas durante al menos 24 horas antes de apilarlas, mostrarlas o almacenarlas.

Impresión de fotos desde una cámara digital compatible con PictBridge

La tecnología PictBridge, que está disponible en la mayor parte de las cámaras digitales, permite imprimir directamente desde la cámara digital sin necesidad de utilizar un equipo.

- 1 Introduzca un extremo del cable USB en la cámara.

Nota: Utilice sólo el cable USB suministrado con la cámara.

- 2 Conecte el otro extremo del cable en el puerto PictBridge situado en la parte frontal de la impresora.

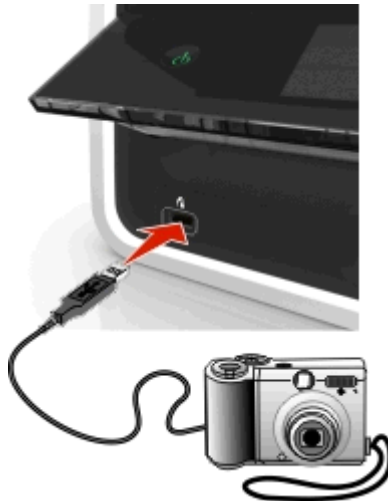

Notas:

- Asegúrese de que la cámara digital se ha definido en el modo USB correcto. Si la selección USB de la cámara no es correcta, la cámara se detectará como una unidad flash o aparecerá un mensaje de error en el panel de control de la impresora. Para obtener más información, consulte la documentación que se facilita con la cámara.
- La impresora no puede leer más de un dispositivo de memoria a la vez.



Advertencia—Posibles daños: No manipule ningún conector abierto, dispositivo de memoria ni la impresora en las zonas que se muestran mientras esté imprimiendo, leyendo o escribiendo en el dispositivo de memoria. Se puede producir una pérdida de datos.

- 3 Si la conexión PictBridge se ha realizado con éxito, aparece el mensaje siguiente en la pantalla: **Utilice el dispositivo PictBridge para seleccionar e imprimir fotos. Pulse OK para seleccionar los valores predeterminados de la impresora.**
- 4 Si desea cambiar los valores de impresión predeterminados:
 - a Pulse **OK** para acceder al menú PictBridge.
 - b Pulse los botones de flecha para seleccionar el origen del papel, la configuración del papel, el tamaño de foto, el número de fotos por página y la calidad de impresión. También puede mejorar la calidad de los gráficos. Pulse **OK** cada vez que realice una selección.

Nota: La impresora utilizará valores de impresión predeterminados a menos que cambie los valores de impresión en la cámara.
- 5 Para comenzar la impresión, consulte la documentación que se facilita con la cámara.

Nota: Si introduce el cable USB de la cámara compatible con PictBridge mientras la impresora está efectuando otro trabajo, espere a que el trabajo en curso termine antes de imprimir desde la cámara.

Impresión en ambas caras del papel (doble cara)

Impresión automática en ambas caras del papel (doble cara)

Notas:

- La unidad automática de impresión a doble cara es compatible con papel de tamaño Carta y A4. También admite papel normal, normal de primera calidad, normal con certificado ColorLok, normal pesado y con cabecera.
- *No retire la página hasta que la impresión haya finalizado.*

Advertencia—Posibles daños: *No toque el pestillo o pestillos de la unidad de impresión a doble cara cuando la impresora esté imprimiendo.*

Para usuarios de Windows

- 1 Con un documento abierto, haga clic en **Archivo > Imprimir**.
- 2 Haga clic en **Propiedades, Preferencias, Opciones** o en **Configuración**.
- 3 Navegue hasta:
Ficha **Presentación** > zona Imprimir en ambas caras (Doble cara > **Imprimir en ambas caras**
 - Haga clic en **Borde largo** para imprimir trabajos con páginas que se ajustan a partir del borde largo de la página.
 - Haga clic en **Borde corto** para imprimir trabajos con páginas que se ajustan a partir del borde corto de la página.
- 4 Haga clic en la ficha **Papel/Acabado** y, a continuación, seleccione el tipo de papel admitido.
- 5 Haga clic en **Aceptar** para cerrar los cuadros de diálogo del software de la impresora que estén abiertos.
- 6 Haga clic en **Aceptar** o en **Imprimir**.

Para volver a la impresión por una sola cara, repita los pasos 1 y 2, y, a continuación, navegue hasta:

Ficha **Presentación** > zona Imprimir en ambas caras (Doble cara) > **Imprimir solo en una cara**

Para usuarios de Macintosh

- 1 Con un documento abierto, seleccione **Archivo > Preparar página**.
- 2 En el cuadro de diálogo Preparar página, establezca la impresora, el tamaño de papel y la orientación.
- 3 Haga clic en **Aceptar**.
- 4 En la barra de menús, seleccione **Archivo > Imprimir**.
- 5 En el menú emergente Impresora, seleccione la impresora.
- 6 En el menú emergente de opciones de impresión, elija **Calidad y material**.
- 7 En el menú emergente Tipo de papel, seleccione un tipo de papel admitido.
- 8 En el menú emergente de opciones de impresión, seleccione **Presentación**.
- 9 En el menú emergente A dos caras, seleccione **Borde largo** o **Borde corto**.
 - En el caso de borde largo, las páginas se ajustan en función del borde largo de la página (borde izquierdo en vertical, lado superior en horizontal).

Vertical



Horizontal



- En el caso de borde corto, las páginas se ajustan en función del borde corto de la página (borde superior en vertical, borde izquierdo en horizontal).

Vertical







Horizontal



- 10 Haga clic en **Imprimir**.

Configuración del tiempo de secado de impresión a doble cara

Uso del panel de control

- 1 En el panel de control de la impresora, navegue hasta:
 > **Configuración** >  > **Configuración del modo de impresión** >  > **Tiempo de secado de página** > 
- 2 Pulse el botón de flecha hacia arriba o hacia abajo para desplazarse hasta el tiempo de secado de página que desee y, a continuación, pulse .

Nota: El tiempo de secado varía en función de la calidad de impresión del trabajo. Seleccione **Ampliado** para ampliar el tiempo de secado de las impresiones.

Uso del software de la impresora

Para los usuarios de Windows

- 1 Haga clic en **Archivo > Imprimir**.
- 2 Haga clic en **Propiedades, Preferencias, Opciones** o en **Configuración**.
- 3 Navegue hasta:
Ficha **Presentación** > zona Imprimir en ambas caras (Doble cara) > seleccione el ajuste del tiempo de secado
Nota: En condiciones de humedad alta, o en caso de que el tiempo de secado normal no sea suficiente para que la tinta se seque completamente, seleccione **Ampliado**.
- 4 Haga clic en **Aceptar**.

Para los usuarios de Macintosh

- 1 En el menú Apple, navegue hasta:
Preferencias del Sistema > Impresión y Fax > seleccione la impresora
- 2 Navegue hasta:
Abrir cola de impresión > Configurar impresora > ficha Controlador
O bien
Configurar impresora > Opciones instalables
- 3 En el menú emergente Tiempo de secado para impresiones a dos caras, elija un valor para el tiempo de secado.
Nota: En condiciones de humedad alta, o en caso de que el tiempo de secado normal no sea suficiente para que la tinta se seque completamente, seleccione **Ampliado**.
- 4 Haga clic en **Aceptar** o en **Aplicar cambios**.

Gestión de trabajos de impresión

Búsqueda de una cola de impresión para la impresora

Una cola de impresión representa la impresora conectada al equipo. El nombre de la cola de impresión es normalmente el modelo de la impresora o el sobrenombre asignado a la impresora cuando se instaló o agregó.

Nota: Pueden aparecer diversas colas de impresión en la lista en función del tipo de conexión de la impresora (USB, Ethernet, inalámbrica). Asegúrese de que conoce el tipo de conexión de la impresora al equipo para poder seleccionar la cola de impresión adecuada.

Para los usuarios de Windows

- 1 Abra la carpeta de impresoras.
 - a Haga clic en  o en **Inicio** y, después, en **Ejecutar**.
 - b En el cuadro Iniciar búsqueda o Ejecutar, escriba **control de impresoras**.
 - c Pulse **Intro** o haga clic en **Aceptar**.
- 2 Busque la cola de impresión de la impresora (red o USB).

- 3 Si la cola de impresión no se encuentra en la lista, cree una nueva cola de impresión.

Para los usuarios de Macintosh

- 1 En el menú Apple, navegue hasta:
Preferencias del Sistema > Impresión y Fax > seleccione la cola de impresión de la impresora
- 2 Si la cola de impresión no se encuentra en la lista, cree una nueva cola de impresión.

Creación de colas de impresión

Para los usuarios de Windows

- 1 En el área de Tareas de impresión, haga clic en **Agregar una impresora**.
- 2 Siga las instrucciones que aparecen en la pantalla del equipo.
Consulte la documentación de su sistema operativo para obtener más información.

Para los usuarios de Macintosh

- 1 En la zona Impresión y Fax, haga clic en +.
- 2 Si es necesario, haga clic en la ficha **Predeterminado** o **>Navegador predeterminado**.
- 3 Seleccione la impresora en la lista.

Nota: Las impresoras conectadas a la red o con conexión local mediante un cable USB pueden tener el mismo nombre de impresora predeterminado. Si es necesario, utilice el campo Nombre para renombrar la impresora.

- 4 Haga clic en **Agregar**.

Configuración de la impresora como predeterminada

Su impresora debería aparecer seleccionada automáticamente en el cuadro de diálogo Imprimir cuando envíe un trabajo de impresión. Si tiene que fijar manualmente la impresora, significa que ésta no está establecida como predeterminada.

Para configurar la impresora como predeterminada:

Para los usuarios de Windows

- 1 Haga clic en  o en **Inicio** y, después, en **Ejecutar**.
- 2 En la casilla Iniciar búsqueda o Ejecutar, escriba **control de impresoras**.
- 3 Pulse **Intro** o haga clic en **Aceptar**.
Se abre la carpeta de las impresoras.
- 4 Haga clic con el botón derecho del ratón sobre la impresora y, a continuación, seleccione **Establecer como impresora predeterminada**.

Para los usuarios de Macintosh

- 1 En el menú Apple, navegue hasta:
Preferencias del Sistema > Impresión y Fax
- 2 Seleccione la impresora en el menú emergente Impresora por omisión, o seleccione la impresora y haga clic en **Usar por omisión**.

Cambio del modo de impresión predeterminado

Para ahorrar tinta, se puede cambiar a Rápida o Borrador el modo de impresión predeterminado de todos los trabajos de impresión. Este modo utiliza menos tinta y es recomendable para la impresión de documentos de solo texto. Si necesita cambiar a un modo diferente de impresión para imprimir fotos u otros documentos de alta calidad, puede seleccionar un modo diferente en el cuadro de diálogo Imprimir antes de enviar el trabajo de impresión.

Para los usuarios de Windows

- 1 Con un documento abierto, haga clic en **Archivo > Imprimir**.
- 2 Haga clic en **Propiedades, Preferencias, Opciones** o en **Configuración**.
- 3 Navegue hasta:
Ficha **Calidad** > seleccione una calidad de impresión > **Aceptar**

Para los usuarios de Macintosh

- 1 Con un documento abierto, seleccione **Archivo > Imprimir**.
- 2 En el menú emergente Impresora, seleccione la impresora.
- 3 En el menú emergente de opciones de impresión, seleccione **Calidad y material**.
- 4 En el menú emergente Calidad de impresión, seleccione una calidad de impresión.
- 5 Haga clic en **Aceptar**.

Detención de trabajos de impresión

Para los usuarios de Windows

- 1 Haga clic en  o en **Inicio** y, a continuación, haga clic en **Ejecutar**.
- 2 En la casilla Iniciar búsqueda o Ejecutar, escriba **control de impresoras**.
- 3 Pulse **Intro** o haga clic en **Aceptar**.
Se abre la carpeta de las impresoras.
- 4 Haga clic con el botón derecho del ratón en la impresora y, a continuación, seleccione **Abrir** o **Ver el elemento que se está imprimiendo**.
- 5 Pause el trabajo de impresión:
 - Si desea detener un trabajo de impresión determinado, haga clic con el botón derecho del ratón en el nombre del documento y, a continuación, haga clic en **Detener**.
 - Si desea detener todos los trabajos de impresión de la cola, haga clic en **Impresora** y, a continuación, seleccione **Pausar la impresión**.

Para los usuarios de Macintosh

- 1 Haga clic en el icono de las impresora en el dock.
Aparecerá el cuadro de diálogo de cola de impresión.
- 2 Pause el trabajo de impresión:
 - Si desea pausar un trabajo de impresión determinado, seleccione el nombre del documento y haga clic en **Detener**.
 - Si desea detener todos los trabajos de impresión de la cola, haga clic en **Detener impresora** o en **Detener trabajos**.

Reanudación de trabajos de impresión



Para los usuarios de Windows

- 1 Haga clic en  o en **Inicio** y, después, en **Ejecutar**.
- 2 En la casilla Iniciar búsqueda o Ejecutar, escriba **control de impresoras**.
- 3 Pulse **Intro** o haga clic en **Aceptar**.
Se abre la carpeta de las impresoras.
- 4 Haga clic con el botón derecho del ratón en la impresora y, a continuación, seleccione **Abrir** o **Ver el elemento que se está imprimiendo**.
- 5 Reanude el trabajo de impresión:
 - Si desea reanudar un trabajo de impresión determinado, haga clic con el botón derecho del ratón en el nombre del documento y, a continuación, seleccione **Reanudar** o **Reiniciar**.
 - Si desea reanudar todos los trabajos de impresión de la cola, haga clic en **Impresora** y, a continuación, anule la selección de Pausar la impresión.

Para los usuarios de Macintosh

- 1 En el menú Apple, navegue hasta:
Preferencias del Sistema > Impresión y Fax > seleccione la impresora
- 2 Haga clic en **Abrir cola de impresión** o en **Configurar impresoras**.
Aparecerá el cuadro de diálogo de cola de impresión.
- 3 Reanude el trabajo de impresión:
 - Si desea reanudar un trabajo de impresión determinado, seleccione el nombre del documento y haga clic en **Reanudar**.
 - Si desea reanudar todos los trabajos de impresión de la cola, haga clic en **Reanudar impresión** o **Iniciar tareas**.

Cancelación de trabajos de impresión

Para cancelar un trabajo de impresión en el panel de control de la impresora, pulse  y, después, pulse . La impresión se detendrá y la impresora volverá a la pantalla de inicio.

Para cancelar el trabajo de impresión desde el equipo, siga estos pasos:



Para usuarios de Windows

- 1 Haga clic en , o en **Inicio** y, después, haga clic en **Ejecutar**.
- 2 En el cuadro Iniciar búsqueda o Ejecutar, escriba **control de impresoras**.
- 3 Pulse **Introducir** o haga clic en **Aceptar**.
Se abre la carpeta de las impresoras.
- 4 Haga clic con el botón secundario del ratón en la impresora y, a continuación, seleccione **Abrir** o **Ver el elemento que se está imprimiendo**.
- 5 Cancelar el trabajo de impresión:
 - Si desea cancelar un trabajo de impresión particular, haga clic con el botón derecho del ratón en el nombre del documento y haga clic en **Cancelar**.
 - Si desea cancelar todos los trabajos de impresión de la cola, haga clic en **Impresora > Cancelar todos los documentos**.

Para usuarios de Macintosh

- 1 Haga clic en el icono de la impresora en el dock.
Aparecerá el cuadro de diálogo de cola de impresión.
- 2 Seleccione el trabajo que desee cancelar y, a continuación, haga clic en **Eliminar**.



Copia

Alimentador automático de documentos	Cristal del escáner
 <p>Utilice el alimentador automático de documentos para documentos de varias páginas.</p> <p>Nota: El alimentador automático de documentos solo está disponible en algunos modelos concretos. Si adquirió una impresora sin alimentador automático de documentos, cargue fotografías o documentos originales en el cristal del escáner.</p>	 <p>Utilice el cristal del escáner para páginas únicas, elementos pequeños (como postales o fotografías), transparencias, papel fotográfico o papel fino (como recortes de revistas).</p>

Sugerencias para copia



- Asegúrese de cargar el documento original hacia arriba en el alimentador automático de documentos (ADF) o hacia abajo en el cristal del escáner, en la esquina de colocación.
- Cuando utilice el alimentador automático de documentos, ajuste la guía del papel de éste para que coincida con el ancho del documento original.
- Cuando utilice el cristal del escáner, cierre la cubierta del escáner, si es posible, para evitar que se muestren bordes oscuros en la imagen digitalizada.
- *No cargue postales, fotos, elementos pequeños, transparencias, papel fotográfico ni papel fino (como recortes de revistas) en el alimentador automático de documentos. Coloque dichos elementos en el cristal del escáner.*
- Asegúrese de que la bandeja de salida de papel está extendida por completo.
- Cuando el documento que vaya a copiar esté en su lugar con los valores que desee, pulse  para iniciar la copia.

Realización de copias

- 1 Cargue papel.
- 2 Cargue un documento original boca arriba en el alimentador automático de documentos (ADF) o boca abajo en el cristal del escáner.
- 3 En el panel de control de la impresora, navegue hasta:
 -  > Copia >  > Copias
- 4 Pulse los botones de flecha hacia la izquierda o hacia la derecha para seleccionar el número de copias.

5 En la pantalla de menú Copia, pulse el botón de flecha hacia arriba o hacia abajo para desplazarse hasta la opción que desee definir y, a continuación, pulse el botón de flecha hacia la izquierda o hacia la derecha para desplazarse hasta el ajuste que desee. Si es necesario, pulse **OK** para realizar una selección.

6 Seleccione el modo de copia:

- Pulse  para cambiar el modo de color.
- Pulse  para cambiar a modo blanco y negro.

Cuando seleccione impresión en color o solo en negro, se encenderá la luz que corresponda a su elección.

7 Pulse .

Nota: Los ajustes de copia seleccionados se restablecen a la configuración predeterminada de fábrica tras dos minutos de inactividad de la impresora.

Copia de una tarjeta de identificación

1 Cargue papel normal de tamaño Carta o A4.

2 En el panel de control de la impresora, navegue hasta:

 > **Copia** > **OK** > **Copia de tarjetas de identificación**

3 Pulse  y cargue la cara frontal de la tarjeta de identificación orientada hacia abajo en la esquina de colocación del cristal del escáner.

4 Pulse .

5 Cuando se le indique que copie el reverso de la tarjeta de identificación, pulse el botón de flecha hacia la izquierda o hacia la derecha hasta **SÍ** y, a continuación, pulse **OK**.

6 Cargue el reverso de la tarjeta de identificación orientada hacia abajo en la esquina de colocación del cristal del escáner y, a continuación, pulse .

Ampliación o reducción de imágenes

1 Cargue papel.

2 Cargue un documento original boca abajo en el cristal del escáner.

3 En el panel de control de la impresora, navegue hasta:

 > **Copia** > **OK** > **Escala**



4 Pulse el botón de flecha hacia la izquierda o hacia la derecha para escalar el ajuste que desee.

Notas:



- Si selecciona % personalización, pulse **OK** y, a continuación, pulse el botón de flecha hacia la izquierda o hacia la derecha para seleccionar un valor porcentual de personalización. Pulse **OK** para guardar los ajustes.
- Si selecciona Sin bordes, la impresora reducirá y aumentará el tamaño del documento o de la foto para imprimir una copia sin bordes en el tamaño de papel seleccionado. Para obtener unos resultados óptimos con este ajuste, utilice papel fotográfico y configure el tipo de papel como Foto.
- Si selecciona Ajustar a página, la impresora modifica el tamaño del documento o de la foto para ajustarla a una sola página.

5 Pulse .

Ajuste de la calidad de copia

- 1 Cargue papel.
- 2 Cargue el documento original boca arriba en el alimentador automático de documentos (ADF) o boca abajo en el cristal del escáner.
- 3 En el panel de control de la impresora, navegue hasta:
 > **Copia** >  > **Calidad**
- 4 Pulse el botón de flecha a la izquierda o a la derecha para definir la calidad de copia.
- 5 Pulse .

Oscurecer o aclarar una copia

- 1 Cargue papel.
- 2 Cargue el documento original boca arriba en el alimentador automático de documentos (ADF) o boca abajo en el cristal del escáner.
- 3 En el panel de control de la impresora, navegue hasta:
 > **Copia** >  > **Oscuridad**
- 4 Pulse el botón de flecha hacia la izquierda o hacia la derecha para ajustar la oscuridad de las impresiones.
 - Pulse el botón de flecha hacia la izquierda para aclarar la copia.
 - Pulse el botón de flecha hacia la derecha para oscurecer la copia.
- 5 Pulse .

Clasificación de copias mediante el panel de control de la impresora



Si imprime varias copias de un documento, puede elegir imprimir cada copia como un juego (clasificadas) o imprimir las copias como grupos de páginas (no clasificadas).

Clasificadas



No clasificadas





- 1 Cargue papel.
- 2 Cargue el documento original boca arriba en el alimentador automático de documentos (ADF) o boca abajo en el cristal del escáner.
- 3 En el panel de control de la impresora, navegue hasta:
 > **Copia** >  > **Copias**
- 4 Pulse los botones de flecha hacia la izquierda o hacia la derecha para seleccionar el número de copias.

- 5 Pulse el botón de flecha hacia arriba o hacia abajo hasta que aparezca **Clasificar**.
- 6 Pulse el botón de flecha hacia la izquierda o hacia la derecha para desplazarse hasta **Encendida** y, a continuación, pulse .

Colocación de hojas de separación entre copias

Una hoja de separación es una hoja de papel que se coloca entre las páginas, copias o trabajos según el ajuste seleccionado. Esta función es útil para imprimir transparencias.

- 1 Cargue papel.
- 2 Cargue el documento original boca arriba en el alimentador automático de documentos (ADF) o boca abajo en el cristal del escáner.
- 3 En el panel de control de la impresora, navegue hasta:



 > **Copia** >  > **Hojas de separación**

Nota: Debe estar activada la clasificación para que se coloquen hojas de separación entre las copias. Si está desactivada la opción Clasificar, las hojas de separación se agregarán al final del trabajo de impresión.



- 4 Pulse el botón de flecha hacia la izquierda o hacia la derecha para seleccionar un ajuste de hojas de separación y, a continuación, pulse .

Copia de varias páginas en una hoja

Puede copiar varias páginas en una hoja mediante la impresión de imágenes más pequeñas de cada página. Por ejemplo, puede condensar un documento de 20 páginas en cinco páginas si utiliza este valor para imprimir cuatro imágenes de página por hoja.

- 1 Cargue papel.
 - 2 Cargue el documento original boca arriba en el alimentador automático de documentos (ADF) o boca abajo en el cristal del escáner.
 - 3 En el panel de control de la impresora, navegue hasta:
-  > **Copia** >  > **Páginas por cara**
- 4 Pulse el botón de flecha hacia la izquierda o hacia la derecha para seleccionar la orientación del papel y el número de páginas que desea copiar en una hoja de papel. Puede imprimir hasta cuatro imágenes de página en una hoja de papel.
 - 5 Pulse .

Colocación de un mensaje de plantilla en cada página

- 1 Cargue papel.
 - 2 Cargue el documento original boca arriba en el alimentador automático de documentos (ADF) o boca abajo en el cristal del escáner.
 - 3 En el panel de control de la impresora, navegue hasta:
-  > **Copiar** >  > **Plantilla**



- 4 Pulse el botón de flecha hacia la izquierda o hacia la derecha para seleccionar un ajuste de plantilla.

Nota: Para seleccionar modelos de impresora con un teclado, utilice el teclado para introducir una plantilla de texto personalizada y, a continuación, pulse **OK**. Para cambiar un carácter, presione el botón de flecha izquierda. Para añadir un espacio, pulse el número 0.

- 5 Pulse .

Eliminación del fondo de una copia

La función Eliminación del fondo ajusta la cantidad de fondo visible en una copia.





- 1 Cargue papel.
- 2 Cargue el documento original boca arriba en el alimentador automático de documentos (ADF) o boca abajo en el cristal del escáner.
- 3 En el panel de control de la impresora, navegue hasta:
 > **Copia** >  > **Eliminación del fondo**
- 4 Pulse el botón de flecha hacia la izquierda o hacia la derecha para seleccionar la cantidad de eliminación de fondo.
- 5 Pulse .

Realización de copias a doble cara (dúplex)

Realización de copias a dos caras (doble cara) automáticamente

La unidad automática de impresión a doble cara es compatible con papel de tamaño Carta y A4. Si necesita realizar copias a dos caras utilizando otros tamaños de papel, consulte las instrucciones para realizar una copia a dos cara de forma manual.

Nota: No pueden realizarse copias a dos caras en sobres, tarjetas ni papel fotográfico.

- 1 Cargue papel.
- 2 Cargue el documento original boca arriba en el alimentador automático de documentos (ADF) o boca abajo en el cristal del escáner.
- 3 En el panel de control de la impresora, navegue hasta:
 > **Copia** >  > **Copias a dos caras**
- 4 Pulse los botones de flecha hacia la izquierda o hacia la derecha para seleccionar una opción de copia a dos caras:
 - Si copia un documento de una cara, pulse los botones de flecha para desplazarse a **De 1 cara a 2 caras**.
 - Si copia un documento de dos caras y utiliza el cristal del escáner, pulse los botones de flecha para desplazarse a **De 2 caras a 2 caras**.
 - Si desea especificar la orientación de página y la presentación del documento original y de la copia, pulse los botones de flecha para desplazarse a **Avanzadas**. Pulse  cada vez que realice una selección y pulse  hasta que alcance la pantalla del menú Copia.

Notas:

- En el caso de borde largo, las páginas se ajustan en función del borde largo de la página (borde izquierdo en orientación vertical y borde superior en orientación horizontal).
- En el caso de borde corto, las páginas se ajustan en función del borde corto de la página (borde superior en orientación vertical y borde izquierdo en orientación horizontal).

5 Pulse  y siga las instrucciones que aparecen en pantalla.

Realización de copias a dos cara (doble caras) manualmente

1 Cargue papel.

2 Cargue el documento original boca arriba en el alimentador automático de documentos (ADF) o boca abajo en el cristal del escáner.



3 En el panel de control de la impresora, navegue hasta:

 > **Copia** >  > **Copias**

4 Pulse los botones de flecha hacia la izquierda o hacia la derecha para seleccionar el número de copias.

5 En la pantalla de menú Copia, pulse el botón de flecha hacia arriba o hacia abajo para desplazarse hasta la opción que desee definir y, a continuación, pulse el botón de flecha hacia la izquierda o hacia la derecha para desplazarse hasta el ajuste que desee. Si es necesario, pulse  para realizar una selección.

6 Seleccione el modo de copia:

- Pulse  para cambiar el modo de color.
- Pulse  para cambiar a modo blanco y negro.

Cuando seleccione impresión en color o solo en negro, se encenderá la luz que corresponda a su elección.

7 Pulse  para imprimir en una cara del papel.

8 Cargue la página siguiente del documento.

- Si está copiando un documento de una sola cara, coloque la página siguiente hacia arriba en el alimentador automático de documentos (ADF) o hacia abajo en el cristal del escáner.
- Si está copiando un documento a dos caras, gire el documento original y colóquelo de nuevo hacia arriba en el alimentador automático de documentos (ADF) o hacia abajo en el cristal del escáner.



9 Retire el papel de la bandeja de salida de papel y vuelva a colocar el papel con el borde superior al principio para imprimir la otra cara del documento.

Asegúrese de que la cara imprimible del papel esté orientada hacia arriba.





10 Pulse .

Cancelación de trabajos de copia

Para cancelar un trabajo de copia, pulse  y, a continuación, pulse .

La digitalización se detiene y la impresora vuelve al menú anterior.

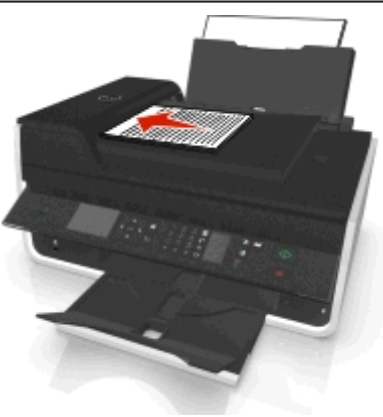
Digitalización

Alimentador automático de documentos	Cristal del escáner
 <p>Utilice el alimentador automático de documentos para documentos de varias páginas.</p> <p>Nota: El alimentador automático de documentos solo está disponible en algunos modelos concretos. Si adquirió una impresora sin alimentador automático de documentos, cargue fotografías o documentos originales en el cristal del escáner.</p>	 <p>Utilice el cristal del escáner para páginas únicas, elementos pequeños (como postales o fotografías), transparencias, papel fotográfico o papel fino (como recortes de revistas).</p>



Sugerencias para la digitalización

- Utilice el cristal del escáner al digitalizar páginas a doble cara, si su impresora no es compatible con la digitalización a doble cara o el alimentador automático de documentos no es compatible con el tamaño del documento original.
- Cuando utilice el alimentador automático de documentos, ajuste la guía del papel de éste para que coincida con el ancho del documento original.
- Cuando utilice el cristal del escáner, cierre la cubierta del escáner, si es posible, para evitar que se muestren bordes oscuros en la imagen digitalizada.
- *No cargue postales, fotos, elementos pequeños, transparencias, papel fotográfico ni papel fino (como recortes de revistas) en el alimentador automático de documentos. Coloque dichos elementos en el cristal del escáner.*
- Cuando el documento que vaya a digitalizar esté en su lugar con los valores que desee, pulse  para iniciar la digitalización.

Digitalización en un equipo local

1 Cargue el documento original boca arriba en el alimentador automático de documentos (ADF) o boca abajo en el cristal del escáner.

2 En el panel de control de la impresora, navegue hasta:

 > **Digitalizar** >  > **Equipo** > **Equipo con USB conectado** > 

El equipo conectado por USB recibirá la digitalización de forma predeterminada.



Nota: Asegúrese de que el software de digitalización esté instalado en el equipo de destino.

- 3 Pulse el botón de flecha hacia arriba o hacia abajo para desplazarse hasta la opción de digitalización que desee definir y, a continuación, pulse el botón de flecha hacia la izquierda o hacia la derecha para desplazarse hasta el ajuste que desee.

Defina el color, la calidad, el tamaño de imagen original y otras opciones de digitalización. Si es necesario, pulse  cada vez que realice una selección.

- 4 Pulse .

Digitalización a un equipo en red

- 1 Cargue el documento original boca arriba en el alimentador automático de documentos (ADF) o boca abajo en el cristal del escáner.
- 2 En el panel de control de la impresora, navegue hasta:
 > **Digitalizar** >  > **Equipo**
- 3 Pulse el botón de flecha hacia la izquierda o hacia la derecha para seleccionar manualmente el nombre del equipo de destino y, a continuación, pulse .

Notas:

- Es posible que se le solicite que introduzca un PIN si el equipo lo requiere.
- Para asignar un nombre de equipo y un PIN al equipo, consulte la ayuda del software de la impresora asociada con el sistema operativo.

- 4 Pulse el botón de flecha hacia arriba o hacia abajo para desplazarse hasta la opción de digitalización que desee definir y, a continuación, pulse el botón de flecha hacia la izquierda o hacia la derecha para desplazarse hasta el ajuste que desee.

Defina el color, la calidad, el tamaño de imagen original y otras opciones de digitalización. Si es necesario, pulse  cada vez que realice una selección.



- 5 Pulse .

Nota: Para los usuarios de Macintosh, es posible que necesite activar la digitalización en su equipo a través de la aplicación de captura de imágenes para digitalizar documentos con una impresora en red y guardar la salida de digitalización.

Digitalización en una unidad flash o una tarjeta de memoria

Notas:

- Algunas funciones están disponibles únicamente en algunos modelos de impresora.
- Asegúrese de que la unidad flash o la tarjeta de memoria no estén protegidas contra escritura.

- 1 Cargue el documento original boca arriba en el alimentador automático de documentos (ADF) o boca abajo en el cristal del escáner.
- 2 En el panel de control de la impresora, navegue hasta:
 > **Digitalizar** >  > **Dispositivo de memoria**
- 3 Introduzca la unidad flash o la tarjeta de memoria y pulse .

Nota: La impresora no puede leer más de un dispositivo de memoria a la vez.

- 4 Pulse el botón de flecha hacia arriba o hacia abajo para desplazarse hasta la opción de digitalización que desee definir y, a continuación, pulse el botón de flecha hacia la izquierda o hacia la derecha para desplazarse hasta el ajuste que desee.

Defina el color, la calidad, el tamaño de imagen original y otras opciones de digitalización. Si es necesario, pulse  cada vez que realice una selección.

- 5 Pulse .

Siga las instrucciones que aparecen en la pantalla de la impresora.

Digitalización de fotografías para su edición

Para usuarios de Windows

- 1 Cargue una foto o fotos boca abajo en el cristal del escáner.
- 2 Haga clic en  o en **Inicio**.
- 3 Haga clic en **Todos los programas** o en **Programas** y, a continuación, seleccione la carpeta del programa de la impresora en la lista.

- 4 Navegue hasta:

Inicio de impresora > seleccione la impresora > **Digitalizar**

- Si desea digitalizar una única foto o varias fotos como una única imagen, seleccione **Foto sencilla**.
- Si desea digitalizar varias fotos de una vez y guardarlas como imágenes individuales, seleccione **Varias fotos**.

Nota: Permite un espacio entre fotos de 1/4 pulg. como mínimo, si desea digitalizar varias fotos de una vez y guardarlas como imágenes independientes.

La digitalización comenzará y aparecerá el cuadro de diálogo de progreso de la digitalización.

- 5 Guarde la foto o las fotos y ábralas en una aplicación de edición de fotos para editar.

Para usuarios de Macintosh

- 1 Cargue una foto o fotos boca abajo en el cristal del escáner.
- 2 En la carpeta Aplicaciones del Finder, inicie la aplicación que desea utilizar.

Nota: Utilice cualquier aplicación que sea compatible con la impresora y le permita trabajar con fotos, por ejemplo Captura de Imagen.

- 3 Seleccione la impresora en la lista de dispositivos.

Nota: Para obtener información sobre cómo encontrar la lista de dispositivos, compruebe la documentación que acompaña a la aplicación o busque **Digitalización de una imagen** en el campo Buscar del menú Ayuda.

- 4 Ajuste los valores de digitalización según sea necesario.

Si procede, haga clic en  en el cuadro de diálogo de la vista previa para obtener más información.

- 5 Inicie el trabajo de digitalización.

- 6 Guarde la imagen digitalizada y, a continuación, edítela con una aplicación de edición de fotografías.

Digitalización de documentos para su edición

Una aplicación de Reconocimiento óptico de caracteres (OCR) permite editar un documento de texto original que se ha digitalizado. Para que esto funcione, deberá almacenar una aplicación OCR en un equipo local o de red y deberá poder elegirla de una lista de aplicaciones cuando configure la digitalización.

Cuando seleccione los valores para la digitalización, seleccione digitalizar en el equipo local o de red en el que está instalada la aplicación OCR.

Para usuarios de Windows

- 1 Cargue el documento original boca arriba en el alimentador automático de documentos (ADF) o boca abajo en el cristal del escáner.
- 2 Haga clic en  o en **Inicio**.
- 3 Haga clic en **Todos los programas** o en **Programas** y, a continuación, seleccione la carpeta del programa de la impresora en la lista.
- 4 Navegue hasta:
Inicio de impresora > seleccione su impresora > **Digitalizar** > **Documento**
La digitalización comenzará y aparecerá el cuadro de diálogo de progreso de la digitalización.
- 5 Cuando finalice la digitalización, guarde el documento.
El archivo se convertirá en un formato que se pueda editar.
- 6 Abra el documento en la aplicación adecuada para editarlo.

Para usuarios de Macintosh

- 1 Cargue el documento original boca arriba en el alimentador automático de documentos (ADF) o boca abajo en el cristal del escáner.
- 2 En la carpeta Aplicaciones del Finder, inicie la aplicación que desea utilizar.
Notas:
 - Utilice cualquier aplicación que sea compatible con la impresora y le permita trabajar con el software de OCR, ABBYY FineReader.
 - Si falta el software de OCR, inserte el CD de instalación del software. Vuelva a instalar el software de impresora mediante la opción de instalación personalizada, de modo que pueda seleccionar manualmente todos los paquetes de la lista.
- 3 Seleccione la impresora en la lista de dispositivos.
Nota: Para obtener información sobre cómo encontrar la lista de dispositivos, compruebe la documentación que acompaña a la aplicación o busque **Digitalización de una imagen** en el campo Buscar del menú Ayuda.
- 4 Ajuste los valores de digitalización según sea necesario.
Si procede, haga clic en  en el cuadro de diálogo de la vista previa para obtener más información.
- 5 Defina el software de OCR como el destino de la digitalización y, a continuación, inicie el trabajo de digitalización.

- 6 Si fuera necesario, seleccione el formato al que desee convertir el archivo.
- 7 Guarde el archivo.

Nota: En función de los valores definidos, el archivo puede abrirse de manera inmediata en la aplicación adecuada para comenzar su edición.

Digitalización directa en correo electrónico mediante el software de la impresora

Asegúrese de que ha configurado los valores del correo electrónico antes de continuar. Para obtener más información, consulte la sección sobre el envío y recepción de correos electrónicos de la *Guía del usuario*.

Para usuarios de Windows

- 1 Cargue un documento original boca arriba en el alimentador automático de documentos (ADF) o boca abajo en el cristal del escáner.
- 2 Haga clic en  o en **Inicio**.
- 3 Haga clic en **Todos los programas** o en **Programas** y, a continuación, seleccione la carpeta del programa de la impresora en la lista.
- 4 Navegue hasta:
Inicio de impresora > seleccione la impresora > **Digitalizar**
- 5 Seleccione **Enviar por correo electrónico una foto**, **Enviar por correo electrónico un documento** o **Enviar PDF por correo electrónico**.

Nota: Puede seleccionar **Enviar por correo electrónico un documento** solo si hay una aplicación OCR almacenada en el equipo.

La digitalización comenzará y aparecerá el cuadro de diálogo de progreso de la digitalización. Cuando haya finalizado la digitalización, se creará un nuevo mensaje de correo electrónico con el documento digitalizado adjuntado de forma automática.

- 6 Redacte el mensaje de correo electrónico.

Nota: Si el programa de correo electrónico no se abre automáticamente, podrá digitalizar el documento en el equipo y enviarlo a través del correo electrónico como adjunto.

Para usuarios de Macintosh

- 1 Cargue un documento original boca arriba en el alimentador automático de documentos (ADF) o boca abajo en el cristal del escáner.
- 2 En la carpeta Aplicaciones del Finder, inicie la aplicación que desea utilizar.
Nota: Utilice cualquier aplicación que sea compatible con la impresora y la opción de envío y recepción de correos electrónicos, por ejemplo Captura de Imagen.
- 3 Seleccione la impresora en la lista de dispositivos.

Nota: Para obtener información sobre cómo encontrar la lista de dispositivos, compruebe la documentación que acompaña a la aplicación o busque **Digitalización de una imagen** en el campo Buscar del menú Ayuda.

4 Ajuste los valores de digitalización según sea necesario.

Si procede, haga clic en  en el cuadro de diálogo de la vista previa para obtener más información.

5 Defina la aplicación de correo electrónico como el destino de la digitalización y, a continuación, inicie el trabajo de digitalización.

6 Redacte el mensaje de correo electrónico.

Digitalización a PDF

Para usuarios de Windows

1 Cargue un documento original boca arriba en el alimentador automático de documentos (ADF) o boca abajo en el cristal del escáner.

2 Haga clic en  o en **Inicio**.

3 Haga clic en **Todos los programas** o en **Programas** y, a continuación, seleccione la carpeta del programa de la impresora en la lista.

4 Navegue hasta:

Inicio de impresora > seleccione la impresora > **Digitalizar** > **PDF**

La digitalización comenzará y aparecerá el cuadro de diálogo de progreso de la digitalización.

5 Guarde el documento como PDF.

Para usuarios de Macintosh

1 Cargue un documento original boca arriba en el alimentador automático de documentos (ADF) o boca abajo en el cristal del escáner.

2 En la carpeta Aplicaciones del Finder, inicie la aplicación que desea utilizar.

Nota: Utilice cualquier aplicación que sea compatible con la impresora.

3 Seleccione la impresora en la lista de dispositivos.

Nota: Para obtener información sobre cómo encontrar la lista de dispositivos, compruebe la documentación que acompaña a la aplicación o busque **Digitalización de una imagen** en el campo Buscar del menú Ayuda.

4 Ajuste los valores de digitalización según sea necesario.

Si procede, haga clic en  en el cuadro de diálogo de la vista previa para obtener más información.

5 Defina la aplicación compatible con el formato PDF como el destino de la digitalización y, a continuación, inicie el trabajo de digitalización.

6 Guarde el documento como PDF.

Preguntas frecuentes sobre la digitalización

¿Cómo puedo mejorar la calidad de una digitalización?

- Asegúrese de que los documentos originales se encuentran en buen estado.
- Asegúrese de que la aplicación que recibe el documento digitalizado es adecuada. Por ejemplo, si está digitalizando una foto para editarla, asegúrese de que selecciona una aplicación de edición de fotos para recibir la digitalización. Si está digitalizando un documento para editar el texto, asegúrese de que selecciona una aplicación de OCR.
- Utilice una resolución alta.

¿Cómo puedo digitalizar en blanco y negro?

El modo de color es la opción determinada para todas las digitalizaciones. Pulse  en el panel de control de la impresora, para digitalizar en blanco y negro.



¿Por qué se me solicita introducir un PIN?

Los PIN son una medida de seguridad utilizados para evitar que la información digitalizada vaya a determinadas ubicaciones o para que otros usuarios no vean o utilicen los elementos digitalizados. Es posible que se le solicite introducir un PIN si el equipo de red en el que realiza la digitalización lo requiere.

Para obtener más información acerca de cómo los PIN se asignan a los equipos de red, consulte la ayuda del software de la impresora asociada a su sistema operativo.

Cancelación de trabajos de digitalización

Realice al menos una de las acciones siguientes:

- En el panel de control de la impresora, pulse  y, después, pulse .
La digitalización se detiene y la impresora vuelve al menú anterior.
- Si ha enviado el trabajo de digitalización con el software de la impresora, cancele el trabajo de digitalización desde el cuadro de diálogo del software.

Envío de correos electrónicos

Antes de poder enviar un correo electrónico, deberá configurar primero los valores de la conexión de red y del correo electrónico de la impresora.

Configuración de la impresora para enviar correos electrónicos

Configuración de la función de correo electrónico

Para usuarios de Windows

- 1 Haga clic en  o en **Inicio**.
- 2 Haga clic en **Todos los programas** o en **Programas** y, a continuación, seleccione la carpeta del programa de la impresora en la lista.
- 3 Navegue hasta:
Inicio de la impresora > seleccione la impresora > **Configuración** > **Configuración de la impresora para enviar correos electrónicos**
Se abre el asistente de configuración de correo electrónico.
- 4 Siga las instrucciones que aparecen en la pantalla del equipo.

Para usuarios de Macintosh

- 1 En el Finder, navegue hasta:
Aplicaciones > seleccione la carpeta de la impresora > **Valores de impresora** > **Correo electrónico**
- 2 Siga las instrucciones que se muestran en la pantalla del equipo y, a continuación, haga clic en **Guardar valores**.

Creación de una lista de contactos de correo electrónico mediante el equipo

Para los usuarios de Windows



- 1 Haga clic en  o en **Inicio**.
- 2 Haga clic en **Todos los programas** o en **Programas** y, a continuación, seleccione la carpeta del programa de la impresora en la lista.
- 3 Navegue hasta:
Inicio de impresora > seleccione la impresora > **Fax** > **Editar lista de contactos** > **Buscar en la libreta de teléfonos**
- 4 En el campo Libreta telefónica, seleccione una.
Puede elegir cualquier libreta de teléfonos de clientes en la que haya guardado direcciones de correo electrónico.
- 5 Seleccione el contacto que desee agregar y haga clic en **Agregar a o cambiar lista** para importar el contacto.
- 6 Haga clic en **Aceptar**.

Para los usuarios de Macintosh

- 1 En el Finder, navegue hasta:
Aplicaciones > seleccione la carpeta de la impresora
- 2 Haga doble clic en **Valores de la impresora**.
- 3 Navegue hasta:
 Ficha **Contactos** > ficha **Particulares**
- 4 Haga clic en  para abrir la libreta de direcciones.
Nota: Para agregar contactos, impórtelos desde la libreta de direcciones del Macintosh. Si el contacto no se encuentra en la libreta de direcciones de Mac, añada el contacto primero a la libreta de direcciones y, a continuación, impórtelo.
- 5 En la libreta de direcciones, haga clic y arrastre los contactos que quiera añadir a la lista Contactos.

Para obtener más información, haga clic en **Ayuda** o en  para visualizar la información de ayuda del software de fax.

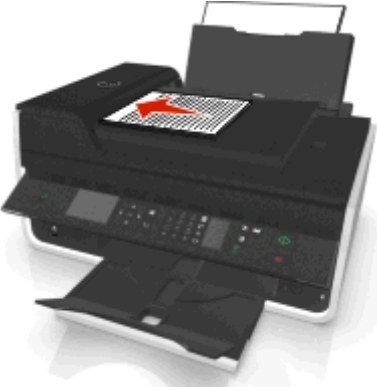
Envío de correos electrónicos

Alimentador automático de documentos	Cristal del escáner
 <p>Utilice el alimentador automático de documentos para documentos de varias páginas.</p> <p>Nota: El alimentador automático de documentos solo está disponible en algunos modelos concretos. Si adquirió una impresora sin alimentador automático de documentos, cargue fotografías o documentos originales en el cristal del escáner.</p>	 <p>Utilice el cristal del escáner para páginas únicas, elementos pequeños (como postales o fotos), transparencias, papel fotográfico o papel fino (como recortes de revistas).</p>

Sugerencias sobre envío y recepción de correos electrónicos

- Asegúrese de introducir la información de la cuenta de correo electrónico y de configurar el servidor SMTP antes de enviar un mensaje de correo electrónico.
- Asegúrese de que la impresora esté conectada a una red Ethernet o inalámbrica antes de enviar un correo electrónico.



En caso necesario, asegúrese de que la red esté conectada a Internet para que la impresora se comunice con el servidor SMTP. Si la impresora no se puede conectar a Internet, póngase en contacto con el personal de asistencia técnica del sistema.

La impresora solo admite una conexión de red activa (Ethernet o inalámbrica) cada vez.

- Agregue contactos a la libreta de direcciones. Cuando envíe un mensaje de correo electrónico, podrá seleccionar los contactos en su libreta de direcciones en lugar de escribir las direcciones de correo electrónico de forma repetitiva.
- Utilice el cristal del escáner al digitalizar páginas a doble cara, si su impresora no es compatible con la digitalización a doble cara o el alimentador automático de documentos no es compatible con el tamaño del documento original.
- Cuando utilice el alimentador automático de documentos, ajuste la guía del papel de éste para que coincida con el ancho del documento original.
- Para retirar un documento fácilmente tras la copia o digitalización en el alimentador automático de documentos (ADF), levante la bandeja de entrada de este.
- Cuando utilice el cristal del escáner, cierre la cubierta del escáner, si es posible, para evitar que se muestren bordes oscuros en la imagen digitalizada.
- No cargue postales, fotos, elementos pequeños, transparencias, papel fotográfico ni papel fino (como recortes de revistas) en el alimentador automático de documentos. Coloque dichos elementos en el cristal del escáner.
- Para enviar un correo electrónico, consulte “Digitalización directa en correo electrónico mediante el software de la impresora” en la página 60.

Cancelación de un correo electrónico

Realice al menos una de las acciones siguientes:

- En el panel de control de la impresora, pulse  y, después, pulse .
- Si ha enviado el correo electrónico con el software de la impresora, cancele el correo electrónico desde el cuadro de diálogo del software.

Envío y recepción de faxes

- ⚠ PRECAUCIÓN: POSIBLES DAÑOS PERSONALES:** Para reducir el riesgo de incendio, utilice únicamente el cable de telecomunicaciones (RJ-11) que se incluye con el producto o uno de sustitución certificado por UL de 26 AWG o mayor, cuando se disponga a conectar el producto a la red telefónica conmutada pública.
- ⚠ PRECAUCIÓN: PELIGRO DE DESCARGAS ELÉCTRICAS** No utilice la función de fax durante una tormenta eléctrica. No configure este producto ni realice conexiones eléctricas o de cables, como el cable de alimentación o el cable telefónico, durante una tormenta.

Configuración de la impresora como máquina de fax

Caso 1: Línea telefónica estándar

Configuración 1: La impresora está conectada a una línea de fax exclusiva

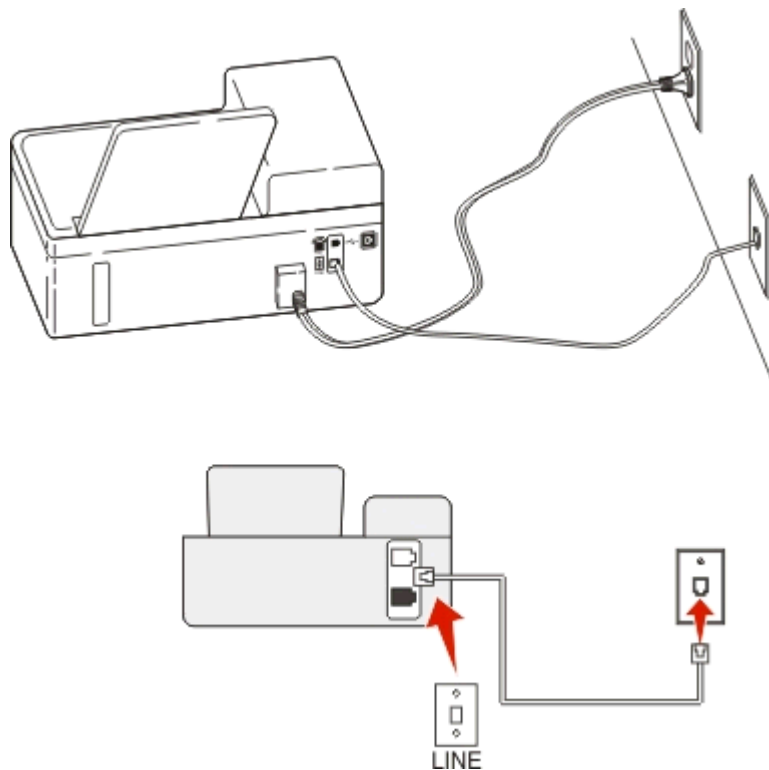

Para conectarla:

Conecte el cable de la toma de pared al puerto  de la impresora.

Sugerencias para esta configuración:



- Puede definir la impresora para recibir faxes automáticamente (respuesta automática activada) o manualmente (respuesta automática desactivada).
- Si desea recibir faxes de forma automática (respuesta automática activada), podrá definir la impresora para que descuelgue después de un número determinado de tonos.

Configuración 2: Impresora con línea compartida con un contestador automático

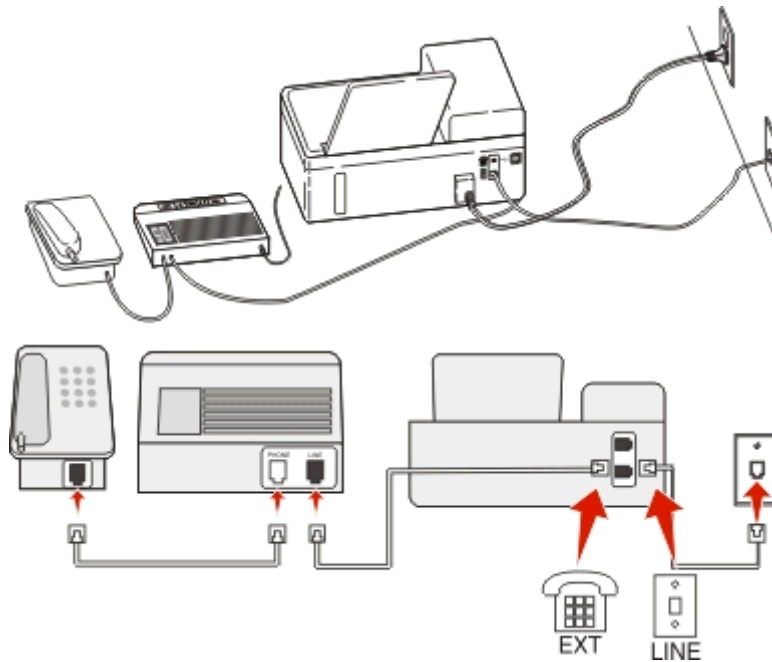
Conectada a la misma toma de pared telefónica



Para conectarla:

- 1 Conecte el cable de la toma de pared al puerto  de la impresora.
- 2 Retire la protección del puerto  de la impresora y conecte el contestador automático al puerto.

Conectada a una toma de pared diferente

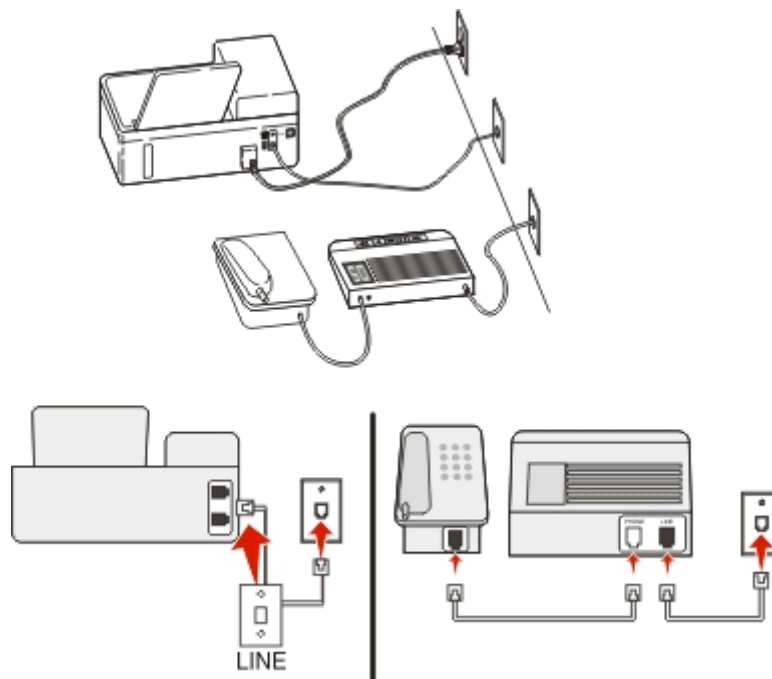



Para conectarla:

Conecte el cable de la toma de pared al puerto  de la impresora.

Sugerencias para esta configuración:

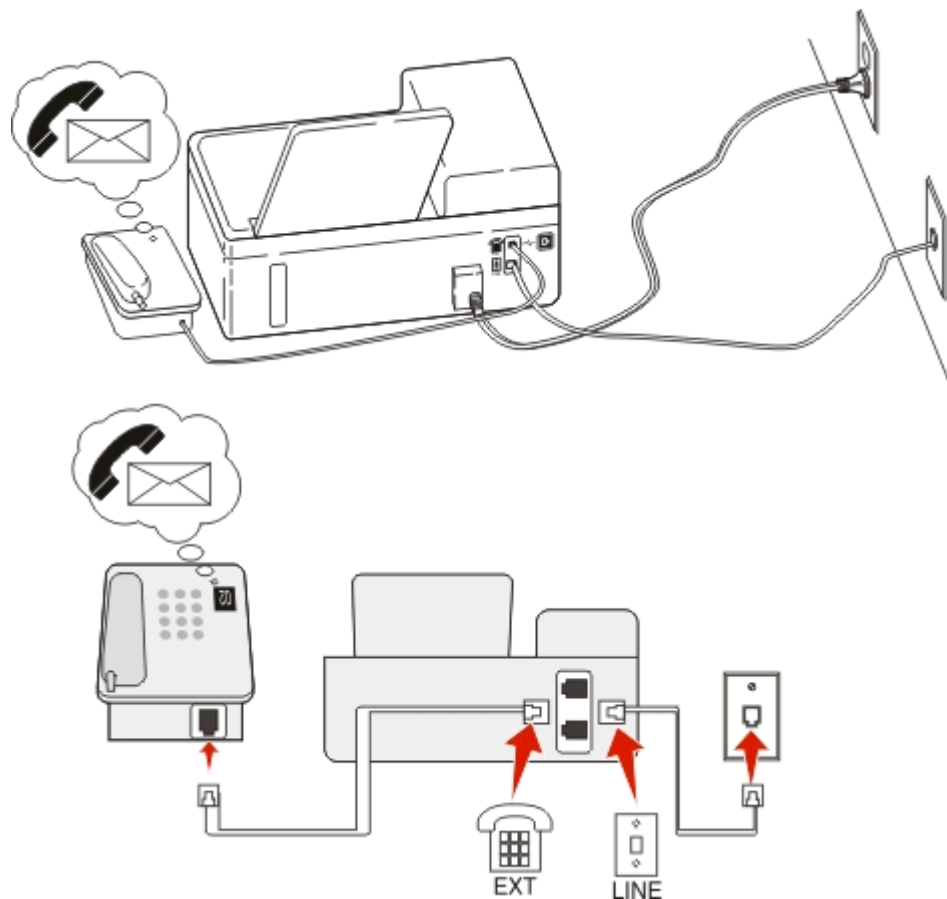
- Si solo tiene un número de teléfono en la línea, es necesario que defina la impresora para que reciba faxes de forma automática (respuesta automática activada).
- Defina la impresora para contestar llamadas tras dos tonos después del contestador automático. Por ejemplo, si el contestador automático responde a llamadas tras cuatro tonos, la impresora responde tras seis tonos. De este modo, el contestador automático recibe primero las llamadas y así puede recibir las llamadas de voz. Si la llamada es un fax, la impresora detecta la señal de fax en la línea y retoma la llamada.
- Si contrata un servicio de timbre distintivo ofertado por su empresa telefónica, asegúrese de que define el patrón de timbre correcto para la impresora. De lo contrario, la impresora no recibirá los faxes aunque la haya definido para recibirlos de forma automática.

Configuración 3: Impresora con línea compartida con un teléfono con servicio de buzón de voz**Para conectarla:**

- 1 Conecte el cable de la toma de pared al puerto  de la impresora.
- 2 Retire la protección del puerto  de la impresora y conecte el teléfono al puerto.

Sugerencias para esta configuración:

- Esta configuración funciona mejor si contrata un servicio de timbre distintivo. Si dispone de un servicio de timbre distintivo, asegúrese de que define el patrón de timbre correcto para la impresora. De lo contrario, la impresora no recibirá los faxes aunque la haya definido para recibirlos de forma automática.
- Si solo tiene un número de teléfono en la línea, es necesario que defina la impresora para que reciba faxes de forma manual (respuesta automática desactivada).

Cuando responda al teléfono y escuche tonos de fax, pulse *9* o el código de respuesta manual del teléfono para recibir el fax.

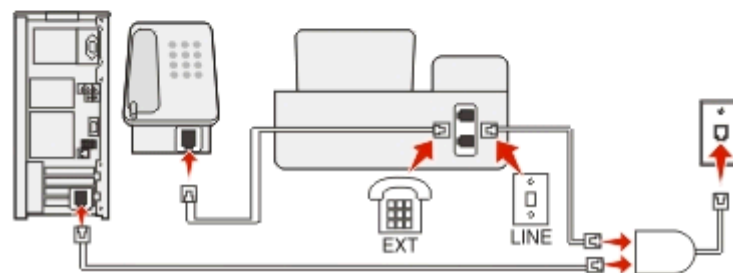
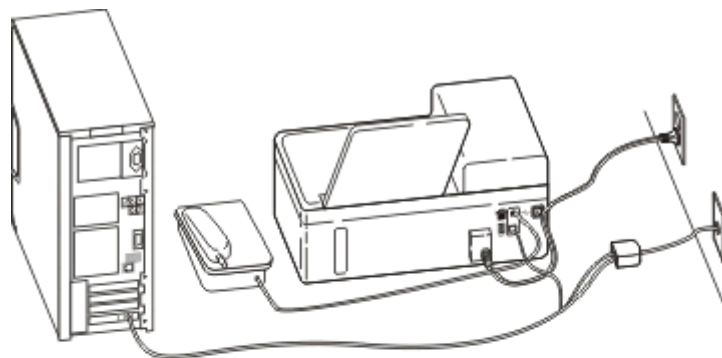

- También puede definir la impresora para recibir faxes automáticamente (respuesta automática activada), pero necesitará desactivar el buzón de voz cuando espere un fax. Esta configuración funciona mejor si utiliza el buzón de voz con más frecuencia que el fax.

Caso 2: Línea digital de abonado (DSL)

Una línea digital de abonado divide la línea de teléfono habitual en dos canales: voz e Internet. Las señales de teléfono y fax viajan a través del canal de voz mientras que la señal de Internet transcurre por el otro canal. De esta forma, puede utilizar la misma línea para llamadas de voz analógicas (incluido el fax) y para el acceso digital a Internet.

Con el fin de minimizar las interferencias entre los dos canales y garantizar una conexión de calidad, deberá instalar un filtro DSL para los servicios analógicos (máquina de fax, teléfono, contestador automático) en la red. Las interferencias provocan ruidos y electricidad estática en el teléfono, errores de fax y faxes de mala calidad para la impresora, así como una conexión lenta a Internet en el equipo.



Para instalar un filtro para la impresora:

- 1 Conecte el puerto de la línea del filtro DSL a la toma de pared.
- 2 Conecte un cable telefónico desde el puerto  de la parte anterior de la impresora hasta el puerto telefónico en el filtro DSL.
- 3 Para seguir utilizando un equipo para acceder a Internet, conéctelo al puerto DSL HPN del filtro DSL.
- 4 Para conectar un teléfono a la impresora, retire la protección del puerto  de la impresora y conecte el teléfono al puerto.

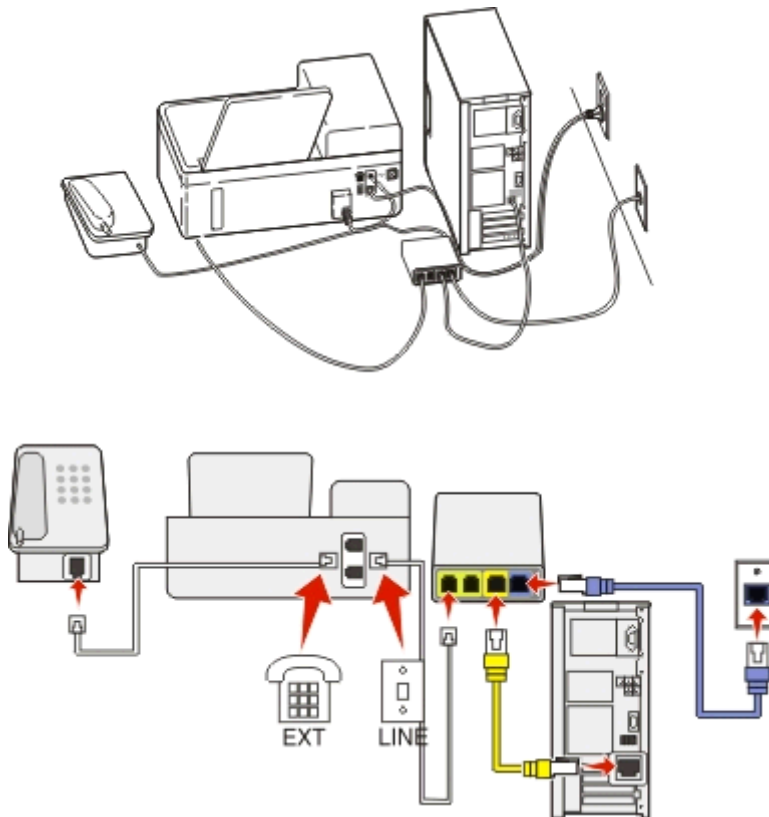
Caso 3: Servicio telefónico de Voz sobre IP (VoIP)



Para conectarlo:

- 1 Conecte un extremo del cable del teléfono al puerto  de la impresora.
- 2 Conecte el otro extremo del cable al puerto con la etiqueta **Línea telefónica 1** o **Puerto telefónico** del adaptador VoIP.
El puerto con la etiqueta **Línea telefónica 2** o **Puerto de fax** no está siempre activo. Es posible que deba pagar más al proveedor de VoIP si desea activar un segundo puerto telefónico.
- 3 Retire la protección del puerto  de la impresora y conecte el teléfono al puerto.

Sugerencias para esta configuración:

- Para asegurarse de que el puerto telefónico del adaptador VoIP está activo, conecte un teléfono analógico al puerto telefónico y escuche el tono de llamada. Si escucha un tono de llamada, significa que el puerto está activo.
- Si necesita dos puertos telefónicos para sus dispositivos pero no quiere pagar más, no conecte la impresora al segundo puerto telefónico. Puede utilizar un divisor telefónico (splitter). Conecte el divisor telefónico a la **Línea telefónica 1** o **Puerto telefónico** y, a continuación, conecte la impresora y el teléfono al divisor.

Asegúrese de utilizar un divisor telefónico y *no* divisor de línea. Para asegurarse de que utiliza el divisor correcto, enchufe un teléfono analógico al divisor y escuche el tono de llamada.

Caso 4: Telefonía digital a través de un proveedor de cable**Configuración 1: La impresora está conectada directamente a un módem de cable**

Siga esta configuración para conectar de la forma habitual el teléfono a un módem de cable.

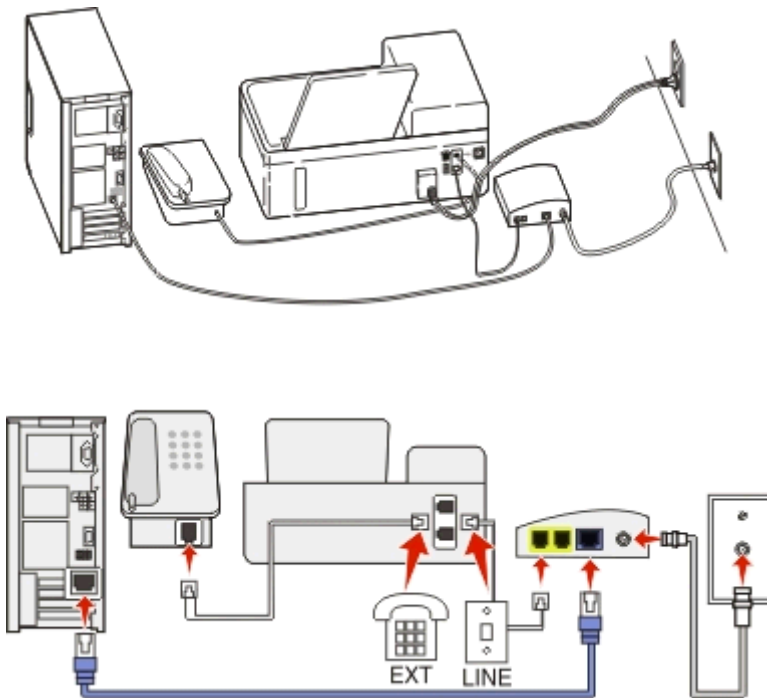
**Para conectarla:**

- 1** Conecte un extremo del cable del teléfono al puerto de la impresora.
- 2** Conecte el otro extremo del cable al puerto con la etiqueta **Línea telefónica 1** o **Puerto telefónico** del módem de cable.

El puerto con la etiqueta **Línea telefónica 2** o **Puerto de fax** no está siempre activo. Es posible que deba pagar más al proveedor de cable si desea activar un segundo puerto telefónico.

- 3** Retire la protección del puerto de la impresora y conecte el teléfono al puerto.

Sugerencias para esta configuración:



- Para asegurarse de que el puerto telefónico del módem de cable está activo, conecte un teléfono analógico al puerto telefónico y escuche el tono de llamada. Si escucha un tono de llamada, significa que el puerto está activo.
- Si necesita dos puertos telefónicos para sus dispositivos pero no quiere pagar más, no conecte la impresora al segundo puerto telefónico. Puede utilizar un divisor telefónico (splitter). Conecte el divisor telefónico a la **Línea telefónica 1** o **Puerto telefónico 1** y, a continuación, conecte la impresora y el teléfono al divisor.

Asegúrese de utilizar un divisor telefónico y *no* divisor de línea. Para asegurarse de que utiliza el divisor correcto, enchufe un teléfono analógico al divisor y escuche el tono de llamada.

Configuración 2: La impresora está conectada a una toma de pared; el módem está instalado en otro lugar de la casa

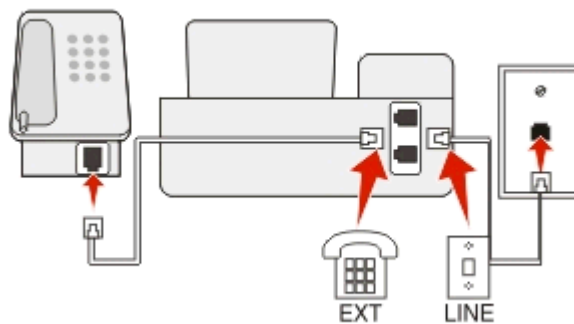
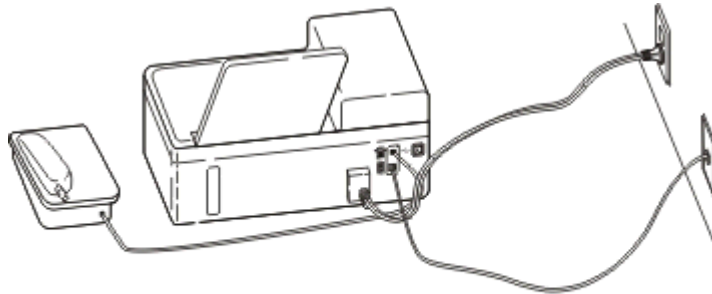
Siga esta configuración si el proveedor de cable ha activado las tomas de pared de la casa de forma que no tenga que conectar los dispositivos al módem. El servicio telefónico de cable se recibe a través de las tomas de pared.

**Para conectarla:**

- 1 Conecte el cable de la toma de pared al puerto  de la impresora.
- 2 Retire la protección del puerto  de la impresora y conecte el teléfono al puerto.

Caso 5: Configuración específica del país o la región

Cada país o región tiene distintos tipos de tomas murales telefónicas. La toma mural estándar adoptada por la mayoría de países o regiones es Registered Jack-11 (RJ-11). Debe disponer de un enchufe RJ-11 o de un cable telefónico que disponga de un conector RJ-11, de forma que pueda conectar un dispositivo a una toma mural RJ-11.

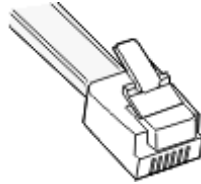

Los puertos de fax de la parte posterior de la impresora y el cable telefónico que se proporciona con la impresora disponen de conectores RJ-11. Si en su país se utiliza un tipo de conector diferente, necesitará un adaptador RJ-11.

Conexión de la impresora a una toma de pared diferente de RJ-11

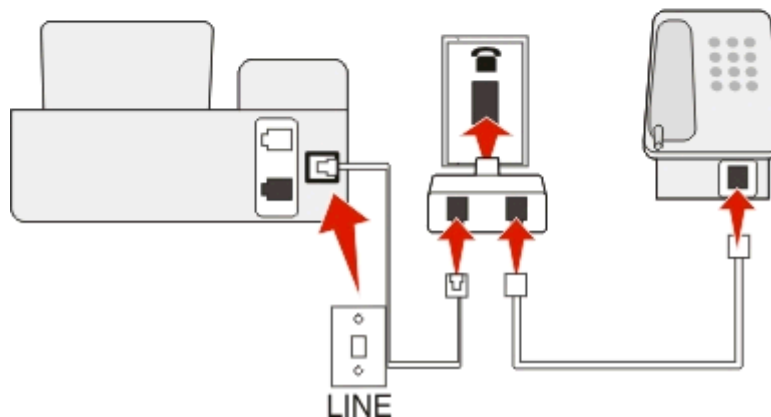
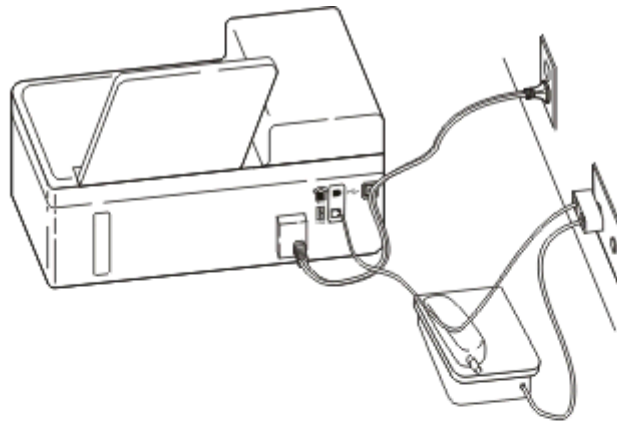



Para conectarlo:

- 1 Conecte un extremo del cable del teléfono al puerto  de la impresora.
- 2 Conecte el otro extremo del cable al adaptador RJ-11 y conecte el adaptador a la toma de pared.

- 3 Si quiere conectar otro dispositivo (teléfono o contestador automático) a la misma toma de pared, y si el dispositivo tiene un conector diferente de RJ-11, conéctelo directamente a la toma de pared.

Notas:

- No retire el conector de anillo del puerto  de la impresora.
- Es posible que la impresora no incluya un adaptador RJ-11 en su país o región.

Si el dispositivo adicional (teléfono o contestador automático) dispone de un conector RJ-11, podrá retirar el conector de anillo y enchufar el dispositivo en el puerto  de la impresora.

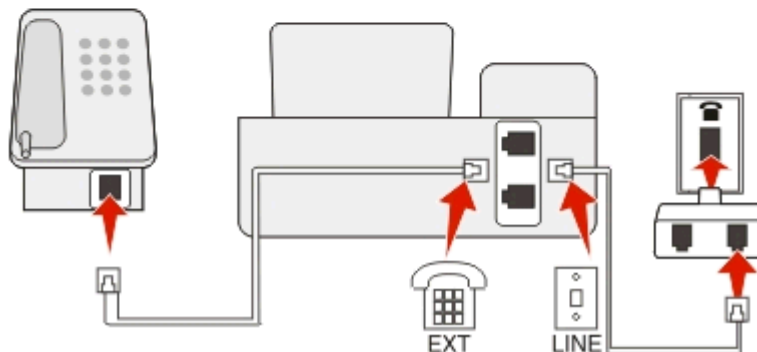
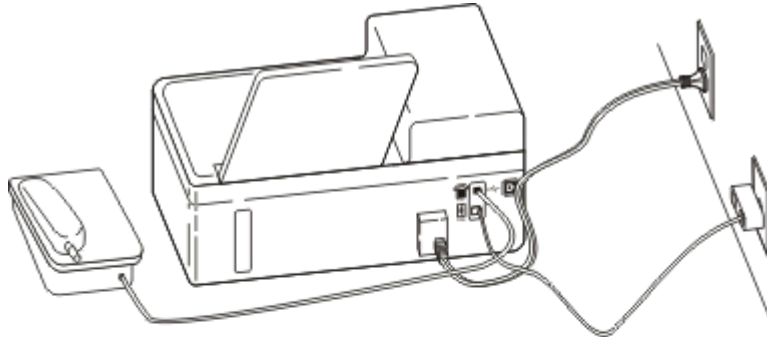

Conexión de la impresora en países o regiones que utilizan la conexión serie

En algunos países o regiones, debe conectar todos los dispositivos a la toma de pared. No puede conectar un teléfono o contestador al puerto  de la impresora. Esto se llama *conexión serie*.

Austria	Alemania	Portugal
Bélgica	Irlanda	España
Dinamarca	Italia	Suecia
Francia	Países Bajos	Suiza
Finlandia	Noruega	Reino Unido

Advertencia—Posibles daños: Si su país o región se encuentran en la lista, *no* retire el conector de anillo del puerto  de la impresora. Es necesario para el funcionamiento adecuado de los dispositivos en la línea telefónica.

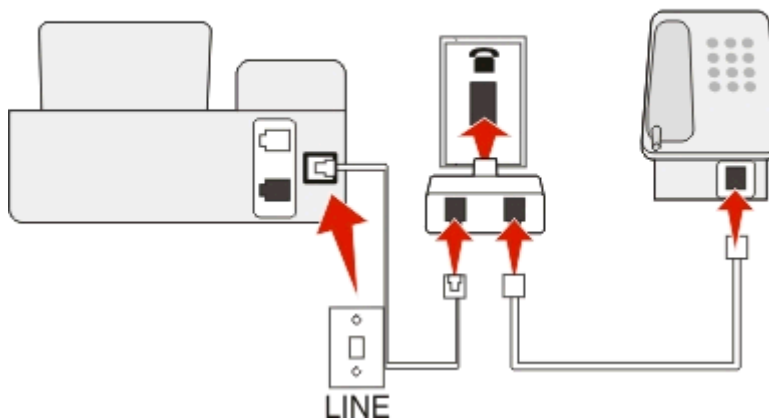
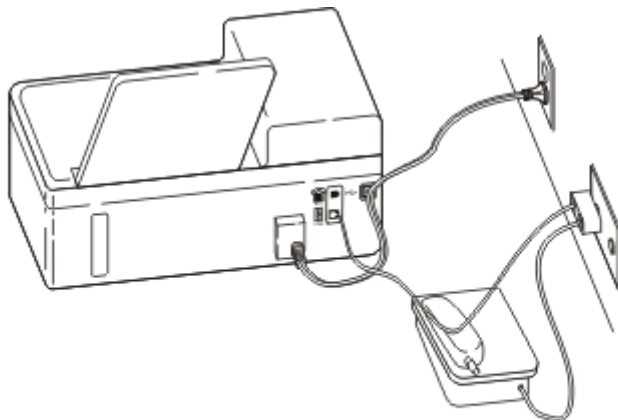

Para conectarlo:

Conecte el cable de la toma de pared al puerto  de la impresora.

Conexión de la impresora a una toma mural en Alemania

La toma de pared alemana presenta dos tipos de puertos. Los puertos N son para máquinas de fax, módems y contestadores. El puerto F es para los teléfonos.

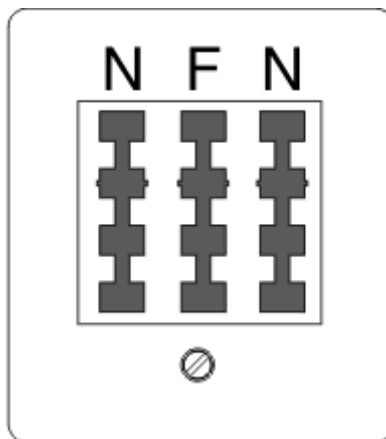

Conecte la impresora a uno de los puertos N.

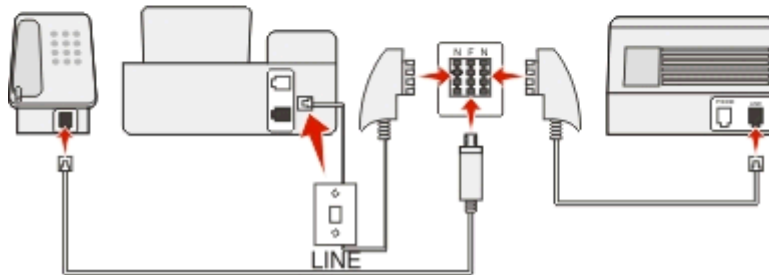
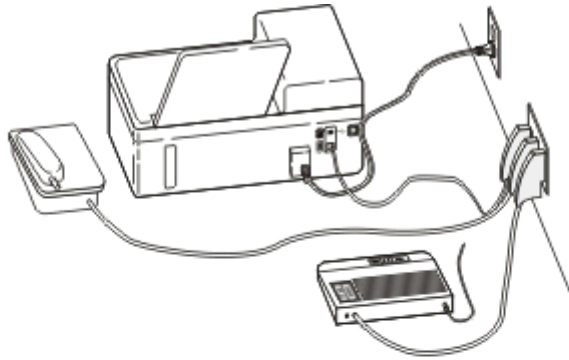

Para conectarlo:

- 1 Conecte un extremo del cable del teléfono al puerto de la impresora.
- 2 Conecte el otro extremo del cable al adaptador RJ-11 y conecte el adaptador a un puerto N.
- 3 Si quiere conectar un teléfono y un contestador automático a la misma toma de pared, conecte los dispositivos tal y como se indica.

Introducción de la información de usuario

La información de usuario incluye su nombre o el nombre de su empresa, el número de fax (su número de teléfono a no ser que tenga una línea telefónica de fax exclusiva), y la hora y fecha de su máquina de fax cuando se realiza la transmisión. La información aparece en el encabezamiento y en el pie de página de los faxes que envía.

En algunos países, no es posible enviar faxes sin indicar esta información. Algunas máquinas de fax bloquean faxes cuando no aparece la información del remitente, por lo que debe asegurarse de introducir esta información en la impresora.

Configuración del encabezamiento de fax

- 1 En el panel de control de la impresora, navegue hasta:
 - > **Configuración** > > **Configuración de fax** > > **Marcación y envío** > > **Nombre de fax** >
- 2 Introduzca su nombre o el nombre de la empresa y, a continuación, pulse .
 - Para cambiar un carácter, presione el botón de flecha izquierda.
 - Para añadir un espacio, pulse el número 0.

- 3 Pulse los botones de flecha para desplazarse a **Número de fax** y, a continuación, pulse **OK**.
- 4 Introduzca el número de fax o de teléfono y pulse **OK**.

Configuración del pie de página de fax

En el panel de control de la impresora, navegue hasta:

Inicio > **Configuración** > **OK** > **Configuración de fax** > **OK** > **Llamada y respuesta** > **OK** > **Pie de página de fax** > **OK** > **Activado** > **OK**

Establecimiento de la fecha y la hora

- 1 En el panel de control de la impresora, navegue hasta:
Inicio > **Configuración** > **OK** > **Configuración del dispositivo** > **OK** > **Fecha/Hora** > **OK**
- 2 Introduzca la fecha y, a continuación, pulse **OK**.
- 3 Introduzca la hora y, a continuación, pulse **OK**.

Configuración de los valores de fax

Puede configurar los valores de fax con el panel de control de la impresora o con el software de fax. Si configura los valores de fax en el panel de control de la impresora, el software de fax importa esos valores. Los cambios aparecen la siguiente vez que se inicia el software de fax. La impresora también guarda los valores que se elijan en el software de fax, a menos que configure la impresora para que bloquee los cambios realizados desde el equipo.

Configuración de los valores de fax mediante el panel de control

- 1 En el panel de control de la impresora, navegue hasta:
Inicio > **Configuración** > **OK** > **Configuración de fax** > **OK**
- 2 Configure los valores del fax con las opciones del menú:

Desde aquí	Puede
Libreta de direcciones	Configurar, ver o imprimir la libreta de direcciones.
Informes de fax	<ul style="list-style-type: none"> • Imprimir registros de actividad. Los registros de actividad le permiten ver el historial de faxes enviados y recibidos de la impresora. • Imprimir páginas de confirmación o informes de transmisión. Estos informes le permiten conocer si los faxes se envían correctamente.

Desde aquí	Puede
Llamada y respuesta	<ul style="list-style-type: none"> Definir la impresora para recibir faxes de forma automática o manual. Active o desactive Respuesta automática. Ajustar el volumen del timbre. Definir el número de timbres. Esta opción es importante si selecciona recibir faxes de forma automática (Respuesta automática activada). Definir el timbre distintivo. Si se suscribe a la función de timbre distintivo en su línea de teléfono, defina el modelo adecuado de la impresora en este menú. Activar la opción de reenvío de faxes. Definir un código de respuesta manual. Se trata del código que pulsa para recibir faxes de forma manual. Definir el modelo de identificación de llamada que desea. Algunos países o regiones cuentan con numerosos modelos. Definir la impresora para ajustar faxes entrantes en una página al imprimir. Definir el pie de página de fax.
Faxes 2 caras	<ul style="list-style-type: none"> Definir la impresora para que imprima faxes entrantes por ambas caras del papel.
Marcación y envío	<ul style="list-style-type: none"> Definir el nombre y el número del fax. Ajustar el volumen de marcación. Definir el método de marcación, la hora de rellamada, el número de intentos de rellamada, el prefijo de marcación y la velocidad de envío de faxes. Convertir faxes enviados en modos que reconocen las máquinas de fax receptoras. En caso contrario, estos faxes se anulan. Activar la corrección de errores durante la transmisión.
Bloqueo de faxes	Bloquear faxes entrantes no deseados.

Configuración de los valores de fax mediante el software del fax

Antes de empezar, asegúrese de que:

- La impresora está correctamente conectada a la línea telefónica.
- La impresora esté encendida y conectada al equipo.
- La impresora no esté en modo de suspensión. Si la impresora se encuentra en el modo de suspensión, pulse  para activarla.

Mediante el Asistente de configuración de fax en Windows

- Haga clic en  o en **Inicio**.
- Haga clic en **Todos los programas** o en **Programas** y, a continuación, seleccione la carpeta del programa de la impresora en la lista.
- Haga clic en **Inicio de impresora > Fax > Configuración de la impresora como fax**.
Se abrirá el Asistente de configuración de fax.
- Ejecute el Asistente de configuración de fax. Asegúrese de que selecciona el servicio y la conexión telefónicas correctos. El asistente configurará los valores de fax óptimos en función de su conexión.

Nota: Si desea configurar los valores de fax avanzados, haga clic en **Fax > Configurar los valores de fax avanzados** en el inicio de la impresora. Esto inicia la Utilidad Configuración Impresoras.

Uso de Printer Settings en Macintosh

- 1 En la carpeta Aplicaciones del Finder o en el escritorio del Finder, haga doble clic en la carpeta de la impresora.
- 2 Haga doble clic en **Printer Settings**.
- 3 Configure los valores de fax mediante el software de la impresora.











Para obtener más información sobre el software de fax, haga clic en **Ayuda** o en .

Creación de una lista de contactos

Puede crear una lista de contactos utilizando la libreta de direcciones del panel de control de la impresora o la libreta de teléfonos del software de fax. Si crea una lista de contactos en el panel de control de la impresora, a continuación, el software de fax guarda automáticamente dichos contactos como entradas de marcación rápida. Asimismo, cuando crea una lista de contactos en la lista de marcación rápida del software de fax, la impresora guarda automáticamente esos contactos en la libreta de direcciones de la impresora.

Puede guardar hasta 89 contactos y 10 grupos de fax en la lista de contactos.

Creación de una lista de contactos utilizando el panel de control de la impresora

- 1 En el panel de control de la impresora, navegue hasta:
 -  > **Configuración** >  > **Configuración de fax** >  > **Libreta de direcciones** > 
- 2 Para añadir un número de fax a la libreta de direcciones:
 - a Presione los botones de flecha para desplazarse a **Agregar entrada** y, a continuación, pulse .
 - b Utilice el teclado para introducir el nombre del contacto en el campo Nombre.
 - Para cambiar un carácter, presione el botón de flecha izquierda.
 - Para añadir un espacio, pulse el número 0.
 - c Pulse el botón de flecha hacia arriba o hacia abajo para mover el cursor al campo Número.
 - d Utilice el teclado para introducir el número de fax en el campo Introducir número y, a continuación, pulse  para guardar la entrada.
 - e Si desea añadir otra entrada, repita los pasos desde el a hasta el d.
- 3 Para agregar un grupo de faxes:
 - a Pulse los botones de flecha para desplazarse a **Agregar grupo** y, a continuación, pulse .
 - b Utilice el teclado para introducir un nombre de grupo y, a continuación, pulse .
 - Para cambiar un carácter, presione el botón de flecha izquierda.
 - Para añadir un espacio, pulse el número 0.
 - c Pulse los botones de flecha para seleccionar si desea añadir un contacto de forma manual o importarlo. Pulse  cuando realice una selección.
 - Si desea añadir un contacto manualmente, utilice el teclado para introducir el número de fax y, a continuación, pulse .
 - Si quiere importar un contacto, pulse los botones de flecha para seleccionar un contacto de la libreta de direcciones. Pulse  cuando realice una selección.
 - d Cuando haya terminado de añadir contactos al grupo, seleccione **Hecho**.

Creación de una lista de contactos mediante el software de fax

Para los usuarios de Windows

- 1 Haga clic en  o en **Inicio**.
- 2 Haga clic en **Todos los programas** o en **Programas** y, a continuación, seleccione la carpeta del programa de la impresora en la lista.
- 3 Haga clic en **Inicio de impresora > Fax > Editar lista de contactos**.
Se abrirá la ficha Contactos de la Utilidad de configuración de fax.
- 4 Haga clic en **Buscar en la libreta de teléfonos**.
- 5 En el campo Libreta de teléfonos, seleccione una.
- 6 Seleccione el contacto que desee agregar y haga clic en **Agregar a o cambiar lista** para importar el contacto.

Nota: Para agregar contactos, importe aquellos que sean compatibles con su software de fax de las libretas de teléfonos de su equipo. Además de la libreta de direcciones del software, también puede tener otras de los clientes de correo instalados en su equipo, como Microsoft Outlook.

- 7 Haga clic en **Aceptar**.

Para los usuarios de Macintosh



- 1 En la carpeta Aplicaciones del Finder o en el escritorio del Finder, haga doble clic en la carpeta de la impresora.
- 2 Haga doble clic en **Printer Settings**.
- 3 Haga clic en la ficha **Contactos**.
 - Para agregar contactos, haga clic en la ficha **Particulares**.
 - Para agregar grupos de fax, haga clic en la ficha **Grupos**.
- 4 Haga clic en  para abrir la libreta de direcciones.

Nota: Para agregar contactos, impórtelos desde la libreta de direcciones del Macintosh. Si el contacto no se encuentra en la libreta de direcciones de Mac, agregue el contacto primero a la libreta de direcciones y, a continuación, impórtelo.

- 5 En la libreta de direcciones, haga clic y arrastre los contactos que quiera añadir a la lista Contactos.

Para obtener más información sobre el software de fax, haga clic en **Ayuda** o en .

Envío de faxes

ADF	Cristal del escáner
 <p>Utilice el alimentador automático de documentos para documentos de varias páginas.</p> <p>Nota: El alimentador automático de documentos solo está disponible en algunos modelos concretos. Si adquirió una impresora sin alimentador automático de documentos, cargue fotografías o documentos originales en el cristal del escáner.</p>	 <p>Utilice el cristal del escáner para páginas únicas, elementos pequeños (como postales o fotos), transparencias, papel fotográfico o papel fino (como recortes de revistas).</p>

Sugerencias para el envío de faxes

- Asegúrese de que la impresora está activada y conectada a una línea telefónica, DSL o VoIP operativa. Si oye el tono de marcación, la línea funciona.
- Asegúrese de que la bandeja de salida de papel está completamente extendida y que la extensión de bandeja está colocada.
- Dependiendo de su modelo de impresora, utilice el alimentador automático de documentos al digitalizar páginas a dos caras (doble cara).
- Para retirar un documento fácilmente tras la copia o digitalización, levante la bandeja de entrada del alimentador automático de documentos.
- Cuando utilice el alimentador automático de documentos, ajuste la guía del papel de éste para que coincida con el ancho del documento original.
- Cuando utilice el cristal del escáner, cierre la cubierta del escáner, si es posible, para evitar que se muestren bordes oscuros en la imagen digitalizada.
- *No cargue postales, fotos, elementos pequeños, transparencias, papel fotográfico ni papel fino (como recortes de revistas) en el alimentador automático de documentos. Coloque dichos elementos en el cristal del escáner.*
- Cuando el documento que vaya a enviar por fax esté en su lugar con los valores que desea, pulse  para enviar el fax.

Envío de faxes mediante el panel de control de la impresora

1 En el panel de control de la impresora, navegue hasta:

 > **Fax**



2 Introduzca el número de fax o pulse **Libreta de direcciones** para seleccionar un número de la lista de marcación rápida o de marcación por grupos.

3 Si desea enviar un fax a un solo destinatario, pulse .

Si desea enviar un fax a un grupo de números (fax a grupo), pulse el botón de flecha a la izquierda o a la derecha para introducir otro número y, a continuación, pulse . Repita este paso para añadir más números.

4 Pulse el botón **Color/Negro** para seleccionar un fax a color o en blanco y negro.

5 Pulse  para iniciar el trabajo de fax.

Advertencia—Posibles daños: No toque los cables ni los puertos  y  mientras se esté enviando un fax.

Sugerencia:

- Puede enviar un fax a grupos a un máximo de 30 destinatarios.

Envío de faxes a través del equipo

Para los usuarios de Windows

1 Con un documento abierto, haga clic en **Archivo > Imprimir**.

2 Asegúrese de seleccionar la impresora adecuada y, a continuación, haga clic en **Propiedades, Preferencias, Opciones o Configuración**.

3 Haga clic en la ficha **Fax** y asegúrese de que la opción **Activar fax** está activada.

4 Introduzca los números de fax del destinatario en el campo "Número(s) de fax".

Los números de fax se pueden introducir de forma manual o utilizando la opción Libreta de teléfonos.

5 Si es necesario, introduzca un prefijo en el cuadro de diálogo Prefijo de marcación.

6 Seleccione el tamaño de papel y la orientación de página adecuados.

7 Seleccione **Incluir portada con fax** e introduzca la información necesaria si desea incluir una portada con el fax.

8 Haga clic en **Aceptar**.

Para los usuarios de Macintosh

1 Con un documento abierto, seleccione **Archivo > Imprimir**.

2 Desde el menú desplegable de la impresora, seleccione la versión de fax de su impresora.

Nota: Para ver las opciones de fax en el cuadro de diálogo Imprimir, debe utilizar el controlador de fax de la impresora. Si la versión de fax de la impresora no aparece en la lista, seleccione **Añadir una impresora**, y seleccione la versión de fax de la impresora.

3 Introduzca el nombre y el número del destinatario.

4 Haga clic en **Fax**.

Recepción de faxes

Sugerencias para recibir faxes

Al recibir faxes:

- Asegúrese de que la impresora está activada y conectada a una línea telefónica, DSL o VoIP operativa. Si oye el tono de marcación, la línea funciona.
- Si configura la impresora para que reciba faxes manualmente (respuesta automática desactivada), asegúrese de que el volumen del timbre no está configurado como Desactivado.
- Si ha configurado la impresora para recibir faxes de forma automática (respuesta automática activada), cargue el papel en la impresora.



Recepción automática de faxes

1 Asegúrese de que la respuesta automática está activada:



En el panel de control de la impresora, navegue hasta:

 > **Configuración** >  > **Configuración de fax** >  > **Llamada y respuesta** >  > **Respuesta automática** >  > **Activar** > 

2 Defina el número de tonos antes de que la impresora reciba los faxes entrantes:

- a Pulse los botones de flecha para desplazarse a **Descolgar** y, a continuación, pulse .
- b Pulse los botones de flecha para desplazarse al número de tonos que desea y, a continuación, pulse  para guardar la configuración.

Cuando detecta el número de tonos definido, la impresora recibe el fax automáticamente.

Advertencia—Posibles daños: No toque los cables ni los puertos  y  mientras se esté recibiendo un fax.







Sugerencias:

- Si la impresora comparte la línea con otros dispositivos analógicos (teléfono, contestador automático), defina la impresora para contestar llamadas tras dos tonos después del contestador automático. Por ejemplo, si el contestador automático responde a llamadas tras cuatro tonos, la impresora responde tras seis tonos. De este modo, el contestador automático recibe primero las llamadas y así puede recibir las llamadas de voz. Si la llamada es un fax, la impresora detecta la señal de fax en la línea y retoma la llamada. Si la impresora se encuentra en una línea de fax dedicada, puede configurarla para que descuelgue después de un número determinado de tonos.
- Si cuenta con varios números en una sola línea, o si está suscrito a un servicio de timbre distintivo proporcionado por su compañía telefónica, asegúrese de que establece el timbre de llamada correcto para la impresora. De lo contrario, la impresora no recibirá los faxes aunque la haya definido para recibirlos de forma automática.



Recepción de faxes de forma manual

1 Desactive la respuesta automática:



En el panel de control de la impresora, navegue hasta:

 > **Configuración** >  > **Configuración de fax** >  > **Llamada y respuesta** >  > **Respuesta automática** >  > **Desactivar** > 

2 Cuando suene el teléfono y escuche tonos de fax al descolgar el auricular telefónico, pulse en la impresora o *9* en el teléfono conectado a la impresora.

Advertencia—Posibles daños: No toque los cables ni los puertos  y  mientras se esté recibiendo un fax.

Sugerencias:

- El código predeterminado para responder a faxes de forma manual es *9* pero, para mayor seguridad, puede cambiarlo por un número que sólo usted conozca. Puede introducir un código de hasta siete caracteres. Los caracteres válidos son los números de 0 a 9 y los caracteres # y *.
- Asegúrese de que el teléfono esté conectado al puerto  de la parte posterior de la impresora y de que la impresora esté conectada a la toma mural a través del puerto .

Preguntas frecuentes de envío y recepción de faxes

Si me salté la configuración del fax en un primer momento ¿debo ejecutar el instalador de nuevo para configurar el fax?

No es necesario que vuelva a ejecutar el instalador. Puede configurar el fax mediante el software de fax instalado con el software de la impresora.

- 1 Conecte la impresora a la línea telefónica. Para obtener más información, consulte “Configuración de la impresora como máquina de fax” en la página 66.
- 2 Configure los valores de fax mediante el software de fax. Para acceder al software de fax:

Para los usuarios de Windows

- a Haga clic en  o en **Inicio**.
- b Haga clic en **Todos los programas** o en **Programas** y, a continuación, seleccione la carpeta del programa de la impresora en la lista.
- c Haga clic en **Inicio de impresora** > **Fax** > **Configuración de la impresora como fax**.
Se abre el Asistente de configuración de la impresora.
- d Ejecute el asistente. Asegúrese de que selecciona el servicio y la conexión telefónicas correctos. El asistente configurará los valores de fax óptimos en función de su conexión.

Para los usuarios de Macintosh

- a En la carpeta Aplicaciones del Finder o en el escritorio del Finder, haga doble clic en la carpeta de la impresora.
- b Haga doble clic en **Printer Settings** y, a continuación, configure los valores del fax.

¿Qué es un divisor y qué tipo de divisor debería utilizar?

Si existe un número limitado de tomas murales en su hogar o un número limitado de puertos en su adaptador, puede usar un divisor telefónico. Un divisor divide la señal telefónica y permite conectar varios dispositivos a la toma mural. Dispone de dos o más puertos a los que puede conectar los dispositivos. *No* utilice un divisor de línea.

Para asegurarse de que utiliza el divisor correcto, enchufe un teléfono analógico al divisor y escuche el tono de llamada.

¿Cuál es mi número de fax?

En la mayor parte de los casos, su número de teléfono será también su número de fax. Si se suscribe al servicio de detección de modelos de timbres distintivos (DRPD) ofrecido por su proveedor de telefonía, su número de fax será el número asignado a la impresora. Asegúrese de introducir el modelo de timbre distintivo correcto para dicho número en el software de fax o en menú Configurar fax del panel de control de la impresora.

Si dispone de más de una línea telefónica, asegúrese de que el número que introduce es el de la línea en la que está conectada la impresora.

¿Cuál es mi prefijo de marcación?

El prefijo de marcación es el número o la serie de números que se pulsa antes de marcar el número real de fax o de teléfono. Si la impresora se encuentra en una oficina o en una red pública, este podrá ser un número específico que deberá marcarse para llamar fuera de la oficina. También puede ser un código de área o de país cuya introducción será necesaria para enviar faxes a una ciudad distinta. Esto puede ser de gran utilidad si envía con frecuencia faxes al mismo país o zona. Al establecer el prefijo de marcación en la utilidad, la impresora introduce automáticamente el prefijo cuando marca el número de teléfono o de fax.

Puede introducir un prefijo de marcación de hasta ocho caracteres. Los caracteres válidos son los números comprendidos entre 0 y 9, las letras P y W (mayúscula y minúscula), y los símbolos almohadilla (#) y asterisco (*). Si está utilizando el software de fax para introducir el prefijo de marcación, puede incluir también el símbolo menos y la coma.

Notas:

- Puede que algunos de estos caracteres no estén disponibles, según la impresora que haya adquirido.
- Los caracteres pueden variar en función de si utiliza el panel de control de la impresora o el teclado del equipo.

¿Cuándo debo activar la respuesta automática?

La función de respuesta automática está activada de forma predeterminada, lo que permite que la impresora reciba faxes automáticamente.

Si la impresora está conectada a una línea telefónica en la que también se encuentra un contestador automático, deberá activar la respuesta automática para poder recibir tanto llamadas de voz como faxes. Asegúrese de que el contestador automático esté configurado para que descuelgue en un número inferior de tonos al de la impresora. Esto permitirá que los otros dispositivos descuelguen primero las llamadas de voz. Si la llamada entrante es un fax, la impresora detectará las señales de fax en la línea y tomará la llamada.

¿Cuántos tonos debo configurar?

Si la impresora comparte la línea con un contestador automático, configúrela de forma que descuelgue después de un número de tonos superior al del contestador automático. Por ejemplo, si el contestador automático responde a llamadas tras cuatro tonos, la impresora responde tras seis tonos. De este modo, el contestador automático recibe primero las llamadas y así puede recibir las llamadas de voz. Si la llamada es un fax, la impresora detecta la señal de fax en la línea y retoma la llamada.

Si la impresora se encuentra en una línea de fax dedicada, puede configurarla para que descuelgue una vez transcurrido el número de tonos que desee.

¿Cómo establezco un timbre distintivo en la impresora?

Si se suscribe a la función de detección de timbres de llamada distintivos (DRPD) que ofrecen las compañías telefónicas, es importante que configure el timbre correcto. Esta función permite tener varios números de teléfono en una misma línea telefónica. Cada número de teléfono tiene un modelo de timbre designado (todos los timbres, solo timbre único, solo timbre doble, solo timbre triple, solo timbres únicos o dobles, solo timbres únicos o triples, o solo timbres dobles o triples). Los distintos modelos de timbre permiten conocer el número de teléfono que se ha marcado y el dispositivo que se debe utilizar para responder a la llamada.

Asigne uno de sus números de teléfono a la impresora como número de fax y, a continuación, configure la impresora para que conteste al timbre de llamada de dicho número. Si se establece el modelo de forma incorrecta, la impresora sonará, pero nunca recibirá faxes.

Timbre distintivo también se denomina Ident-a-Call, Smart Ring, Teen Ring, RingMaster o Identaring.

- 1 En el panel de control de la impresora, navegue hasta:

 > **Configuración** >  > **Configurar fax** >  > **Llamada y respuesta** >  > **Modelo de timbre** > 

- 2 Pulse los botones de flecha para desplazarse al modelo de timbre que desee y, a continuación, pulse .

¿Cómo puedo comprobar el tono de llamada?

Un tono de llamada le permitirá saber si la línea telefónica funciona o si la impresora está conectada correctamente a la línea. Si surgen problemas al enviar y recibir faxes, asegúrese de que puede oír el tono de llamada en la línea y en la impresora.



Asegúrese de que la línea telefónica y la toma mural funcionen correctamente

- 1 Conecte un teléfono analógico a la toma mural.
- 2 Espere hasta escuchar tono de llamada a través del auricular telefónico.

Si oye un tono de llamada, tanto la línea telefónica como la toma mural funcionan correctamente.

Si no oye el tono de llamada, enchufe el teléfono analógico en otra toma mural y, a continuación, pruebe a escuchar el tono de llamada. Si lo oye, la línea telefónica funciona correctamente pero la primera toma mural no funciona.

Asegúrese de que la impresora esté correctamente conectada a una línea telefónica

- 1 Cuando la impresora esté conectada a una línea telefónica a través del puerto  que se encuentra en su parte posterior, conecte una línea telefónica analógica al puerto  de la impresora.
- 2 Espere hasta escuchar un tono de llamada.

Si oye un tono de llamada significa que la línea telefónica funciona y está correctamente conectada a la impresora.

Si no oye el tono de llamada a través de la toma mural y de la impresora, consulte “Lista de comprobación de solución de problemas de fax” en la página 149.

¿Cómo ajusto el volumen del altavoz de la impresora?

Escuche el tono de marcación para comprobar si funciona la línea telefónica y si los cables y los dispositivos están conectados correctamente a la red telefónica. Si configura la impresora para que reciba faxes manualmente, asegúrese de que el volumen del timbre es lo suficientemente alto para oírlo.

Ajuste del volumen de marcación

- 1 En el panel de control de la impresora, navegue hasta:

 > **Configuración** >  > **Configurar fax** >  > **Marcación y envío** >  > **Volumen del altavoz** > 

- 2 Pulse los botones de flecha arriba o abajo para seleccionar un valor de volumen de marcación y, a continuación, pulse .

Ajuste del volumen del timbre

- 1 En el panel de control de la impresora, navegue hasta:

 > **Configuración** >  > **Configurar fax** >  > **Llamada y respuesta** >  > **Volumen del timbre** > 

- 2 Pulse los botones de flecha arriba o abajo para seleccionar un valor de volumen de timbre, y a continuación, pulse .

¿Cómo puedo asegurarme de que las llamadas de fax van a la impresora y las llamadas de voz al contestador automático?

Para asegurarse de que la impresora reciba los faxes entrantes, active la respuesta automática y, a continuación, defina la impresora con algunos tonos más que el contestador automático. Por ejemplo, si el contestador automático responde a llamadas tras cuatro tonos, la impresora responde tras seis tonos. De este modo, el contestador automático recibe primero las llamadas y así puede recibir las llamadas de voz. Si la llamada es un fax, la impresora detecta la señal de fax en la línea y retoma la llamada.

¿Cuál es la mejor configuración para el servicio de buzón de voz?

El buzón de voz y el fax pueden compartir la misma línea telefónica si se suscribe a un servicio de tono distintivo que ofrezca su compañía telefónica. Esta función permite tener varios números de teléfono en una misma línea telefónica. Cada número de teléfono tiene un modelo de timbre designado (todos los timbres, solo timbre único, solo timbre doble, solo timbre triple, solo timbres únicos o dobles, solo timbres únicos o triples, o solo timbres dobles o triples). Los distintos modelos de timbre le permiten conocer el número de teléfono que se ha marcado y el dispositivo que debe utilizar para responder a la llamada.

Si no tiene un servicio de tono distintivo, configure la impresora para que reciba faxes manualmente (respuesta automática desactivada). Este valor le permite recibir tanto llamadas de voz como de fax, pero funciona mejor si utiliza con más frecuencia el buzón de voz. Cuando esté esperando un fax, deberá desconectar el buzón de voz.

¿Cómo cambio la resolución de los documentos que envío por fax?

La resolución o calidad de fax de los documentos que envía puede afectar a la transmisión del fax. La máquina de fax del destinatario puede ser incompatible con altas resoluciones y es posible que no pueda recibir su fax. Puede solucionarlo si se activa la opción Conversión automática de fax, pero la conversión automática puede dar como resultado un fax ilegible, especialmente si el documento original está desenfocado.

Elija la calidad de fax que mejor se adapte a la capacidad de la máquina de fax del destinatario y a la calidad del documento original.



Calidad	Resolución en negro	Resolución en color
Estándar	200 x 100	200 x 200
Superior	200 x 200	200 x 200
Óptima	300 x 300	200 x 200
Máxima	300 x 300 (medios tonos)	200 x 200

Cuando vaya a enviar un fax, después de introducir el número, pulse los botones de flecha para seleccionar una calidad de fax y, a continuación, pulse .

¿Cómo envío un fax a una hora programada?

- 1 En el panel de control de la impresora, navegue hasta:

 > **Fax**

- 2 Introduzca el número de fax del destinatario o pulse **Libreta de direcciones** para seleccionar un número de la lista de marcación rápida o de marcación por grupos.
- 3 Pulse los botones de flecha para desplazarse hasta **Programar fax**.
- 4 Introduzca la hora a la que desea enviar el fax y, a continuación, pulse .
- 5 Pulse  para iniciar la digitalización del documento y guardar el fax programado.

La impresora envía el fax a la hora seleccionada. *No* desactive la impresora ni desenchufe la línea de teléfono antes de la hora programada.

¿Cómo envío un fax por medio de una tarjeta telefónica?

- 1 Pulse **Tono de llamada**.
Escuchará el tono de marcación de la línea telefónica.
- 2 Introduzca la información de la tarjeta telefónica y, a continuación, cuando está conectado al operador telefónico, siga las indicaciones.
- 3 Cuando se le indique, introduzca el número de fax del destinatario y, a continuación, pulse .

¿Cómo sé si el fax se ha enviado correctamente?

Puede configurar la impresora para que imprima una página de confirmación, o un informe de transmisión, siempre que se envíe un fax. Este informe incluye la fecha y la hora en la que se envió el fax. Si envío de fax no se realizó correctamente, el informe incluye la causa del error.

1 En el panel de control de la impresora, navegue hasta:

 > **Configuración** >  > **Configuración de fax** >  > **Informes de fax** >  > **Impresión de registros de transmisión** > 

2 Pulse los botones de flecha para seleccionar una opción de impresión de informes:

- Si desea imprimir un informe cada vez que envía un fax, seleccione **Imprimir registro**.
- Si no desea imprimir el informe, seleccione **No imprimir registro**.
- Si desea ahorrar tinta e imprimir un informe solo cuando el fax no se envía correctamente, seleccione **Imprimir solo para error**.

3 Pulse .

¿Cómo puedo imprimir el historial de faxes de la impresora?

Puede imprimir informes de faxes enviados o recibidos, o de ambos.

1 En el panel de control de la impresora, navegue hasta:

 > **Configuración** >  > **Configuración de fax** >  > **Informes de fax** > 

2 Pulse los botones de flecha para seleccionar una opción de impresión de informes:

- Si desea imprimir el registro de toda la actividad de faxes enviados o recibidos, seleccione **Imprimir registro de trabajos**.
- Si desea imprimir el registro de impresión de todas las llamadas enviadas y recibidas desde la impresora, seleccione **Imprimir registro de llamadas**.

¿Cómo imprimo un fax en ambos lados del papel?

1 En el panel de control de la impresora, navegue hasta:







 > **Configuración** >  > **Configuración de fax** >  > **Faxes 2 caras** > 

2 Pulse los botones de flecha para seleccionar un valor:

- **Nunca**: los faxes entrantes nunca se imprimen en ambos lados del papel independientemente del valor de botón de a dos caras.
- **Siempre**: los faxes entrantes se imprimen siempre en ambos lados del papel independientemente del valor de botón de a dos caras.

3 Pulse .

¿Cómo reenvío un fax?











- 1 En el panel de control de la impresora, navegue hasta:
 > **Configuración** >  > **Configuración de fax** >  > **Llamada y respuesta** >  > **Reenvío de fax** > 
- 2 Pulse los botones de flecha para desplazarse a **Reenviar** o **Imprimir y reenviar** y, a continuación, pulse .
- 3 Utilice el teclado para introducir el número al que desee reenviar un fax y, a continuación, pulse .

Cuando activa esta opción, todos los faxes que recibe se reenvían automáticamente hasta que se desactiva.

Para desactivar el reenvío de faxes, vuelva al menú Reenviar faxes y, a continuación, seleccione **Desactivar**.

¿Puedo bloquear faxes?

Puede bloquear faxes de núm. específicos. También puede bloq. faxes no deseados y faxes de remit. no identif. (remit. sin ident. de llam.). Esta función resulta útil si desea recibir faxes de forma automática pero desea filtrar los faxes recibidos.

- 1 Active el bloqueo de faxes.
 En el panel de control de la impresora, navegue hasta:
 > **Configuración** >  > **Configurar fax** >  > **Bloqueo de faxes** >  > **Encender/Apagar** >  > **Activado** > 
- 2 Añada un número que desee bloquear.
 - a Pulse los botones de flecha para desplazarse a **Agregar** y, a continuación, pulse .
 - b Utilice el teclado para introducir el nombre de la persona a la que desea bloquear.
 - c Pulse el botón de flecha hacia abajo para mover el cursor al campo Número.
 - d Utilice el teclado para introducir el número de fax y, a continuación, pulse .
 - e Repita los pasos de 2b a 2d hasta que haya agregado todos los números que quiera bloquear. Puede bloquear hasta 50 números.
- 3 Bloquee faxes sin identificar (faxes sin número de identificación de llamada).
 - a Pulse los botones de flecha para desplazarse a **Bloquear sin ID** y, a continuación, pulse .
 - b Presione los botones de flecha para desplazarse a **Activar** y, a continuación, pulse  para guardar el valor.

¿Cómo puedo recuperar los faxes que no se han podido enviar?

La impresora guardará un fax entrante en la memoria de la impresora antes de imprimir el fax. Si la impresora se queda sin tinta o sin papel, podrá imprimir el fax una vez resuelto el error.

Sin embargo, no se puede recuperar un fax erróneo si el fallo se debe a la pérdida de potencia. En este caso, la impresora imprimirá automáticamente un informe de errores la próxima vez que se encienda. En los faxes entrantes, el informe de errores le permite saber quién envió el fax y el número de páginas que no se imprimieron. En los faxes salientes, le permite saber el número de páginas que no se enviaron.

Conexión en red

Instalación de la impresora en una red inalámbrica

Compatibilidad con la red inalámbrica

La impresora puede contener un servidor de impresión inalámbrico IEEE 802.11b, IEEE 802.11g o IEEE 802.11n. La impresora es compatible con routers IEEE 802.11 b/g/n certificados con Wi-Fi.

Nota: Si su impresora tiene un servidor de impresión inalámbrico IEEE 802.11g y tiene problemas con un router n, compruebe con el fabricante del router que el ajuste de modo actual es compatible con dispositivos g, ya que este ajuste depende del modelo o la marca del router.

Opciones de seguridad de red admitidas

Las impresoras admiten tres opciones de seguridad: WPA2/WPA, WEP y sin seguridad.

WPA2/WPA

WPA (acceso protegido a Wi-Fi) y WPA2 (acceso protegido a Wi-Fi 2) proporcionan una seguridad de red más sólida que WEP. WPA2 y WPA son tipos de seguridad similares. WPA2 utiliza un método de cifrado más complejo y es más seguro que WPA. Tanto WPA2 como WPA utilizan una serie de caracteres denominados clave precompartida o frase de contraseña WPA que sirven para proteger las redes inalámbricas de un acceso no autorizado.

Las frases de contraseña WPA2/WPA deben tener:

- Exactamente 64 caracteres hexadecimales. Los caracteres hexadecimales son A-F, a-f y 0-9.
o bien
- Entre 8 y 63 caracteres ASCII. Los caracteres ASCII pueden incluir letras, números, signos de puntuación y símbolos de teclado. Los caracteres ASCII de una frase de contraseña WPA distinguen entre mayúsculas y minúsculas.

Todos los dispositivos de la red inalámbrica pueden utilizar la misma frase de contraseña WPA. La seguridad WPA sólo sirve en redes de infraestructura con puntos de acceso (enrutadores inalámbricos) y tarjetas de red compatibles con WPA. La mayoría de los equipos de red inalámbricos más actuales también ofrecen la posibilidad de seguridad WPA2.

Nota: Si su red utiliza una seguridad WPA2 o WPA, seleccione **WPA personal** cuando se le solicite seleccionar el tipo de seguridad utilizado por la red.

WEP

WEP (privacidad equivalente por cable) es el tipo de seguridad inalámbrica más básico y débil. La seguridad WEP se fundamenta en una serie de caracteres denominados clave WEP.

Todos los dispositivos de la red inalámbrica pueden utilizar la misma clave WEP. La seguridad WEP se puede emplear en redes de infraestructura y ad hoc.

Clave WEP válida:

- Exactamente 10 ó 26 caracteres hexadecimales. Los caracteres hexadecimales son A-F, a-f y 0-9.
o bien
- Exactamente 5 ó 13 caracteres ASCII. Los caracteres ASCII pueden incluir letras, números, signos de puntuación y símbolos de teclado.

Sin seguridad

No se recomienda no utilizar ninguna medida de seguridad en una red inalámbrica doméstica. La falta de seguridad implica que alguna persona dentro del rango de la red inalámbrica puede utilizar sus recursos de red, entre los que se incluye el acceso a Internet, si su red inalámbrica cuenta con una conexión a Internet. El rango de su red inalámbrica puede extenderse más allá de las paredes de su casa, lo que permitirá acceder a la red desde la calle o desde las casas de sus vecinos.

Impresión de una página de configuración de red

La *página de configuración de red* recoge los ajustes de configuración de la impresora, incluidas la dirección IP y la dirección MAC de la impresora.

1 Cargue papel normal.

2 En el panel de control de la impresora, navegue hasta:

 >Configuración > >Configuración de red > >Imprimir página de configuración de red >

Información que necesitará durante la configuración inalámbrica

Para configurar la impresora para impresión inalámbrica, deberá saber lo siguiente:

- El nombre de la red inalámbrica, también se denomina *SSID* (Service Set Identifier, identificador de conjunto de servicios)
- Si se utilizó el cifrado para que su red sea segura
- La clave de seguridad (clave WEP o frase de contraseña/precompartida WPA/WPA2)
para averiguar la frase de contraseña/clave precompartida WPA/WPA2 de la red inalámbrica, consulte la documentación del punto de acceso (router inalámbrico), consulte la página web asociada al punto de acceso, o bien, póngase en contacto con el personal de asistencia técnica.

Si el punto de acceso utiliza seguridad WEP, la clave WEP debería ser:

- Exactamente 10 o 26 caracteres hexadecimales
O bien
- Exactamente 5 o 13 caracteres ASCII

Si el punto de acceso utiliza seguridad WPA o WPA2, la frase de contraseña/clave precompartida WPA/WPA2 debería ser:

- Exactamente 64 caracteres hexadecimales
O bien
- Entre 8 y 63 caracteres ASCII

Notas:

- Los caracteres hexadecimales son A-F, a-f y 0-9.

- Los caracteres ASCII pueden incluir letras, números y símbolos que aparecen en un teclado. Los caracteres ASCII de una frase de contraseña/clave precompartida WPA/WPA2 distinguen entre mayúsculas y minúsculas.

Si la red inalámbrica no utiliza seguridad, no tendrá clave de seguridad.

Nota: si no sabe el SSID de la red a la que está conectada el equipo, inicie la utilidad inalámbrica del adaptador de red del equipo y busque el nombre de la red. Si no encuentra el SSID ni la información de seguridad de la red, consulte la documentación suministrada con el punto de acceso o póngase en contacto con el personal de asistencia técnica.

Información necesaria durante la configuración inalámbrica avanzada

Wireless Setup Utility no detecta el SSID de la red inalámbrica en la configuración inalámbrica avanzada. Debe conocer la siguiente información antes de configurar manualmente la impresora inalámbrica:

Modo inalámbrico

Compruebe el tipo de red inalámbrica:

Infraestructura: todos los dispositivos de una red inalámbrica se comunican entre sí mediante un punto de acceso (enrutador inalámbrico).

Ad Hoc: los dispositivos de red se comunican directamente entre ellos sin necesidad de utilizar seguridad centralizada ni un punto de acceso. Es posible que el modo ad hoc solo esté disponible en determinados modelos de impresora o sistemas operativos.

Nota: Infraestructura es la configuración de red recomendada porque ofrece transferencias más rápidas, mejores opciones de seguridad y configuración sencilla.

Nombre de red (SSID)

Es el nombre que identifica a una red de otras redes de la misma área.

Canal

Auto está seleccionado de forma predeterminada y no se puede cambiar si la red está configurada en modo de infraestructura.

Notas:

- Si la red está configurada en modo ad hoc, seleccione el canal que estén utilizando otros dispositivos de la red. Todos los dispositivos de una red ad hoc deben utilizar el mismo canal para comunicarse entre ellos.
- La impresora sólo se puede comunicar con una red inalámbrica cada vez. Si configura la impresora para una red inalámbrica ad hoc, seguirá trabajando en cualquier otra red inalámbrica, ya sea ad hoc o de infraestructura.

Autenticación

Indique si dispone de una configuración en modo de infraestructura o ad hoc y compruebe el tipo de autenticación correspondiente.

Nota: Es posible que algunos tipos de autenticación solo estén disponibles en determinados modelos de impresora o sistemas operativos.

Modo inalámbrico	Tipo de autenticación
Infraestructura	<ul style="list-style-type: none"> • Modo abierto • Modo compartido • WPA personal • WPA2-Personal • WPA2-Enterprise • 802.1X - RADIUS
Ad hoc	Modo abierto

Cifrado

Compruebe el método de cifrado que utiliza la red.

Nota: Es posible que algunos tipos de autenticación solo estén disponibles en determinados modelos de impresora o sistemas operativos.

Tipo de autenticación	Método de cifrado
Modo abierto	<ul style="list-style-type: none"> • Ninguna • WEP
Modo compartido	WEP
WPA personal	TKIP
WPA2-Personal	<ul style="list-style-type: none"> • TKIP • AES
WPA2-Enterprise	<ul style="list-style-type: none"> • TKIP • AES
802.1X - RADIUS	<ul style="list-style-type: none"> • Ninguna • WEP (claves dinámicas) • WEP (claves estáticas) • WPA-TKIP • WPA-AES

Instalación de la impresora en una red inalámbrica

Antes de instalar la impresora en una red inalámbrica, asegúrese de lo siguiente:

- La red inalámbrica está configurada y funciona correctamente.
- El equipo que utiliza está conectado a la misma red inalámbrica en la que quiere configurar la impresora.

Para los usuarios de Windows

- 1 Cierre todos los programas de software que estén abiertos.
- 2 Introduzca el CD del software de instalación.

Si el cuadro de diálogo de instalación no aparece después de un minuto, inicie el CD manualmente:

- a** Haga clic en  o en **Inicio** y, después, en **Ejecutar**.
- b** En la casilla Iniciar búsqueda o Ejecutar, escriba **D: \setup.exe** donde **D** corresponde a la letra de la unidad de CD o DVD.
- c** Pulse **Entrar** o haga clic en **Aceptar**.

3 Siga las instrucciones que aparecen en la pantalla del equipo.

Nota: Seleccione **Conexión inalámbrica** cuando se le solicite que seleccione un tipo de conexión.

Para los usuarios de Macintosh

1 Cierre todas las aplicaciones que estén abiertas.

2 Introduzca el CD del software de instalación.

Si el cuadro de diálogo de instalación no aparece después de un minuto, haga clic en el icono de CD del escritorio.

3 Haga doble clic en el paquete del programa de instalación del software y siga las instrucciones que aparecen en la pantalla del equipo.

Nota: Seleccione **Conexión inalámbrica** cuando se le solicite que seleccione un tipo de conexión.

Instalación de la impresora en otros equipos

Una vez que la impresora esté configurada en una red inalámbrica, se puede acceder a ella de forma inalámbrica mediante cualquier otro equipo de la red. Sin embargo, tendrá que instalar el controlador de la impresora en todos los equipos que tengan acceso a ella. No es necesario configurar la impresora de nuevo, aunque deberá ejecutar el software de configuración en cada equipo para instalar el controlador.

Para los usuarios de Windows

1 Cierre todos los programas de software que estén abiertos.

2 Introduzca el CD del software de instalación.

Si el cuadro de diálogo de instalación no aparece después de un minuto, inicie el CD manualmente:

- a** Haga clic en  o en **Inicio** y, después, en **Ejecutar**.
- b** En la casilla Iniciar búsqueda o Ejecutar, escriba **D: \setup.exe** donde **D** corresponde a la letra de la unidad de CD o DVD.
- c** Pulse **Intro** o haga clic en **Aceptar**.

3 Siga las instrucciones que aparecen en la pantalla para instalar una impresora configurada en un equipo nuevo.

Para los usuarios de Macintosh

1 Cierre todas las aplicaciones que estén abiertas.

2 Introduzca el CD del software de instalación.

Si el cuadro de diálogo de instalación no aparece después de un minuto, haga clic en el icono de CD del escritorio.

3 Haga doble clic en el paquete de instalación del software.

4 Seleccione **La impresora ya está configurada. La estoy instalando en un equipo nuevo**.

5 Haga clic en **Continuar** y, a continuación, siga las instrucciones que aparecen en la pantalla para instalar una impresora configurada en un equipo nuevo.

Determinación del estado de la impresora mediante la luz del indicador de red

La luz del indicador Wi-Fi o Ethernet le indican el estado de la red de la impresora.

Notas:

- La luz del indicador de red se encuentra en el panel de control de la impresora. La impresora puede tener una luz de indicador Ethernet o inalámbrico, o ambas, en función del modelo de su impresora. Para averiguar si la impresora dispone de funciones inalámbricas o de Ethernet, consulte la *Guía de referencia rápida* o póngase en contacto con el personal de asistencia técnica.
- La impresora admite una conexión local activa (USB) y una conexión de red activa (Ethernet o inalámbrica) cada vez. No se puede utilizar Ethernet y la conexión inalámbrica a la vez.

Luz indicadora	Estado de la impresora
Desactivado	<ul style="list-style-type: none"> • La impresora está apagada o se está encendiendo. • La impresora no está conectada a una red inalámbrica o Ethernet y está en modo de suspensión. • La impresora aún no se ha configurado para una red inalámbrica o Ethernet. • La impresora está configurada para una conexión ad hoc, pero no se comunica actualmente con otro dispositivo ad hoc.
Verde intermitente	<ul style="list-style-type: none"> • La impresora se ha configurado para una red Ethernet, pero no puede establecer una conexión con la red. • La impresora está fuera del rango del punto de acceso (enrutador inalámbrico). • La impresora está tratando de comunicarse con el punto de acceso, pero el punto de acceso está apagado o no funciona correctamente. • El punto de acceso se ha apagado y se ha vuelto a encender, y la impresora está intentando conectarse a la red. • Los valores inalámbricos de la impresora ya no son válidos. Compruebe si el SSID, la clave WEP o la frase de contraseña WPA/WPA2 precompartida, el tipo de seguridad y la dirección IP que utiliza la impresora siguen siendo correctos.
Verde fijo	<ul style="list-style-type: none"> • La impresora está conectada a una red inalámbrica o Ethernet y está lista para utilizarse. • La impresora está conectada al equipo o dispositivo móvil a través de una conexión ad hoc.

Instrucciones especiales de instalación de la red inalámbrica

Las siguientes instrucciones se aplican a clientes fuera de Norteamérica que utilizan un dispositivo de banda ancha inalámbrico. Algunos ejemplos de estos dispositivos son LiveBox, AliceBox, N9UF Box, Freebox y Club Internet.

Antes de empezar

- Asegúrese de que su dispositivo admite la configuración inalámbrica y está activado para que funcione en una red inalámbrica. Para obtener más información sobre cómo configurar el dispositivo para que funcione de modo inalámbrico, consulte la documentación suministrada con el dispositivo.
- Asegúrese de que el dispositivo esté activado y de que el equipo esté encendido y conectado a la red inalámbrica.

Adición de la impresora a la red inalámbrica

- 1 Configure la impresora para la conexión de red inalámbrica utilizando las instrucciones de configuración suministradas.

Deténgase cuando se le solicite que seleccione una red.

- 2 Si hay un botón de asociación/registro en la parte trasera del dispositivo, púlselo antes de seleccionar una red.

Nota: Después de pulsar el botón de registro/asociación, dispone de cinco minutos para finalizar la instalación de la impresora.

- 3 Vuelva a la pantalla del equipo.

En la lista que aparece de redes inalámbricas, seleccione la red y haga clic en **Continuar**.

Si la red inalámbrica no aparece en la lista, haga lo siguiente:

- a Conéctese a otra red inalámbrica.

Haga clic en **Red no incluida en la lista**.

- b Introduzca la información sobre la red inalámbrica.

Nota: Su clave WEP, WPA o WPA2 se encuentra en la parte inferior del dispositivo, en la documentación suministrada con el dispositivo o en la página web del dispositivo. Si ya ha cambiado la clave de la red inalámbrica, utilice la clave que ha creado.

- 4 Siga las instrucciones que aparecen en la pantalla del equipo para completar la instalación.

Asignación de una dirección IP estática

En la mayoría de redes, se asignará una dirección IP a la impresora mediante DHCP de forma automática.

- 1 Finalice la configuración inalámbrica o de Ethernet y permita que la impresora reciba una dirección DHCP desde un servidor DHCP de la red.

- 2 Imprima una página de configuración de red para ver la dirección IP que se encuentra asignada actualmente a la impresora.

- 3 Abra un explorador web y, a continuación, escriba la dirección IP de la impresora en el campo de la dirección. Pulse **Intro**.

Nota: Si está utilizando un servidor proxy, desactívelo temporalmente para cargar correctamente la página web de la impresora.

- 4 Haga clic en **Configuración > TCP/IP > Establecer dirección IP estática**.

- 5 En el campo Dirección, escriba la dirección IP que desee asignar a la impresora y haga clic en **Enviar**.

Para verificarla, introduzca la dirección IP estática en el campo de dirección del navegador web del navegador y pulse **Intro**.

Si desea obtener más información, póngase en contacto con el personal de asistencia técnica.

Cambio de ajustes inalámbricos tras la instalación

Para cambiar los ajustes inalámbricos de la impresora, como la red configurada y la clave de seguridad, siga estos pasos:

Para los usuarios de Windows

- 1 Haga clic en  o en **Inicio**.
- 2 Haga clic en **Todos los programas** o en **Programas** y, a continuación, seleccione la carpeta del programa de la impresora en la lista.
- 3 Seleccione la impresora y desplácese hasta:
Inicio de impresora > Valores > Wireless Setup Utility.
- 4 Siga las instrucciones que aparecen en la pantalla del equipo.

Para usuarios de Macintosh

- 1 En la carpeta Aplicaciones del Finder o en el escritorio del Finder, haga doble clic en la carpeta de la impresora.
- 2 Haga doble clic en **Asistente de configuración inalámbrica**.
- 3 Siga las instrucciones que aparecen en la pantalla del equipo.

Configuración inalámbrica avanzada

Adición de una impresora a una red inalámbrica ad hoc existente

Antes de empezar, asegúrese de que:

- El adaptador de red inalámbrico está conectado correctamente al equipo y de que funciona.
- La red inalámbrica ad hoc a la que se conectará la impresora está disponible. Para obtener más información sobre la creación de una red inalámbrica ad hoc, consulte la documentación que acompaña a su sistema operativo.

Notas:

- El método recomendado para configurar la red inalámbrica consiste en utilizar un punto de acceso. Esta configuración de red se denomina red de infraestructura.
- Si el equipo dispone de My WiFi o Wi-Fi Direct, podrá crear conexiones directas con la impresora inalámbrica. Para obtener más información, consulte la documentación que se facilita con el equipo.
- La impresora sólo se puede comunicar con una red inalámbrica cada vez. Si configura la impresora para una red inalámbrica ad hoc, la eliminará de cualquier otra red inalámbrica, ya sea ad hoc o infraestructura, para la que se ha configurado.

Para los usuarios de Windows

- 1 Haga clic en  o en **Inicio**.
- 2 Haga clic en **Todos los programas** o en **Programas** y, a continuación, seleccione la carpeta del programa de la impresora en la lista.

3 Seleccione la impresora y desplácese hasta:
Inicio de impresora > Valores > Wireless Setup Utility.

4 Siga las instrucciones que aparecen en la pantalla del equipo.

Nota: Es posible que necesite volver a conectar los equipos con Windows Vista a la red ad hoc tras el reinicio.

Para usuarios de Macintosh

- 1 En la carpeta Aplicaciones del Finder o en el escritorio del Finder, haga doble clic en la carpeta de la impresora.
- 2 Haga doble clic en **Asistente de configuración inalámbrica.**
- 3 Siga las instrucciones que aparecen en la pantalla del equipo.









Configuración de Wi-Fi Protected Setup manualmente

Nota: Asegúrese de que su punto de acceso (enrutador inalámbrico) está certificado con Configuración protegida de WiFi (WPS). Para obtener más información, consulte la *Guía del usuario*.

Si su impresora o dispositivo no se han configurado todavía para una conexión inalámbrica y desea hacerlo mediante WPS, pulse el botón WPS de su enrutador inalámbrico. Espere a que el panel de control de la impresora muestre un mensaje para comenzar la configuración de WPS. Puede haber pequeño retraso hasta que aparezca el mensaje. Si no sucede nada después de 30 segundos, realice una de las siguientes acciones:

UTILIZACIÓN DEL MÉTODO DE CONFIGURACIÓN DE BOTÓN DE PULSACIÓN (PBC)

1 En el panel de control de la impresora, navegue hasta:

 >Configuración > >Configuración de red > >Inalámbrica 802.11b/g/n > >Configuración de conexión de red > >Inalámbrica > >Configuración protegida de WiFi > >Modo WPS PBC >

2 Siga las instrucciones que aparecen en la pantalla de la impresora.

UTILIZACIÓN DEL MÉTODO DE NÚMERO DE IDENTIFICACIÓN PERSONAL (PIN)

1 En el panel de control de la impresora, navegue hasta:

 >Configuración > >Configuración de red > >Inalámbrica 802.11b/g/n > >Configuración de conexión de red > >Inalámbrica > >Configuración protegida Wi-Fi > >Modo WPS PIN >

2 Siga las instrucciones que aparecen en la pantalla de la impresora.

Configuración de seguridad

Las redes inalámbricas simples requieren claves WEP o frases de contraseña/claves precompartidas WPA/WPA2, o puede que no tengan seguridad. Algunas redes inalámbricas necesitan una seguridad más avanzada con uno o más certificados y un servidor de autenticación. Si la red necesita que introduzca un certificado y no dispone de él, cumplimente el formulario de solicitud de certificado en Wireless Setup Utility y siga los procedimientos de su organización para solicitar un certificado para el acceso a la red.

La siguiente lista muestra los tipos de seguridad de red inalámbrica admitidos y sus requisitos:

WEP

- Clave WEP (pueden ser necesarias hasta cuatro claves)
- Clave de transmisión WEP predeterminada (si se configura más de una clave WEP, ésta especifica cuál se utiliza)

WPA Personal o WPA2 Personal o WPA2-Enterprise

- Clave precompartida
- Cifrado (AES o TKIP)

EAP-MD5, MSCHAPv2 o LEAP

- Nombre de usuario RADIUS
- Contraseña RADIUS

PEAP

- Nombre de usuario RADIUS
- Contraseña RADIUS
- Certificado de la autoridad certificadora

EAP-TLS

- Nombre de usuario RADIUS
- Certificado de la autoridad certificadora
- Certificado firmado

EAP-TTLS

- Autenticación interna apropiada
- Nombre de usuario RADIUS
- Contraseña RADIUS
- Certificado de la autoridad certificadora

Configuración de autenticación 802.1X

La información que debe introducir depende del mecanismo de seguridad 802.1X que seleccione. Según el caso se requieren nombres de usuario, contraseñas o certificados. Si la red incluye múltiples puntos de acceso con diferentes modos de autenticación, puede seleccionar y configurar más de un mecanismo de autenticación.

1 Desde el cuadro de diálogo Configurar autenticación 802.1X, seleccione un mecanismo de autenticación.

Si ha seleccionado	Haga lo siguiente
EAP-MD5, LEAPo MSCHAPv2	Proceda como se explica en el paso siguiente.
PEAP o EAP-TTLS	Haga clic en Instalar certificado de la autoridad certificadora y, a continuación, escriba la ruta del certificado de la autoridad certificadora o haga clic en Explorar para buscar el archivo de certificado.
EAP-TLS	<p>a Haga clic en Instalar certificado firmado y, a continuación, escriba la ruta del certificado firmado o haga clic en Explorar para buscar el archivo de certificado.</p> <p>b Haga clic en Instalar certificado de la autoridad certificadora y, a continuación, escriba la ruta del certificado de la autoridad certificadora o haga clic en Explorar para buscar el archivo de certificado.</p>

- 2 Escriba la información necesaria que requiera el servidor de autenticación.
- 3 Haga clic en **Aceptar** y siga las instrucciones que se indican en la pantalla del equipo.

Cambio entre conexiones USB, Ethernet e inalámbricas (solo Windows)

Puede cambiar el modo de acceso a la impresora según sus necesidades. Los siguientes procedimientos asumen que ha configurado la impresora para un tipo de conexión y que los controladores de la impresora están instalados en el equipo. Consulte los temas relacionados sobre la solución de problemas de tipos de conexión específicos si tiene dificultades durante la configuración.

Nota: La impresora admite una conexión local activa (USB) y una conexión de red activa (Ethernet o inalámbrica) cada vez. No es posible conectar la impresora a las redes Ethernet e inalámbrica simultáneamente.

Uso de la impresora de forma inalámbrica

Seleccione el tipo de conexión que describe el modo de acceso a la impresora:

Si la impresora está actualmente configurada de forma local (mediante conexión USB)

- 1 Haga clic en  o en **Inicio**.
- 2 Haga clic en **Todos los programas** o en **Programas** y, a continuación, seleccione la carpeta del programa de la impresora en la lista.
- 3 Seleccione la impresora y desplácese hasta:
Inicio de impresora > Valores > Wireless Setup Utility.
- 4 Siga las instrucciones que aparecen en la pantalla del equipo.

Nota: No es necesario extraer el cable USB que conecta la impresora al equipo durante la configuración inalámbrica.

Si la impresora está actualmente configurada para Ethernet

- 1 Desconecte el cable Ethernet de la impresora.
- 2 Coloque la impresora cerca del equipo que desea utilizar para configurar la impresora para un acceso inalámbrico.
Nota: Será necesario que conecte la impresora al equipo con un cable USB. Asegúrese de que la impresora se sitúa lo suficientemente cerca del equipo para que el cable USB pueda llegar a ambos.
- 3 Haga clic en  o en **Inicio**.
- 4 Haga clic en **Todos los programas** o en **Programas** y, a continuación, seleccione la carpeta del programa de la impresora en la lista.
- 5 Seleccione la impresora y desplácese hasta:
Inicio de impresora > Valores > Wireless Setup Utility.
- 6 Siga las instrucciones que aparecen en la pantalla del equipo.

Uso de la impresora de forma local (USB)

Seleccione el tipo de conexión que describe el modo de acceso a la impresora:

Si la impresora está actualmente configurada para Ethernet

- 1 Conecte un cable USB al equipo y a la impresora.
- 2 Espere unos segundos hasta que Windows localice el controlador y finalice la configuración de la impresora.
- 3 Seleccione la impresora USB. Consulte “Selección de impresora” en la página 102.

Si la impresora está actualmente configurada para conexión inalámbrica

- 1 Conecte un cable USB al equipo y a la impresora.
- 2 Espere unos segundos hasta que Windows localice el controlador y finalice la configuración de la impresora.
- 3 Seleccione la impresora USB. Consulte “Selección de impresora” en la página 102.

Nota: Puede seguir utilizando la impresora mediante una conexión Ethernet o inalámbrica.

Uso de la impresora a través de una red Ethernet

Seleccione el tipo de conexión que describe el modo de acceso a la impresora:

Si la impresora está actualmente configurada para conexión inalámbrica

- 1 Enchufe un cable Ethernet a la impresora y al puerto disponible en un conmutador o en una toma mural.
- 2 Espere un minuto a que el adaptador de red Ethernet pase a estar activo y adquiera una dirección IP de la red.
- 3 Seleccione la impresora en red. Consulte “Selección de impresora” en la página 102.

Nota: El adaptador inalámbrico de la impresora se encuentra deshabilitado mientras esté conectado a una red Ethernet.

Si la impresora está actualmente configurada de forma local (mediante conexión USB)

- 1 Enchufe un cable Ethernet a la impresora y al puerto disponible en un conmutador o en una toma mural.
- 2 Introduzca el CD *Software y documentación* en el equipo que desea utilizar para configurar la impresora.
- 3 Siga las instrucciones que aparecen en la pantalla del equipo para configurar una impresora en una red Ethernet.
- 4 Seleccione la impresora en red. Consulte “Selección de impresora” en la página 102.

Nota: Será necesario un cable de USB para completar la configuración.

Selección de impresora

- 1 Abra la carpeta de impresoras.
 - a Haga clic en  o en **Inicio**.
 - b En el cuadro Iniciar búsqueda o Ejecutar, escriba **control de impresoras**.
 - c Pulse **Intro** o haga clic en **Aceptar**.
- 2 Haga clic con el botón secundario del ratón en la impresora que desea utilizar (red o USB).
- 3 Seleccione **Establecer como impresora predeterminada** en el menú.
- 4 Cierre la ventana Impresoras o la ventana Impresoras y faxes.

Cambio entre conexiones USB, Ethernet e inalámbrica (solo Macintosh)

Puede cambiar el modo de acceso a la impresora según sus necesidades. Los siguientes procedimientos asumen que ha configurado la impresora para un tipo de conexión y que los controladores están instalados en el equipo. Consulte los temas relacionados sobre la solución de problemas de tipos de conexión específicos si tiene dificultades durante la configuración.

Nota: La impresora admite una conexión local activa (USB) y una conexión de red activa (Ethernet o inalámbrica) cada vez. No es posible conectar la impresora a las redes Ethernet e inalámbrica simultáneamente.

Uso de la impresora de forma inalámbrica

Seleccione el tipo de conexión que describe el modo de acceso a la impresora:

Si la impresora está actualmente configurada de forma local (mediante conexión USB)

- 1 Cierre todas las aplicaciones que estén abiertas.
- 2 Introduzca el CD del software de instalación.
Si no aparece el cuadro de diálogo de instalación después de un minuto, haga clic en el icono CD del escritorio.
- 3 Haga doble clic en **Extras de Dell > Asistente de configuración de Dell**.
- 4 Siga las instrucciones que aparecen en la pantalla del equipo.

Nota: No es necesario extraer el cable USB que conecta la impresora al equipo durante la configuración inalámbrica.

Si la impresora está actualmente configurada para Ethernet

- 1 Desconecte el cable Ethernet de la impresora.
- 2 Coloque la impresora cerca del equipo que desea utilizar para configurar la impresora para un acceso inalámbrico.
Nota: Será necesario que conecte la impresora al equipo con un cable USB. Asegúrese de que la impresora se sitúa lo suficientemente cerca del equipo para que el cable USB pueda llegar a ambos.
- 3 Cierre todas las aplicaciones que estén abiertas.
- 4 Introduzca el CD del software de instalación.
Si no aparece el cuadro de diálogo de instalación después de un minuto, haga clic en el icono CD del escritorio.
- 5 Haga doble clic en **Extras de Dell > Asistente de configuración de Dell**.
- 6 Siga las instrucciones que aparecen en la pantalla del equipo.
- 7 Se creará una segunda cola de impresión. Elimine la cola Ethernet si no desea volver a acceder a la impresora con una conexión Ethernet.

Uso de la impresora de forma local (USB)

Seleccione el tipo de conexión que describe el modo de acceso a la impresora:

Si la impresora está actualmente configurada para Ethernet

- 1 Conecte firmemente el extremo cuadrado del cable USB a la parte trasera de la impresora.
- 2 Conecte firmemente el extremo rectangular del cable USB al puerto USB del equipo.

- 3 Agregue la impresora. Consulte “Agregar la impresora” en la página 104.
- 4 Se creará una segunda cola de impresión. Elimine la cola Ethernet si no desea volver a acceder a la impresora con una conexión Ethernet.

Si la impresora está actualmente configurada para conexión inalámbrica

- 1 Conecte un cable USB al equipo y a la impresora.
- 2 Agregue la impresora. Consulte “Agregar la impresora” en la página 104.
- 3 Se creará una segunda cola de impresión. Elimine la cola de impresión si no desea volver a acceder a la impresora con una conexión inalámbrica.

Uso de la impresora a través de una red Ethernet

Seleccione el tipo de conexión que describe el modo de acceso a la impresora:

Si la impresora está actualmente configurada para conexión inalámbrica

- 1 Enchufe un cable Ethernet a la impresora y al puerto disponible en un conmutador o en una toma mural.
- 2 Espere un minuto a que el adaptador de red Ethernet pase a estar activo y adquiera una dirección IP de la red.
- 3 Agregue la impresora. Consulte “Agregar la impresora” en la página 104.
- 4 Se creará una segunda cola de impresión. Elimine la cola de impresión si no desea volver a acceder a la impresora con una red inalámbrica.

Si la impresora está actualmente configurada de forma local (mediante conexión USB)

- 1 Enchufe un cable Ethernet a la impresora y al puerto disponible en un conmutador o en una toma mural.
- 2 Introduzca el CD de software e instalación en el equipo que desea utilizar para configurar la impresora.
- 3 Siga las instrucciones que aparecen en la pantalla del equipo.

Nota: Será necesario un cable de USB para completar la configuración.

Agregar la impresora

En Mac OS X versión 10.5 o posterior

- 1 En el menú Apple, navegue hasta:
Preferencias del Sistema > Impresión y Fax
- 2 Haga clic en +.
- 3 Haga clic en la ficha **Predeterminado** o **>Navegador predeterminado**, y seleccione la impresora.
- 4 Haga clic en **Agregar**.

En Mac OS X versión 10.4 o anteriores

- 1 En el Finder, seleccione **Utilidades**.
- 2 Haga doble clic en **Utilidad de configuración de la impresora** o en **Centro de Impresión**.
- 3 En el cuadro de diálogo Lista de impresoras, seleccione la impresora que desee utilizar y haga clic en **Agregar**.
- 4 En el navegador, seleccione la impresora y, a continuación, haga clic en **Agregar**.

Uso compartido de impresoras en entornos Windows

1 Prepare los equipos para compartir la impresora:

- a Facilite el acceso a todos los equipos que impriman en la impresora mediante Entorno de red activando Compartir archivos e impresoras. Consulte la documentación de Windows para obtener instrucciones sobre cómo habilitar la opción Compartir archivos e impresoras.
- b Instale el software de la impresora en todos los equipos que vayan a utilizar la impresora.

2 Identifique la impresora:

- a En el equipo al que está conectada la impresora, abra la carpeta de impresoras:
 - 1 Haga clic en  o en **Inicio** y, después, en **Ejecutar**.
 - 2 En el cuadro Iniciar búsqueda o Ejecutar, escriba **control de impresoras**.
 - 3 Pulse **Intro** o haga clic en **Aceptar**.
- b Haga clic con el botón secundario en el nombre de la impresora.
- c Haga clic en **Compartir** o **Propiedades de la impresora**.
- d En la ficha Compartir, seleccione **Compartir esta impresora** o **Compartida como**.
- e Asígnale un nombre distintivo y, a continuación, haga clic en **Aceptar**.

3 Localice la impresora desde el equipo remoto:

Nota: El equipo remoto es el que no tiene conectada la impresora.

- a Abra la carpeta Impresoras:
 - 1 Haga clic en  o en **Inicio** y, después, en **Ejecutar**.
 - 2 En el cuadro Iniciar búsqueda o Ejecutar, escriba **control de impresoras**.
 - 3 Pulse **Intro** o haga clic en **Aceptar**.
- b Haga clic con el botón secundario en el nombre de la impresora.
- c Haga clic en **Propiedades** o **Propiedades de la impresora**.
- d Haga clic en **Puertos > Agregar puerto > Puerto local > Puerto nuevo**.
- e Introduzca el nombre del puerto según la Convención de nomenclatura universal (UNC), que consiste en el nombre del servidor seguido del nombre distintivo de la impresora que se especificó en el paso 2 en la página 105. El nombre debe aparecer con el formato siguiente: `\\servidor\impresora`.
- f Haga clic en **Aceptar**.
- g Haga clic en **Cerrar** en el cuadro de diálogo Puertos de impresora.
- h Asegúrese de que el puerto nuevo se ha seleccionado en la ficha Puertos y haga clic en **Aplicar**.
- i Haga clic en **Aceptar**.

Uso compartido de impresoras en entornos Macintosh

- 1 En el menú Buscador, seleccione **Ayuda > Ayuda de Mac**.
- 2 En el campo de búsqueda, escriba **compartir la impresora en una red** y, a continuación, pulse el **retorno**.

3 Seleccione sólo *una* de las siguientes:

- **Uso compartido de la impresora con usuarios de Mac OS X:** permita que otros equipos Macintosh de la red que utilicen la versión 10.4 o posterior de Mac OS X utilicen cualquier impresora conectada al equipo Macintosh.
- **Uso compartido de la impresora con usuarios de Windows:** permita que los equipos de Windows de la red utilicen cualquier impresora conectada al equipo Macintosh.

4 Siga las instrucciones que aparecen en la pantalla del equipo.

Nota: Los usuarios de Windows deberán consultar la documentación de Windows para obtener información sobre la adición de una nueva impresora de red conectada a un equipo Macintosh.

Preguntas frecuentes sobre las conexiones de red

¿Qué es Wi-Fi Protected Setup?

Wi-Fi Protected Setup (WPS) es una configuración segura y simple que le permite establecer una red inalámbrica doméstica y activar la seguridad de la red sin necesidad de tener información previa sobre la tecnología Wi-Fi. Ya no es necesario configurar el nombre de red (SSID) ni la clave WEP o la frase de contraseña WPA para los dispositivos de red.

Nota: WPS sólo admite redes que se comunican a través de puntos de acceso (enrutadores inalámbricos).

Cuando se conecta a una red inalámbrica, la impresora es compatible con los siguientes métodos:

- *Número de identificación personal (PIN):* un PIN de impresora se introduce en la configuración inalámbrica del punto de acceso.
- *Configuración de botón de pulsación (PBC):* botones de la impresora y del punto de acceso que se pulsan dentro de un periodo de tiempo determinado.

Busque cualquiera de estas marcas de identificación para comprobar si el punto de acceso tiene la certificación WPS:



Puede encontrar estos logotipos de WPS en el lateral, en la parte posterior o en la parte superior del punto de acceso.

Para obtener más información sobre el acceso a la configuración inalámbrica y la determinación de la función WPS del punto de acceso, consulte la documentación que se incluye con el punto de acceso, o póngase en contacto con el personal de asistencia técnica.

¿Dónde encuentro la clave WEP o la frase de contraseña/clave precompartida WPA/WPA2?

- Póngase en contacto con el personal de asistencia técnica.
 - Normalmente, la persona que configura la red conserva la clave WEP o la frase de contraseña/clave precompartida WPA/WPA2.
 - Si su *proveedor de servicios de Internet (ISP, Internet Service Provider)* le configuró la red inalámbrica, es posible que encuentre la información en la documentación que éste le facilitó.

- Consulte la documentación proporcionada con el punto de acceso (enrutador inalámbrico).
Si el punto de acceso está utilizando los valores predeterminados, podrá encontrar la información en la documentación.
- Observe los valores de seguridad en el punto de acceso.
 - 1 Abra un explorador web y, a continuación, escriba la dirección IP del punto de acceso en el campo de la dirección. Pulse **Entrar**.
Notas:
 - Para obtener la dirección IP del punto de acceso, consulte la documentación de éste o póngase en contacto con el personal de asistencia técnica.
 - Si está utilizando un servidor proxy, desactívelo temporalmente para cargar correctamente la página web.
 - 2 Introduzca el nombre de usuario y la contraseña para el punto de acceso cuando se le indique.
Nota: La clave WEP o la frase de contraseña/clave precompartida WPA/WPA2 no es la misma que la contraseña del punto de acceso. La contraseña permite acceder a los valores del punto de acceso. La clave WEP o la frase de contraseña/clave precompartida WPA/WPA2 permite que las impresoras y los equipos puedan conectarse a la red inalámbrica.
 - 3 Busque la clave WEP o la frase de contraseña/clave precompartida WPA/WPA2.

¿Qué es un SSID?

Un *identificador de conjunto de servicio* (SSID) es el nombre que identifica a una red inalámbrica. Todos los dispositivos de una red deben conocer el SSID de la red inalámbrica o no podrán comunicarse entre ellos. Normalmente, la red inalámbrica transmite el SSID para permitir que los dispositivos inalámbricos se conecten a ella. En ocasiones, el SSID no se transmite por motivos de seguridad.

Si el SSID de la red inalámbrica no transmite, no se puede detectar automáticamente y no se mostrará automáticamente en la lista de redes inalámbricas disponibles. Ante esta situación, debe introducir la información de red manualmente.

Un SSID puede tener hasta 32 caracteres alfanuméricos. Los caracteres alfanuméricos son una combinación de caracteres alfabéticos (letras de la A a la Z) y numéricos (números del 0 al 9).

¿Dónde puedo encontrar el SSID?

- Observe los valores en el punto de acceso (enrutador inalámbrico).
Muchos puntos de acceso disponen de un servidor web integrado al que se puede acceder mediante un navegador web.
- Compruebe si se ha instalado un programa en el equipo con el adaptador de red inalámbrico.
Muchos adaptadores de red proporcionan la aplicación de software que permite visualizar los valores inalámbricos del equipo, entre los que se incluyen el SSID.

Si no puede ubicar el SSID con uno de estos métodos, póngase en contacto con el personal de asistencia técnica.

¿Qué es una red?

Una red es un conjunto de dispositivos como equipos, impresoras, concentradores Ethernet, puntos de acceso y enrutadores conectados entre sí para la comunicación a través de cables o mediante conexión inalámbrica. Las redes pueden ser cableadas, inalámbricas o diseñadas para admitir tanto dispositivos inalámbricos como aquellos que utilizan cables.

¿Cómo puedo averiguar qué tipo de seguridad utiliza la red?

- Póngase en contacto con el personal de asistencia técnica.
Normalmente, la persona que configura la red conserva la información inalámbrica.
- Consulte la documentación proporcionada con el punto de acceso (enrutador inalámbrico).
- Compruebe los caracteres de la contraseña que utiliza para acceder a la red inalámbrica.

Si no utiliza contraseña, elija **Ninguna** o **Sin seguridad**.

Caracteres	Tipo de seguridad
Exactamente 10 o 26 caracteres hexadecimales o Exactamente 5 o 13 caracteres ASCII	WEP
Exactamente 64 caracteres hexadecimales o Entre 8 y 63 caracteres ASCII	WPA o WPA2

Notas:

- Los caracteres hexadecimales son A-F, a-f y 0-9.
 - Los caracteres ASCII pueden incluir letras, números y símbolos que aparecen en un teclado. Los caracteres ASCII de una frase de contraseña/clave precompartida WPA/WPA2 distinguen entre mayúsculas y minúsculas.
- Observe los valores de seguridad en el punto de acceso.

1 Abra un navegador web. Escriba la dirección IP del punto de acceso en el campo de la dirección y, a continuación, pulse **Intro**.

Notas:

- Para obtener la dirección IP del punto de acceso, consulte la documentación de éste o póngase en contacto con el personal de asistencia técnica.
- Si está utilizando un servidor proxy, desactívelo temporalmente para cargar correctamente la página web.

2 Introduzca el nombre de usuario y la contraseña para el punto de acceso cuando se le indique.

Nota: La clave WEP o la frase de contraseña/clave precompartida WPA/WPA2 no es la misma que la contraseña del punto de acceso. La contraseña permite acceder a los valores del punto de acceso. La clave WEP o la frase de contraseña/clave precompartida WPA/WPA2 permite que las impresoras y los equipos puedan conectarse a la red inalámbrica.

3 Busque la clave WEP o la frase de contraseña/clave precompartida WPA/WPA2.

¿Cómo se configuran las redes domésticas?

Los equipos de sobremesa, los portátiles y las impresoras deben estar conectados a través de cables o contar con adaptadores de red inalámbrica integrados o instalados para poder comunicarse entre sí a través de una red.

Existen muchas formas diferentes de configurar una red. A continuación, se incluyen cuatro ejemplos habituales.

Nota: Las impresoras de los diagramas siguientes representan a impresoras con servidores de impresión internos integrados de modo que puedan comunicarse a través de una red.

Ejemplos de red inalámbrica

Caso 1: Combinación de conexión inalámbrica y convencional en una red con acceso a Internet

- Todos los equipos e impresoras se conectan a la red a través de un router con funciones inalámbricas y Ethernet.
- Algunos equipos e impresoras se conectan de forma inalámbrica al router; otros se conectan a través de una conexión convencional.
- La red está conectada a Internet a través de DSL o de un módem de cable.

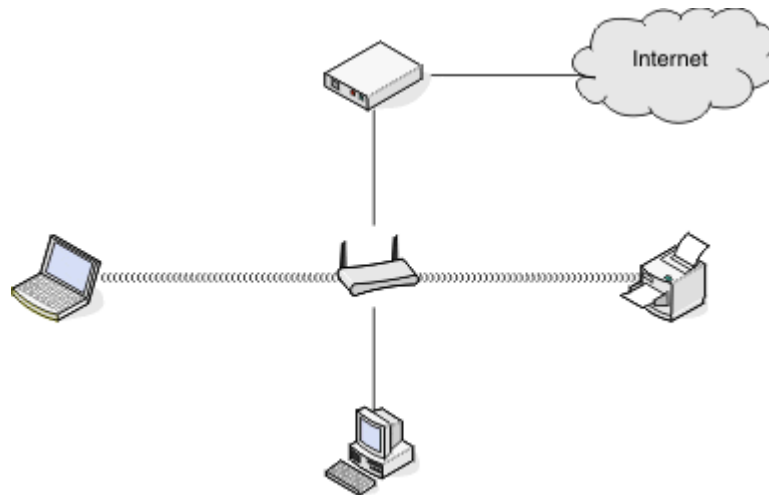

Caso 2: Red inalámbrica con acceso a Internet

- Todos los equipos e impresoras se conectan a la red mediante un punto de acceso inalámbrico o un router inalámbrico.
- El punto de acceso inalámbrico conecta la red a Internet a través de DSL o un módem de cable.

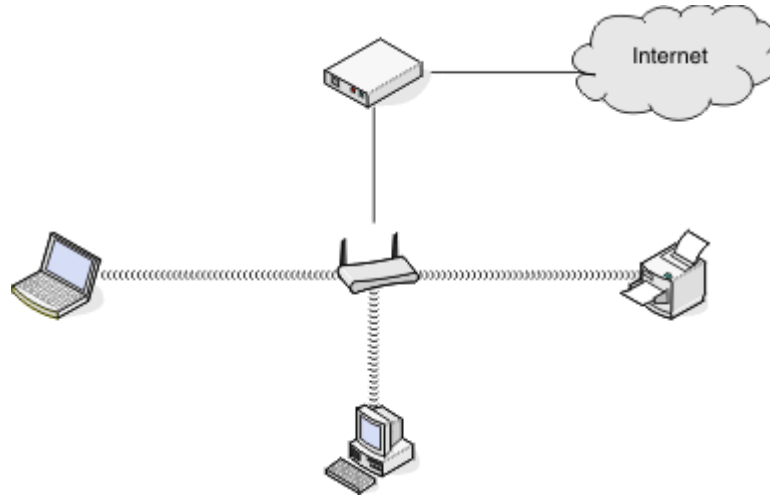

Caso 3: Red inalámbrica sin acceso a Internet

- Los equipos e impresoras se conectan a la red mediante un punto de acceso inalámbrico.
- La red no dispone de conexión a Internet.

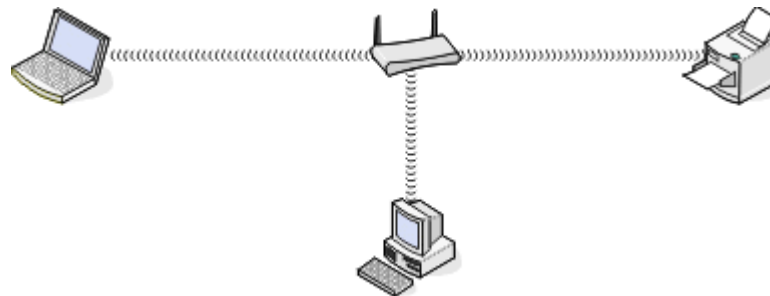

Caso 4: Equipo conectado de forma inalámbrica a una impresora sin acceso a Internet

- Un equipo está conectado directamente a una impresora sin pasar por un router inalámbrico.
- Esta configuración se conoce como *red ad hoc*.
- La red no dispone de conexión a Internet.

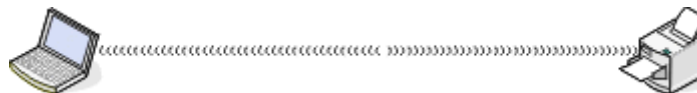

Nota: La mayoría de los equipos sólo se pueden conectar a una red inalámbrica cada vez. Si accede a Internet a través de una conexión inalámbrica, perderá el acceso si está conectado a una red ad hoc.

¿Qué es un cable USB?

Utilice un cable *bus serie universal* (USB) para conectar un dispositivo USB a un host. Los hosts habituales incluyen equipos y consolas de videojuegos. Mediante el puerto y el cable USB, podrá conectar los periféricos del equipo, como ratones, teclados, cámaras digitales, impresoras, reproductores multimedia personales, unidades flash y unidades de disco duro externo. Para muchos de esos dispositivos, el USB se ha convertido en el método de conexión estándar.

¿Por qué necesito un cable USB?

Al configurar la impresora en la red inalámbrica, deberá conectarla temporalmente a un equipo mediante el cable USB. Esta conexión temporal puede utilizarse para configurar los valores inalámbricos de la impresora.

Nota: Si está conectándose a una red inalámbrica mediante Wi-Fi Protected Setup (WPS), no necesitará un cable USB.

¿Cómo se conecta el cable USB?

El cable USB se conecta a un puerto USB del equipo y al conector cuadrado de la parte trasera de la impresora. Esta conexión le permite configurar la impresora para una instalación en red o local (USB).

Los puertos USB del equipo y de la impresora están marcados con el símbolo .

Nota: No conecte el cable USB hasta que se le indique.

- 1 Si el puerto USB de la parte posterior de la impresora está cubierto con un adhesivo, asegúrese de retirarlo.



- 2 Conecte firmemente el extremo cuadrado del cable USB a la parte trasera de la impresora.



3 Conecte firmemente el extremo rectangular del cable USB al puerto USB del equipo.

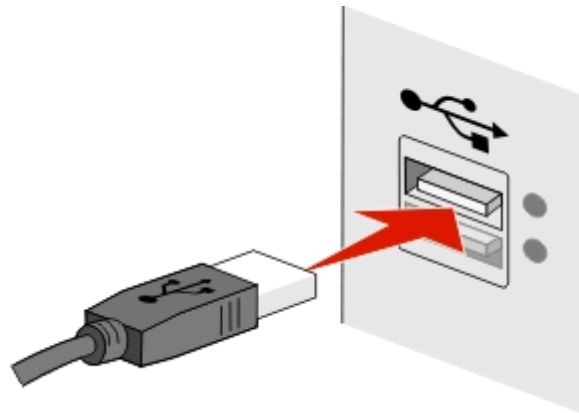

4 Siga las instrucciones que aparecen en la pantalla del equipo.

¿En qué se diferencian las redes de infraestructura y ad hoc?

Las redes inalámbricas funcionan en uno de estos modos: infraestructura o ad hoc.

En el modo de *infraestructura*, todos los dispositivos de una red inalámbrica se comunican entre sí mediante un punto de acceso (enrutador inalámbrico).

En el modo *ad hoc*, un equipo que disponga de un adaptador de red inalámbrica se comunica directamente con una impresora equipada con un servidor de impresión inalámbrico.

	Infraestructura	Ad hoc
Características		
Comunicación	A través de un punto de acceso	Directamente entre dispositivos
Seguridad	Más opciones de seguridad	WEP o sin seguridad
Alcance	Determinado por el alcance y el número de puntos de acceso	Limitado al alcance de los dispositivos individuales en la red
Velocidad	Generalmente más rápida	Generalmente más lenta
Requisitos para todos los dispositivos		
Dirección IP exclusiva para cada dispositivo	Sí	Sí
Modo establecido como	Modo de infraestructura	Modo Ad hoc
Mismo SSID	Sí, incluido el punto de acceso	Sí
Mismo canal	Sí, incluido el punto de acceso	Sí

Recomendamos configurar una red en modo de infraestructura con el CD del software de instalación. El modo de infraestructura ofrece:

- Mayor seguridad de la red
- Mayor fiabilidad
- Mejor rendimiento
- Configuración más sencilla

Búsqueda de la intensidad de la señal

La intensidad de señal le indica la intensidad con que el equipo o la impresora recibe la señal inalámbrica de la red inalámbrica. Una calidad de señal débil podría afectar la conectividad durante la configuración.

Comprobación de la conectividad del equipo

- 1 En la bandeja del sistema del equipo, haga clic en el icono de conexión inalámbrica que corresponde al software que gestiona el adaptador de red inalámbrico.
- 2 Compruebe la calidad de la señal.

Comprobación de la conectividad de la impresora

- Desde la impresora, imprima una página de configuración de red.
Busque **Calidad** en la sección Inalámbrico.
- Compruebe la intensidad de la señal en el panel de control de la impresora.

Navegue hasta:

 > **Configuración** >  > **Configuración de red** >  > **Inalámbrica 802.11 b/g/n** >  > **Configuración de conexión de red** >  > **Inalámbrica** >  > **Ver calidad de señal** > 

Para mejorar la calidad de la señal, elimine las fuentes de interferencias o acerque los dispositivos inalámbricos al punto de acceso (enrutador inalámbrico).

¿Cómo se puede mejorar la intensidad de la señal inalámbrica?

Una razón común por la que las impresoras inalámbricas no pueden comunicarse a través de una red es una mala calidad de la señal inalámbrica. Si la señal es demasiado débil, demasiado distorsionada o está bloqueada por un objeto, no podrá transportar información entre el punto de acceso (router inalámbrico) y la impresora.

Si cree que existe un problema de intensidad de la señal entre el punto de acceso y la impresora, pruebe una o más de las soluciones siguientes:

Notas:

- Las soluciones que se muestran a continuación son para redes de infraestructura. Si está utilizando una red ad hoc, ajuste el equipo cuando la solución sugiera que se ajuste el punto de acceso. Las redes ad hoc tienen un rango mucho menor que las redes de infraestructura.
- Las redes ad hoc tienen un rango mucho menor que las redes de infraestructura. Pruebe a acercar la impresora al equipo si existen problemas para comunicarse.

COMPRUEBE LA CALIDAD DE LA SEÑAL INALÁMBRICA

Para determinar si la impresora recibe una señal potente del punto de acceso, imprima una página de configuración de red. El campo Calidad indica la potencia relativa de señal inalámbrica que recibe la impresora. Sin embargo, las caídas en la intensidad de la señal pueden ser intermitentes y, aunque la calidad de la señal aparezca alta, puede caer en determinadas condiciones. Si la calidad de la señal aparece en la lista como buena o excelente, el problema se debe a otro factor.

Para obtener más información sobre cómo imprimir una página de configuración de red, consulte la *Guía del usuario*.

ACERQUE LA IMPRESORA AL PUNTO DE ACCESO

Si la impresora se encuentra demasiado alejada del punto de acceso, no podrá comunicarse con los otros dispositivos de la red. Para la mayoría de las redes inalámbricas de interior, la distancia máxima entre el punto de acceso y la impresora es aproximadamente de 30 metros (100 pies). La distancia puede ser mayor o menor, en función de la disposición de la red y las limitaciones del punto de acceso.

QUITE LOS OBSTÁCULOS ENTRE EL PUNTO DE ACCESO Y LA IMPRESORA

La señal inalámbrica del punto de acceso atravesará la mayoría de los objetos. La mayoría de paredes, suelos, muebles y otros objetos no bloquearán la señal inalámbrica. Sin embargo, algunos materiales, como los objetos que contienen metal u hormigón, son demasiado densos como para que la señal los atraviese. Coloque la impresora y el punto de acceso para que la señal no quede bloqueada por estos objetos.

ELIMINE LAS FUENTES DE INTERFERENCIAS

Hay otro tipo de radiofrecuencias que pueden ocasionar problemas en la señal inalámbrica de la red, y que a su vez derivarían en problemas de impresión intermitentes.

- Siempre que sea posible, desconecte las posibles fuentes de interferencias.
- Evite la utilización de hornos microondas, teléfonos inalámbricos (pero no los teléfonos móviles), dispositivos de videovigilancia para bebés, prácticamente cualquier electrodoméstico de cocina, equipos de vigilancia inalámbricos o cualquier dispositivo que contenga un motor cuando imprima a través de una red inalámbrica.
- Si hay otra red inalámbrica en funcionamiento cerca, cambie el canal inalámbrico del punto de acceso.
- No coloque el punto de acceso en una impresora ni en un dispositivo electrónico. Estos dispositivos también pueden interferir con la señal inalámbrica.

DISPONGA LA RED PARA REDUCIR LA ABSORCIÓN DE SEÑAL

Aunque la señal inalámbrica pueda atravesar un objeto, se debilita ligeramente. Si atraviesa demasiados objetos, puede debilitarse significativamente. Todos los objetos absorben parte de la señal inalámbrica cuando los atraviesa, y algunos tipos de objetos absorben lo suficiente como para provocar problemas de comunicación. Coloque el punto de acceso en el punto más elevado de la habitación para evitar la absorción de señal.

¿Cómo puedo asegurarme de que el equipo y la impresora están conectados a la misma red inalámbrica?

Si la impresora no se encuentra en la misma red inalámbrica que el equipo, no podrá imprimir de forma inalámbrica. El SSID de la impresora debe coincidir con el SSID del equipo, si éste ya está conectado a la red inalámbrica.

Para los usuarios de Windows

- 1 Obtenga el SSID de la red a la que está conectado el equipo:
 - a Introduzca la dirección IP del punto de acceso (enrutador inalámbrico) en el campo de la dirección del explorador web.

Si desconoce la dirección IP del punto de acceso:
 - 1 Haga clic en  o en **Inicio** y, a continuación, en **Ejecutar**.
 - 2 En la casilla Iniciar búsqueda o Ejecutar, escriba **cmd**.
 - 3 Pulse **Entrar** o haga clic en **Aceptar**.

4 Escriba **ipconfig** y, a continuación, pulse **Entrar**. Compruebe la sección Conexión de red inalámbrica:

- La entrada "Puerta de enlace predeterminada" suele ser el punto de acceso.
- La dirección IP aparece como cuatro grupos de números separados por puntos, como 192.168.2.134.

b Escriba el nombre de usuario y la contraseña del enrutador cuando se le solicite.

c Haga clic en **Aceptar**.

d Busque el SSID en la sección de configuración inalámbrica.

e Anote el SSID.

Nota: Asegúrese de copiarlo exactamente, incluidas las letras mayúsculas.

2 Obtenga el SSID de la red a la que está conectada la impresora:

a Desde la impresora, imprima una página de configuración de red.

b En la sección Inalámbrico, busque **SSID**.

3 Compare el SSID del equipo con el de la impresora.

Si los SSID coinciden, querrá decir que el equipo y la impresora están conectados a la misma red inalámbrica.

Si los SSID no coinciden, vuelva a ejecutar la utilidad para configurar la impresora en la red inalámbrica utilizada por el equipo.

Para los usuarios de Macintosh con una estación base AirPort

En Mac OS X versión 10.5 o posterior

1 En el menú Apple, navegue hasta:

Preferencias del sistema > Red > AirPort

Aparecerá el SSID de la red a la que está conectado el equipo en el menú Nombre de red.

2 Anote el SSID.

En Mac OS X versión 10.4 o anteriores

1 En el Finder, navegue hasta:

Aplicaciones > Conexión a Internet > AirPort

Aparecerá el SSID de la red a la que está conectado el equipo en el menú Red.

2 Anote el SSID.

Para los usuarios de Macintosh con un punto de acceso

1 Introduzca la dirección IP del punto de acceso en el campo de la dirección del explorador web y continúe con el paso 2.

Si desconoce la dirección IP del punto de acceso, realice las siguientes acciones:

a En el menú Apple, navegue hasta:

Preferencias del sistema > Red > AirPort

b Haga clic en **Avanzadas** o en **Configurar**.

c Haga clic en **TCP/IP**.

La entrada Router suele corresponder al punto de acceso.

2 Escriba el nombre de usuario y la contraseña cuando se le solicite y haga clic en **Aceptar**.

- 3 Busque el SSID en la sección de configuración inalámbrica.
- 4 Anote el SSID, el tipo de seguridad y la clave WEP/frase de contraseña WPA si aparecen en pantalla.

Notas:

- Asegúrese de copiar la información de la red exactamente, incluidas las letras mayúsculas.
- Guarde el SSID y la clave WEP, o la frase de contraseña WPA en un lugar seguro para consultarlos en el futuro.

¿Puedo utilizar mi impresora en una conexión de red y con USB al mismo tiempo?

Sí, la impresora es compatible con una conexión de red y con USB simultánea. La impresora puede configurarse de las tres maneras siguientes:

- Conectada de forma local (conectada a un equipo mediante un cable USB)
- Red inalámbrica
- Red inalámbrica y conectada de forma local simultáneamente

¿Qué es una dirección MAC?

Una dirección Media Access Control (MAC) es un identificador de 48 bits asociado al hardware de un equipo de red. La dirección MAC también puede denominarse dirección física porque está relacionada con el hardware del dispositivo en vez de con el software. La dirección MAC aparece como número hexadecimal en este formato: 01-23-45-67-89-AB.

Aunque se puede cambiar la dirección MAC de un dispositivo de red, no es muy habitual hacerlo. Por ello, las direcciones MAC se consideran permanentes. Las direcciones IP se cambian fácilmente, por lo que las direcciones MAC son un método más fiable para identificar un determinado dispositivo en una red.

Los enrutadores con funciones de seguridad permiten el filtrado de direcciones MAC en las redes. De esta manera, una lista controlada de dispositivos identificados por sus direcciones MAC puede acceder a la red, así como evitar que accedan dispositivos no deseados. Si la red utiliza el filtrado de direcciones MAC, asegúrese de añadir la dirección MAC de la impresora a la lista de dispositivos permitidos.

¿Cómo puedo encontrar la dirección MAC?

Los dispositivos de red cuentan con un número de identificación exclusivo de hardware para distinguirse de los demás dispositivos de la red. Este número se conoce como la dirección MAC (control de acceso al medio). Otros dispositivos a veces utilizan un tipo de dirección MAC denominada *Dirección administrada universalmente (UAA)*.

Al instalar la impresora en una red, asegúrese de seleccionar la impresora con la dirección MAC correcta.

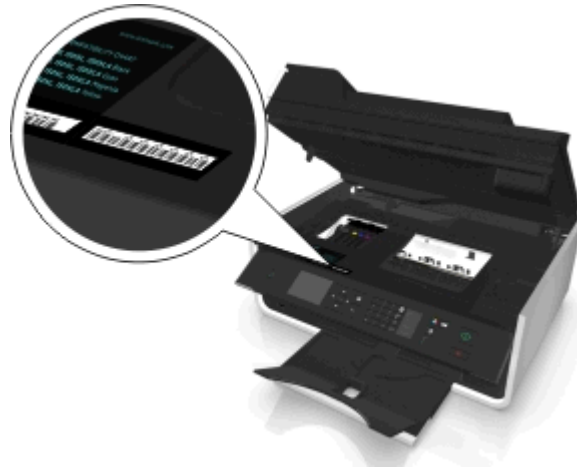

La dirección MAC del servidor de impresión interno consiste en una serie de letras y números.



Notas:

- Se puede definir una lista de direcciones MAC en un punto de acceso (enrutador inalámbrico) para que sólo los dispositivos cuyas direcciones MAC coincidan puedan operar en la red. A esto se le llama *filtrado MAC*. Si el filtrado MAC está activado en el punto de acceso y desea agregar una impresora a la red, deberá incluir la dirección MAC de la impresora en la lista de filtros MAC.
- Si utiliza una estación de base AirPort, es posible que la dirección MAC se denomine *Número de identificación AirPort*, y que se acceda al filtrado de direcciones MAC a través de *Control de acceso a direcciones MAC*.

¿Qué es una dirección IP?

Una dirección IP es un número exclusivo utilizado por los dispositivos (como la impresora inalámbrica, el equipo o el punto de acceso inalámbrico [router inalámbrico]) en una red IP para localizarse y comunicarse entre sí. Los dispositivos en una red IP sólo pueden comunicarse si disponen de direcciones IP exclusivas y válidas. Una dirección IP exclusiva significa que no hay dos dispositivos en la misma red que tengan la misma dirección IP.

Una dirección IP es un grupo de cuatro números separados por puntos. Un ejemplo de dirección IP es 123.123.123.123.

¿Qué es TCP/IP?

Las redes pueden funcionar cuando los ordenadores, las impresoras y otros dispositivos son capaces de enviarse datos unos a otros a través de cables o de señales inalámbricas. Esta transferencia de datos es posible por conjuntos de reglas de transmisión de datos llamados *protocolos*. Se puede pensar en un protocolo como un idioma con reglas que permiten a los participantes comunicarse eficazmente entre sí.

Distintos tipos de redes utilizan distintos protocolos, pero el más conocido es el *Protocolo de control de transmisión/Protocolo de Internet (TCP/IP)*. TCP/IP se utiliza para enviar datos a través de Internet, así como de la mayoría de redes empresariales y domésticas.

Todos los dispositivos en red que utilicen el protocolo TCP/IP deben tener una dirección IP. Las direcciones IP son en esencia nombres de ordenadores unívocos en formato numérico, que se usan para transferir datos por una red. Las direcciones IP permiten al protocolo TCP/IP confirmar solicitudes y recepciones de datos de varios dispositivos de la red.

¿Cómo se localiza una dirección IP?

Para los usuarios de Windows

- 1 Haga clic en  o en **Inicio** y, después, en **Ejecutar**.
- 2 En la casilla Iniciar búsqueda o Ejecutar, escriba **cmd**.
- 3 Pulse **Entrar** o haga clic en **Aceptar**.
- 4 Escriba **ipconfig** y, a continuación, pulse **Entrar**.

La dirección IP aparece como cuatro grupos de números separados por puntos, como 192.168.0.100.

Para los usuarios de Macintosh

- 1 En el menú Apple, navegue hasta:
Acerca de este Mac > Más información
- 2 En el panel Contenido, seleccione **Red**.
- 3 Si se ha conectado a través de una red inalámbrica, seleccione **AirPort** en la lista Servicios activos.

Ubicación de la dirección IP de la impresora

- Desde la impresora, imprima una página de configuración de red.

En la sección TCP/IP, busque **Dirección**.

- Observe los valores de la impresora.

En el panel de control de la impresora, navegue hasta:

 > **Configuración** >  > **Configuración de red** >  > **Inalámbrica 802.11 b/g/n** >  > **Configuración de conexión de red** >  > **TCP/IP** >  > **Dirección IP** > 

¿Cómo se asignan las direcciones IP?

Debe asignarse automáticamente una dirección IP a la red por medio de DHCP. Una vez configurada la impresora en el equipo, el equipo utiliza esta dirección para enviar todos los trabajos de impresión a través de la red a la impresora.

Si no se asigna automáticamente la dirección IP, se le solicitará durante la configuración inalámbrica que introduzca manualmente una dirección y otra información de red después de seleccionar la impresora de la lista disponible.

¿Qué es un índice de clave?

Es posible configurar un punto de acceso (enrutador inalámbrico) con cuatro claves WEP como máximo. No obstante, sólo se utiliza una clave en la red cada vez. Las claves están numeradas, y el número de clave recibe el nombre de índice de clave. Todos los dispositivos de la red inalámbrica deben estar configurados para poder utilizar el mismo índice de clave en caso de que se configuren varias claves WEP en el punto de acceso.

Seleccione el mismo índice de clave en la impresora cuando la utilice con un punto de acceso.

¿Qué diferencia hay entre la configuración guiada y la avanzada?

Utilice la configuración guiada si:

- La impresora y el equipo se comunican en la misma red inalámbrica.
- Desea que la Wireless Setup Utility detecte la red automáticamente.
- Desea conectar la impresora a la red inalámbrica mediante *Wi-Fi Protected Setup* (WPS).

Utilice la configuración avanzada si:

- La impresora y el equipo de instalación no están en la misma red inalámbrica, o si el equipo no tiene acceso inalámbrico.
- La red inalámbrica requiere certificados.
- Se aplica una seguridad de nivel de empresa en la red inalámbrica.
- Conoce el SSID de red y la información de seguridad y desea introducir la información en una única pantalla.
- La impresora se va a configurar para una red remota.
- Conoce la información de seguridad de la red y desea introducirla rápidamente.
- Está configurando una impresora para una red inalámbrica que utiliza autenticación 802.1X.

Mantenimiento de la impresora

Mantenimiento de cartuchos de tinta

Además de las siguientes tareas que puede llevar a cabo, la impresora realiza ciclos de mantenimiento automáticos si está enchufada a una toma eléctrica con una toma de tierra adecuada. Saldrá brevemente del modo de suspensión o se encenderá de forma temporal si está apagada.

Comprobación de los niveles de tinta

Utilización del panel de control de la impresora

En el panel de control de la impresora, navegue hasta:

 > **Configuración** >  > **Mantenimiento** >  > **Comprobar niveles de tinta** > 

Uso del software de la impresora

Para los usuarios de Windows





- 1 Haga clic en  o en **Inicio**.
- 2 Haga clic en **Todos los programas** o en **Programas** y, a continuación, seleccione la carpeta del programa de la impresora en la lista.
- 3 Navegue hasta:
Inicio de impresora > seleccione su impresora > **ficha Mantenimiento** > **Estado de suministros**

Para usuarios de Macintosh

- 1 En el menú Apple, navegue hasta:
Preferencias del Sistema > **Impresión y Fax** > seleccione la impresora
- 2 Haga clic en **Opciones y suministros** o en **Cola de impresión**.
- 3 Haga clic en **Niveles de suministro**.

Alineación del cabezal de impresión

Si los caracteres o las líneas de la imagen impresa aparecen quebrados u ondulados, es posible que sea necesario alinear el cabezal de impresión.

- 1 Cargue papel normal.
- 2 En el panel de control de la impresora, navegue hasta:
 > **Configuración** >  > **Mantenimiento** >  > **Alinear impresora** > 

Se imprimirá una página de alineación.

Nota: No retire la página de alineación hasta que la impresión haya finalizado.

Si ha alineado los cartuchos para mejorar la calidad de impresión, vuelva a imprimir el documento. Si la calidad de impresión no ha mejorado, limpie los inyectores del cabezal de impresión.

Limpeza de los inyectores del cabezal de impresión

Si no ha estado utilizando la impresora durante un largo período de tiempo, es posible que necesite limpiar los inyectores de los cabezales de impresión para mejorar la calidad de las impresiones. Mantenga la impresora enchufada a una toma de alimentación debidamente conectada a tierra en funcionamiento para que pueda realizar los ciclos de mantenimiento automáticos.

Notas:

- Al limpiar los inyectores del cabezal de impresión se utiliza tinta, por lo que debe limpiarlos únicamente cuando sea necesario.
- En la limpieza profunda se utiliza más tinta, por lo que utilice primero la opción Limpiar cabezal para ahorrar tinta.
- Si los niveles de tinta son muy bajos, deberá sustituir los cartuchos de tinta antes de limpiar los inyectores del cabezal de impresión.

1 Cargue papel.

2 En el panel de control de la impresora, navegue hasta:

 > **Configuración** >  > **Mantenimiento** > 

3 Pulse el botón de flecha hacia arriba o hacia abajo para desplazarse a **Limpiar cabezal** o **Limpieza profunda de cabezal** y, después, pulse .

Se imprimirá una página de limpieza.

Limpeza de la parte exterior de la impresora

1 Asegúrese de que la impresora esté apagada y desconectada de la toma mural.



PRECAUCIÓN: PELIGRO DE DESCARGAS ELÉCTRICAS Para evitar el riesgo de descarga eléctrica al limpiar el exterior de la impresora, desconecte el cable de alimentación de la toma mural y desconecte todos los cables de la impresora antes de realizar la operación.

2 Extraiga todo el papel de la impresora.

3 Humedezca con agua un paño limpio y que no suelte pelusa.

Advertencia—Posibles daños: No utilice productos de limpieza para el hogar ni detergentes, ya que podrían dañar el acabado de la impresora.

4 Limpie únicamente la parte exterior de la impresora y asegúrese de eliminar todos los residuos de tinta acumulados en la bandeja de salida de papel.

Advertencia—Posibles daños: La utilización de un paño húmedo para la limpieza de la parte interior podría originar daños en la impresora.

5 Asegúrese de que la impresora esté seca antes de comenzar un nuevo trabajo de impresión.

Limpeza del cristal del escáner

Limpe el cristal del escáner y otras partes relacionadas cuando aparezcan rayas verticales en las páginas impresas o cuando vea marcas o manchas en dichas partes.

- 1 Humedezca con agua un paño limpio y que no suelte pelusa.
- 2 Limpie con cuidado el cristal del escáner y otras partes relacionadas.

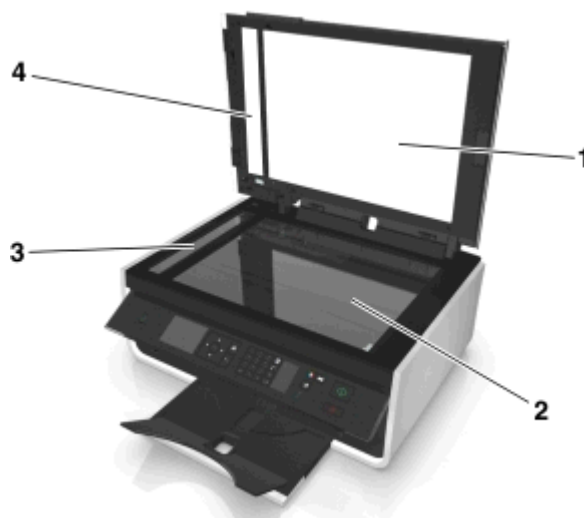

1	Material de soporte
2	Cristal del escáner
3	Cristal del escáner del ADF
4	Placa de pulsación del ADF

Nota: Asegúrese de que toda la tinta o el líquido corrector del documento están secos antes de colocar el documento sobre el cristal del escáner.

Desplazamiento de la impresora a otra ubicación

Cuando desplace la impresora a otra ubicación, tenga en cuenta las siguientes precauciones:

- Asegúrese de que la impresora esté apagada y que todos los cables estén desconectados de la impresora.
- Si se utiliza un carro para desplazar la impresora, éste debe tener una superficie capaz de abarcar toda el área de la impresora.
- Asegúrese de se ha vuelto a insertar la bandeja de salida del papel en la impresora.
- Asegúrese de que el panel de control de la impresora esté en su posición vertical.

Pulse el pestillo situado debajo del panel de control de la impresora para liberarlo y pulse el panel de nuevo a su posición de envío.

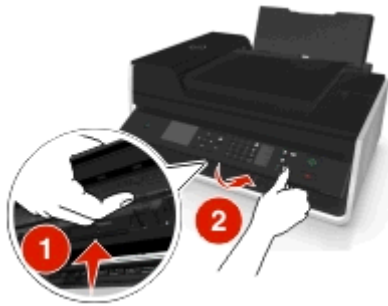

- Mantenga la impresora en posición vertical para evitar fugas de tinta.
- Se deben evitar los movimientos bruscos.

Solución de problemas

Pasos previos a la solución de problemas

Utilice la lista de comprobación para resolver la mayoría de los problemas:

- Asegúrese de que el cable de alimentación se encuentra enchufado a la impresora y a una toma de alimentación debidamente conectada a tierra en funcionamiento.
- Asegúrese de que la impresora esté encendida.
- Asegúrese de que la impresora esté conectada correctamente al equipo, servidor de impresión u otro punto de acceso de red.
- Compruebe los mensajes de error de la impresora y resuelva cualquier error.
- Compruebe los mensajes de atasco de papel y solucione cualquier atasco.
- Compruebe los cartuchos de tinta e instale cartuchos nuevos si es necesario.
- Apague la impresora, espere 10 segundos aproximadamente y, a continuación, enciéndala de nuevo.

Nota: Compruebe que la impresora no esté en modo de suspensión. Mantenga pulsado  durante tres segundos para apagar la impresora.

Si la Solución de problemas no resuelve su problema

Visite nuestro sitio web en <http://support.dell.com> para encontrar lo siguiente:

- Servicio de atención al cliente en línea y en directo
- Números de contacto para obtener atención al cliente telefónica
- Actualizaciones de firmware software







Solución de problemas de configuración

- “En la pantalla de la impresora no aparece el idioma correcto” en la página 125
- “No se instaló el software” en la página 125
- “El trabajo de impresión no se imprime o faltan páginas” en la página 126
- “La impresora imprime páginas en blanco” en la página 127
- “La impresora está ocupada o no responde” en la página 128
- “No se pueden eliminar los documentos de la cola de impresión” en la página 128
- “No se puede imprimir mediante el USB” en la página 128

En la pantalla de la impresora no aparece el idioma correcto

Si la lista de comprobación "Pasos previos a la solución de problemas" no resuelve el problema, realice al menos una de las siguientes acciones:

CAMBIE EL IDIOMA MEDIANTE LOS MENÚS DE LA IMPRESORA

- 1 En el panel de control de la impresora, navegue hasta:
 > **Configuración** >  > **Configuración del dispositivo** >  > **Idioma** > 
- 2 Pulse el botón de flecha hacia arriba o hacia abajo para desplazarse hasta el idioma que desee y, a continuación, pulse .
- 3 Para confirmar la configuración, pulse el botón de flecha hacia la izquierda o hacia la derecha para desplazarse hasta **SÍ** y, a continuación, pulse .

No se instaló el software

Si ha tenido problemas durante la instalación o si la impresora no aparece en la lista de la carpeta de impresoras o como una opción de impresora cuando se envía un trabajo de impresión, pruebe a desinstalar y volver a instalar el software.

Antes de volver a instalar el software, haga lo siguiente:

ASEGÚRESE DE QUE EL EQUIPO CUMPLE LOS REQUISITOS MÍNIMOS DEL SISTEMA:

DESACTIVE TEMPORALMENTE LOS PROGRAMAS DE SEGURIDAD DE WINDOWS ANTES DE INSTALAR EL SOFTWARE

COMPRUEBE LA CONEXIÓN USB

- 1 Compruebe que el cable USB no haya sufrido ningún daño evidente. Si el cable está dañado, utilice uno nuevo.
- 2 Conecte firmemente el extremo cuadrado del cable USB a la parte trasera de la impresora.
- 3 Conecte firmemente el extremo rectangular del cable USB al puerto USB del equipo.

El puerto USB se indica con un .

Nota: Si sigue teniendo problemas, pruebe a utilizar otro puerto USB del equipo. Puede haber utilizado un puerto defectuoso.

VUELVA A CONECTAR LA FUENTE DE ALIMENTACIÓN DE LA IMPRESORA

- 1 Apague la impresora.

Nota: Compruebe que la impresora no esté en modo de suspensión. Mantenga pulsado  durante tres segundos para apagar la impresora.

- 2 Desconecte el cable de alimentación de la toma de la pared y, a continuación, de la fuente de alimentación.

- 3 Después de un minuto, vuelva a conectar el cable de alimentación a la fuente de alimentación y, a continuación, a la toma mural.
- 4 Encienda la impresora.

El trabajo de impresión no se imprime o faltan páginas

Si la lista de comprobación "Pasos previos a la solución de problemas" no resuelve el problema, realice al menos una de las siguientes acciones:

ASEGÚRESE DE QUE LOS CARTUCHOS DE TINTA ESTÁN CORRECTAMENTE INTRODUCIDOS

- 1 Encienda la impresora y, a continuación, vuelva a abrir la impresora.
- 2 Asegúrese de que los cartuchos están introducidos correctamente.
Los cartuchos deben *encajar* completamente en la ranura de color correspondiente del cabezal de impresión.
- 3 Cierre la impresora.

SELECCIONE LA IMPRESORA EN EL CUADRO DE DIÁLOGO IMPRIMIR ANTES DE ENVIAR EL TRABAJO DE IMPRESIÓN

Nota: Esta solución se aplica solo a los usuarios de Macintosh.

- 1 Con un documento abierto, seleccione **Archivo > Imprimir**.
- 2 En el menú emergente Impresora, seleccione la impresora y haga clic en **Imprimir**.
Si su impresora no aparece en la lista de impresoras, elija **Agregar impresora**. En la ficha Predeterminado de la lista de impresoras, seleccione la impresora y haga clic en **Agregar**.
Si su impresora no aparece en la lista, realice alguna de las siguientes acciones:
 - Para una impresora conectada por USB, retire y vuelva conectar el cable USB.
 - Para una impresora que utilice una conexión inalámbrica, consulte la sección Solución de problemas inalámbricos.

ASEGÚRESE DE QUE EL TRABAJO DE IMPRESIÓN NO ESTÁ EN PAUSA

ASEGÚRESE DE QUE LA IMPRESORA ESTÁ CONFIGURADA COMO LA IMPRESORA PREDETERMINADA

VUELVA A CONECTAR LA FUENTE DE ALIMENTACIÓN DE LA IMPRESORA

- 1 Apague la impresora.
Nota: Compruebe que la impresora no esté en modo de suspensión. Mantenga pulsado  durante tres segundos para apagar la impresora.
- 2 Desconecte el cable de alimentación de la toma de la pared y, a continuación, de la fuente de alimentación.
- 3 Después de un minuto, vuelva a conectar el cable de alimentación a la fuente de alimentación y, a continuación, a la toma mural.
- 4 Encienda la impresora.

RETIRE EL CABLE USB QUE ESTÁ CONECTADO A LA IMPRESORA Y VUELVA A CONECTARLO

COMPRUEBE LA CONEXIÓN USB

- 1 Compruebe que el cable USB no haya sufrido ningún daño evidente. Si el cable está dañado, utilice uno nuevo.
- 2 Conecte firmemente el extremo cuadrado del cable USB a la parte trasera de la impresora.
- 3 Conecte firmemente el extremo rectangular del cable USB al puerto USB del equipo.

El puerto USB se indica con un .

Nota: Si sigue teniendo problemas, pruebe a utilizar otro puerto USB del equipo. Puede haber utilizado un puerto defectuoso.

DESINSTALE Y VUELVA A INSTALAR EL SOFTWARE DE LA IMPRESORA

La impresora imprime páginas en blanco

Es posible que las páginas en blanco se deban a una mala instalación de los cartuchos de tinta.

VUELVA A INSTALAR LOS CARTUCHOS DE TINTA, LIMPIE EN PROFUNDIDAD Y ALINEE EL CABEZAL DE IMPRESIÓN

- 1 Reinstale los cartuchos de tinta. Para obtener más información, consulte “Sustitución de cartuchos de tinta” en la página 15.
Si los cartuchos no encajan, asegúrese de que está bien colocado el cabezal de impresión y, a continuación, intente instalar los cartuchos de nuevo.

- 2 Cargue papel normal y sin marcas.

- 3 En el panel de control de la impresora, navegue hasta:

 > **Configuración** >  > **Mantenimiento** > 

- 4 Pulse el botón de flecha hacia arriba o hacia abajo para desplazarse a **Limpieza profunda cabezal** y, a continuación, pulse .

Se imprimirá una página de limpieza.

- 5 Cargue papel normal y sin marcas.

- 6 En la pantalla del menú Mantenimiento, pulse el botón de flecha hacia arriba o hacia abajo para desplazarse a **Alinear impresora** y, a continuación, .

Se imprimirá una página de alineación.

Nota: No retire la página de alineación hasta que la impresión haya finalizado.

La impresora está ocupada o no responde

Si la lista de comprobación "Pasos previos a la solución de problemas" no resuelve el problema, realice al menos una de las siguientes acciones:

COMPRUEBE QUE LA IMPRESORA NO ESTÉ EN MODO DE SUSPENSIÓN

Si la luz de encendido parpadea lentamente, la impresora está en modo de suspensión. Pulse  para activar la impresora.

Si la impresora no sale del modo de suspensión, restaure la alimentación:

- 1 Desconecte el cable de alimentación de la toma mural y espere 10 segundos.
- 2 Conecte el cable de alimentación a la toma mural y encienda la impresora.

Si el problema persiste, busque una versión actualizada del software o firmware de la impresora en nuestro sitio web.

VUELVA A CONECTAR LA FUENTE DE ALIMENTACIÓN DE LA IMPRESORA

- 1 Apague la impresora.

Nota: Compruebe que la impresora no esté en modo de suspensión. Mantenga pulsado  durante tres segundos para apagar la impresora.

- 2 Desconecte el cable de alimentación de la toma de la pared y, a continuación, de la fuente de alimentación.
- 3 Después de un minuto, vuelva a conectar el cable de alimentación a la fuente de alimentación y, a continuación, a la toma mural.
- 4 Encienda la impresora.

No se pueden eliminar los documentos de la cola de impresión

Si hay trabajos esperando en la cola de impresión y no puede eliminarlos para imprimir otros trabajos, es posible que la impresora y el equipo no se estén comunicando.

REINICIE EL EQUIPO E INTÉNTELO DE NUEVO

RETIRE Y VUELVA CONECTAR EL CABLE **USB** QUE ESTÁ CONECTADO A LA IMPRESORA

No se puede imprimir mediante el USB

Si la lista de comprobación "Pasos previos a la solución de problemas" no resuelve el problema, realice al menos una de las siguientes:

COMPRUEBE LA CONEXIÓN **USB**

- 1 Compruebe que el cable USB no haya sufrido ningún daño evidente. Si el cable está dañado, utilice uno nuevo.
- 2 Conecte firmemente el extremo cuadrado del cable USB a la parte trasera de la impresora.

- 3 Conecte firmemente el extremo rectangular del cable USB al puerto USB del equipo.

El puerto USB se indica con un .

Nota: Si sigue teniendo problemas, pruebe a utilizar otro puerto USB del equipo. Puede haber utilizado un puerto defectuoso.

ASEGÚRESE DE QUE EL PUERTO USB ESTÁ ACTIVADO EN WINDOWS

- 1 Haga clic en  o en **Inicio** y, después, en **Ejecutar**.
- 2 En la casilla Iniciar búsqueda o Ejecutar, escriba `devmgmt.msc`.
- 3 Pulse **Intro** o haga clic en **Aceptar**.
Se abre el Administrador de dispositivos.
- 4 Haga clic en el signo más (+) situado junto a los controladores de bus serie universal.
Si el controlador host USB y el concentrador raíz USB aparecen en la lista, el puerto USB está activado.



Para obtener más información, consulte la documentación del equipo.

DESINSTALE Y VUELVA A INSTALAR EL SOFTWARE DE LA IMPRESORA

Descripción de los mensajes de la impresora



Problema alineac.

Pruebe una de la siguientes opciones:

- Comprobación de los cartuchos de tinta
 - 1 Abra la impresora y, a continuación, extraiga y vuelva a instalar los cartuchos de tinta.
 - 2 Cargue papel normal y no marcado de tamaño Carta o A4.
La impresora leerá las marcas del papel usado, lo que podría provocar la reaparición de un mensaje de error de alineación.
 - 3 Cierre la impresora.
 - 4 Toque **Aceptar** o pulse  para volver a intentarlo, según el modelo de la impresora.
- Pulse  para borrar el mensaje.

No es posible clasificar trabajo

Realice al menos una de las acciones siguientes:

- Pulse  para continuar imprimiendo las páginas guardadas en la memoria de la impresora y, a continuación, clasifique el resto del trabajo de impresión..
- Pulse  para cancelar el trabajo de impresión actual.

Cambiar a Papel [Tamaño]

Realice una de las siguientes acciones:

- Cargue el tamaño de papel adecuado en la bandeja de papel y, a continuación, pulse **OK** para continuar la impresión.
- Pulse **X** para cancelar el trabajo actual.

Cambiar a Papel [Tamaño] [Tipo]

Realice una de las siguientes acciones:

- Cargue el tamaño y el tipo de papel adecuados en la bandeja de papel y, a continuación, pulse **OK** para continuar la impresión.
- Pulse **X** para cancelar el trabajo actual.

Cerrar la impresora

La impresora está abierta. Cierre la impresora para borrar el mensaje.



Memoria de fax llena

Reduzca la resolución o el número de páginas del fax. Toque **Aceptar** o pulse **Aceptar**, según el modelo de la impresora, para borrar el mensaje.

Nota: Esta acción eliminará el trabajo de fax de la memoria de la impresora.

Error del cartucho de tinta

La impresora no puede autenticar al menos uno de los cartuchos de tinta instalados. Realice al menos una de las siguientes acciones:

- Pulse **X** para cancelar el trabajo actual.
- Instale adecuadamente los cartuchos de tinta especificados.



- Apague la impresora, espere 10 segundos aproximadamente y, a continuación, enciéndala de nuevo.

Nota: Compruebe que la impresora no esté en modo de suspensión. Mantenga pulsado  durante tres segundos para apagar la impresora.

- Para obtener más información, consulte la *Guía del usuario*.



Falta cartucho de tinta

Realice una de las siguientes acciones:

- Instalar el cartucho o los cartuchos faltantes especificados.
- Reinsertar el cartucho o los cartuchos especificados.
- Pulse  o  para eliminar el mensaje.
- Para obtener una lista de cartuchos de tinta compatibles, consulte la *Guía del usuario*.



Cartucho de tinta no compatible

Realice al menos una de las siguientes acciones:

- Sustituya el cartucho de tinta no reconocido por uno que sea compatible con la impresora.
- Para eliminar el mensaje de error, pulse  o .
- Para obtener una lista de cartuchos de tinta compatibles, consulte la *Guía del usuario*.

Nivel bajo tinta

Puede que tenga que sustituir el cartucho de tinta especificado pronto. Realice al menos una de las acciones siguientes:



- Pulse  o  para borrar el mensaje y continuar con la impresión.

Nota: En función de los valores de la impresora, es posible que no pueda continuar con la impresión hasta que sustituya el cartucho especificado.

- Para obtener una lista de cartuchos de tinta compatibles, consulte la *Guía del usuario*.



Cargar [Tamaño] Papel

Realice una de las siguientes acciones:

- Cargue el tamaño de papel adecuado en la bandeja de papel y, a continuación, pulse  para continuar la impresión.
- Pulse  para cancelar el trabajo actual.

Cargar Papel [Tamaño] [Tipo]

Realice una de las siguientes acciones:

- Cargue el tamaño y el tipo de papel adecuados en la bandeja de papel y, a continuación, pulse  para continuar la impresión.
- Pulse  para cancelar el trabajo actual.

Error de dispositivo de memoria

Realice al menos una de las acciones siguientes:

- Extraiga el dispositivo de memoria y vuelva a introducirlo en la ranura de tarjetas o en el puerto USB.
- Toque **OK** o pulse **OK** para borrar el mensaje.

Error de software en red [x]

[x] es el número de la conexión de red

Realice al menos una de las acciones siguientes:

- Pulse **OK** para borrar el mensaje.
- Para restablecer la impresora, apáguela y vuelva a encenderla.

Memoria de la impresora llena

Realice al menos una de las acciones siguientes:

- Según el modelo de la impresora, toque **Aceptar** o pulse **OK** para borrar el mensaje y, a continuación, intente la impresión de nuevo.
- En el equipo, ajuste los valores de la impresora para reducir la calidad del trabajo de impresión y, a continuación, intente la impresión de nuevo.

El cabezal de impresión no puede moverse

Realice al menos una de las acciones siguientes:

- Abra la impresora para eliminar las obstrucciones del cabezal de impresión y, a continuación, cierre la impresora.
- Pulse **OK** para borrar el mensaje.

Error de cabezal de impresión

Extraiga el cabezal de impresión e introdúzcalo de nuevo

Advertencia—Posibles daños: Para evitar daños y problemas de calidad de impresión, no toque los contactos del cartucho directamente con las manos.

- 1 Abra la impresora y, a continuación, levante el pestillo.



2 Extraiga el cabezal de impresión.

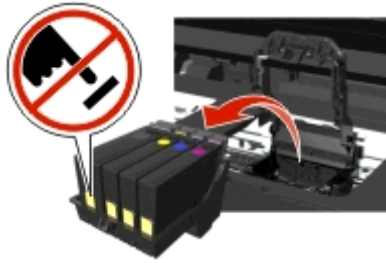

3 Limpie los contactos del cabezal de impresión y los contactos dentro del carro del cabezal de impresión con un paño limpio y que no suelte pelusa.



4 Vuelva a introducir el cabezal de impresión y, a continuación, cierre el pestillo hasta que haga *clic* para volver colocarlo en su sitio.

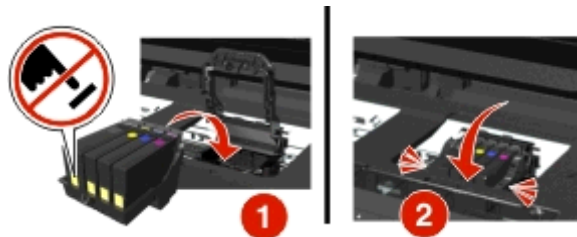

5 Cierre la impresora.

Nota: Si el hecho de extraer y volver a colocar el cabezal no resuelve el error, apague y vuelva a encender la impresora. Si el problema continúa, póngase en contacto con el servicio de atención al cliente.

Falta cabezal de impresión

Realice una de las siguientes acciones:

- Instalar el cabezal de impresión.
 - 1 Abrir la impresora y, a continuación, elevar el pestillo del carro.

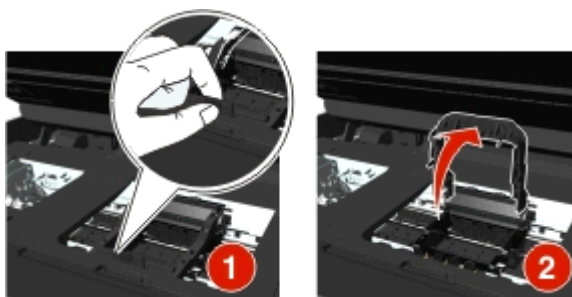

- 2 Inserte el cabezal de impresión y, a continuación, cierre el pestillo hasta que encaje con un *clic* en su lugar.

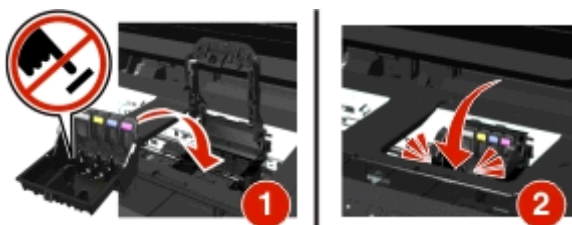

Nota: Asegúrese de insertar los cartuchos de tinta en el cabezal de impresión. Para obtener más información, consulte "Sustitución de cartuchos de tinta" en la *Guía del usuario*.

- 3 Cierre la impresora.
 - Pulse  para eliminar el mensaje.
 - Si el mensaje aparece incluso cuando el cabezal de impresión ya está instalado, consulte "Error del cabezal de impresión" en la *Guía el usuario*.

Cab. impr no admitido

Realice al menos una de las siguientes acciones:

- Apague la impresora y, a continuación, vuelva a encenderla.
- Instale un cabezal de impresión compatible.
 - 1 Abra la impresora.
 - 2 Pulse la pestaña de liberación y retire los cartuchos.



- 3 Levante el pestillo del carro.

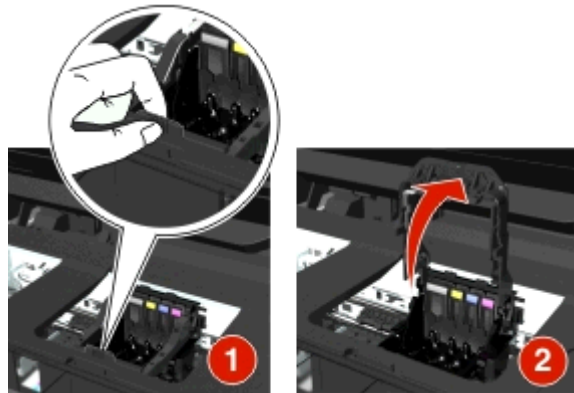

- 4 Extraiga el cabezal de impresión incompatible.



- 5 Introduzca el cabezal de impresión compatible y, a continuación, cierre el pestillo hasta que haga *clíc* para volver colocarlo en su sitio.

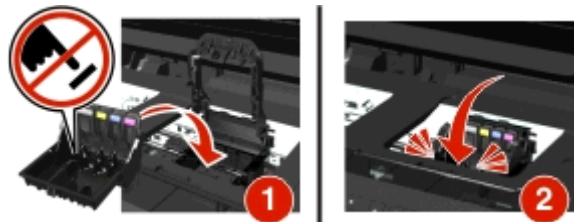

Nota: Asegúrese de instalar los cartuchos de tinta en el cabezal de impresión. Para obtener más información consulte “Sustitución de cartuchos de tinta” en la *Guía del usuario*.

- 6 Cierre la impresora.

Advertencia cabez imp

Es posible que hayan faltado uno o más cartuchos durante más de dos horas desde que se encendió la impresora. Realice una limpieza o una limpieza profunda del cabezal de impresión para restablecer la calidad de impresión. Se imprimirá una página de limpieza.

Notas:

- Al limpiar los inyectores del cabezal de impresión se utiliza tinta, por lo que debe limpiarlos únicamente cuando sea necesario.

- En la limpieza profunda se utiliza más tinta, por lo que utilice primero la opción Limpiar cabezal para ahorrar tinta.
- Si los niveles de tinta son muy bajos, deberá sustituir los cartuchos de tinta antes de limpiar los inyectores del cabezal de impresión.
- Para obtener más información acerca de la limpieza de los inyectores del cabezal de impresión, consulte la *Guía del usuario*.

Sustitución de cartucho de tinta

Realice al menos una de las acciones siguientes:

- Sustituya el cartucho de tinta por uno que sea compatible con la impresora.
- Pulse  para borrar el mensaje.
- Para obtener una lista de cartuchos de tinta compatibles, consulte la *Guía del usuario*.

Documento digitalizado demasiado largo

El trabajo de digitalización tiene más páginas de las aceptadas. Pulse  para borrar el mensaje y cancelar el trabajo de digitalización actual.

Escáner desactivado

Realice al menos una de las siguientes acciones:

- Compruebe los valores del software de la impresora o los valores de Administración de la impresora para activar el escáner.
Para obtener más información, póngase en contacto con el servicio de atención al cliente.
- Pulse  para borrar el mensaje.

Papel corto

Realice al menos una de las acciones siguientes:

- Toque **Aceptar** o pulse , según el modelo de la impresora.
- Asegúrese de que el tamaño de papel está configurado correctamente
- Cargue el papel del tamaño adecuado en la bandeja o el soporte del papel.
- Compruebe las guías del papel y asegúrese de que el papel está correctamente cargado en la bandeja o el soporte del papel.
- Cancele el trabajo de impresión actual.

Error de software en red estándar

Realice al menos una de las acciones siguientes:

- Pulse  para borrar el mensaje.
- Para restablecer la impresora, apáguela y vuelva a encenderla.

Error de digitalización irrecuperable

Realice al menos una de las acciones siguientes:

- Reinicie la impresora.
- Actualice el firmware de la impresora. Para obtener más información, visite <http://support.dell.com>.

Dispositivo USB no compatible

Extraiga el dispositivo USB no reconocido y sustitúyalo por un dispositivo compatible.

Concent. USB no compatible

Extraiga el concentrador USB no reconocido.

Solución de problemas de atascos y alimentación de papel

- “Atasco de papel en la impresora” en la página 137
- “Atasco de papel en la bandeja de papel” en la página 139
- “Atasco de papel en la unidad de impresión a doble cara” en la página 141
- “Atasco de papel en el ADF (solo modelos seleccionados)” en la página 142
- “Fallos en la alimentación del papel normal o especial” en la página 144

Atasco de papel en la impresora

Nota: Los componentes internos de la impresora son delicados. Evite tocar de forma innecesaria estos componentes cuando desatasque la impresora.

Compruebe la zona de despeje de atascos

1 Levante la unidad del escáner.



2 Retire la cubierta de despeje de atascos.

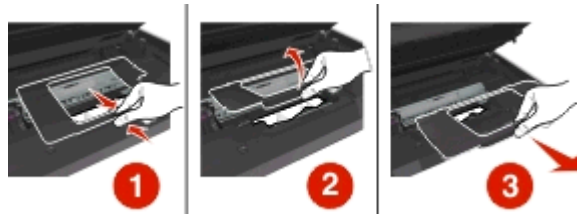

Notas:

- Apriete el cierre automático para levantar la cubierta de despeje de atascos.
- Asegúrese de que el cabezal de impresión se mueva hacia un lado y se aparta del papel atascado.

3 Sujete firmemente el papel por ambos lados y tire de él con cuidado.



Nota: Asegúrese de retirar todos los fragmentos de papel.

- 4 Vuelva a colocar la cubierta de despeje de atascos hasta que *encaje* en su sitio.

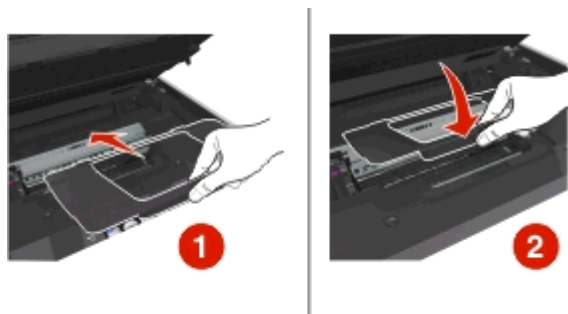

- 5 Cierre la impresora.
- 6 Toque **Aceptar** o pulse **OK**, en función del modelo de su impresora.

Atasco de papel en la bandeja de salida

- 1 Sujete firmemente el papel y tire de él con cuidado.



Nota: Asegúrese de retirar todos los fragmentos de papel.

- 2 Toque **OK** o pulse **OK**, según el modelo de la impresora.

Atasco de papel en la bandeja de papel

Nota: Los componentes internos de la impresora son delicados. Evite tocar de forma innecesaria estos componentes cuando desatasque la impresora.

- 1 Extraiga la bandeja de papel.



- 2 Sujete firmemente el papel y tire de él con cuidado.



Nota: Asegúrese de retirar todos los fragmentos de papel.

- 3 Vuelva a colocar la bandeja de papel hasta que encaje con un *clac* en su lugar.

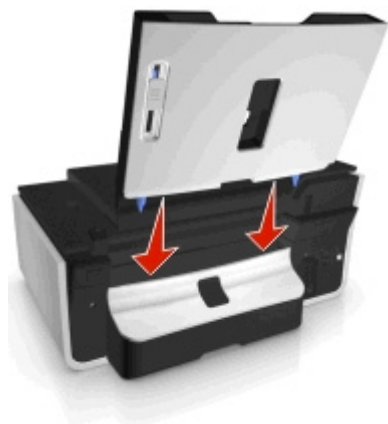

- 4 Toque **Aceptar** o pulse **OK**, en función del modelo de su impresora.

Atasco de papel en la unidad de impresión a doble cara

Nota: Los componentes internos de la impresora son delicados. Evite tocar de forma innecesaria estos componentes cuando desatasque la impresora.

- 1 Presione hacia abajo el pestillo de la unidad de impresión a doble cara y extráigala.



- 2 Sujete firmemente el papel y tire de él con cuidado.



Nota: Tenga cuidado para no romper el papel al extraerlo.

- 3 Vuelva a insertar la unidad de impresión a doble cara hasta que encaje con un *clac* en su lugar para eliminar el mensaje.



- 4 Si fuera necesario, toque **Aceptar** o pulse **OK**, según el modelo de la impresora.

Atasco de papel en el ADF (solo modelos seleccionados)

Nota: Los componentes internos de la impresora son delicados. Evite tocar de forma innecesaria estos componentes cuando desatasque la impresora.

Verifique el ADF

- 1 Pulse el botón ADF y, a continuación, abra la cubierta del ADF.

Caso 1

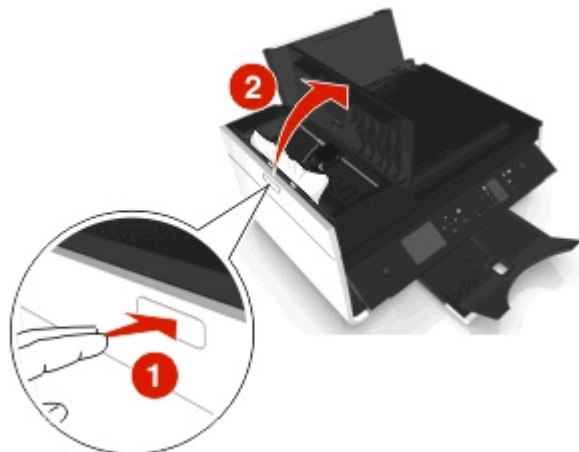

Caso 2

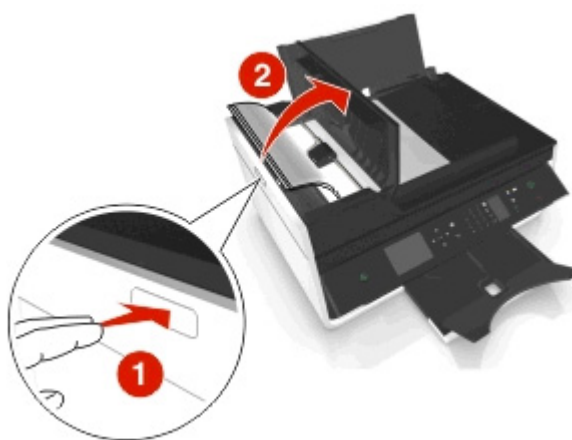

- 2 Sujete firmemente el papel por ambos lados y tire de él con cuidado.

Caso 1

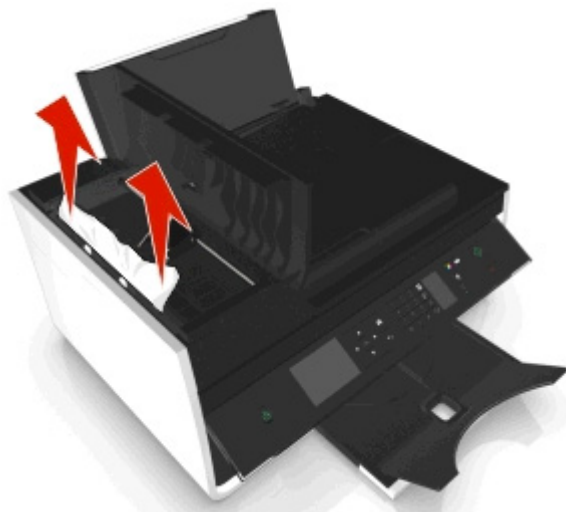

Caso 2



Nota: Asegúrese de retirar todos los fragmentos de papel.

3 Cierre la cubierta del ADF.

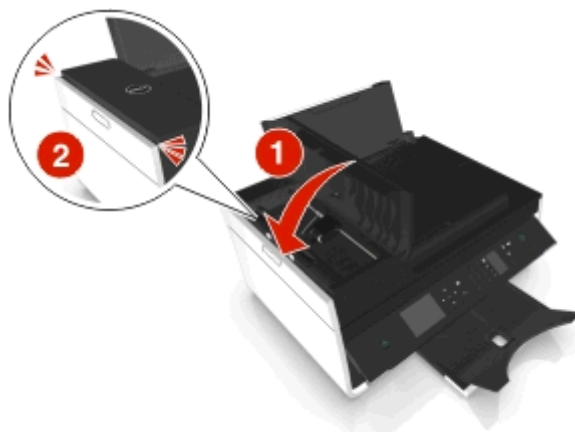

4 Toque **Aceptar** o pulse **OK**, según el modelo de la impresora.

Compruebe debajo de la bandeja del ADF

1 Extraiga la bandeja del alimentador automático de documentos.

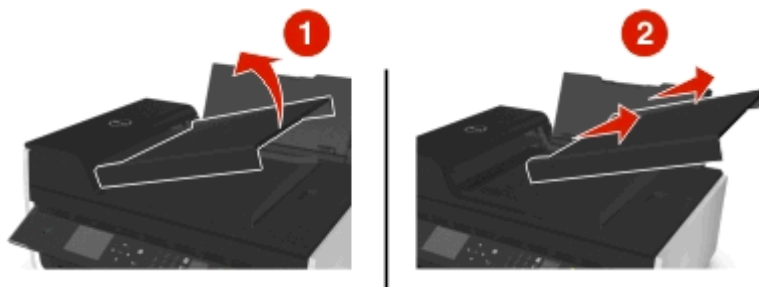

2 Sujete firmemente el papel por ambos lados y tire de él con cuidado.



Nota: Asegúrese de retirar todos los fragmentos de papel.

3 Vuelva a conectar la bandeja del alimentador automático de documentos hasta que *encaje* en su lugar.



4 Toque **Aceptar** o pulse **OK**, según el modelo de la impresora.

Fallos en la alimentación del papel normal o especial

A continuación, se describen posibles soluciones en caso de fallo en la alimentación del papel normal o especial, de impresiones inclinadas, o si se pegan o adhieren varias hojas. Pruebe una o varias de las soluciones que se indican a continuación:

COMPRUEBE EL ESTADO DEL PAPEL

Utilice únicamente papel nuevo y sin arrugas.

COMPRUEBE LA CARGA DE PAPEL

- Cargue una pequeña cantidad de papel en la impresora.
- Cargue el papel con la cara impresa hacia arriba. (Si no está seguro de qué cara es la imprimible, consulte las instrucciones del papel fotográfico.)
- Compruebe las instrucciones de carga para el papel y el material especial.

RETIRE CADA PÁGINA CUANDO ESTÉ IMPRESA

AJUSTE LAS GUÍAS DE PAPEL AL PAPEL CARGADO

Solución de problemas de impresión

- “La calidad en los bordes de la página es baja” en la página 144
- “Rayas o líneas en la imagen impresa” en la página 145
- “La velocidad de impresión es lenta” en la página 146
- “El equipo se ralentiza cuando se realizan impresiones” en la página 146

La calidad en los bordes de la página es baja

Si la lista de comprobación "Pasos previos a la solución de problemas" no resuelve el problema, realice al menos una de las siguientes acciones:

COMPRUEBE LOS VALORES DE IMPRESIÓN MÍNIMOS

A no ser que esté utilizando la función sin bordes, utilice estos valores de margen de impresión mínimos:

- Márgenes derecho e izquierdo:
 - 6,35 mm (0,25 pulgadas) para papel de tamaño Carta
 - 3,37 mm (0,133 pulgadas) para todos los tamaños excepto Carta
- Margen superior: 1,7 mm (0,067 pulgadas).
- Margen inferior: 12,7 mm (0,5 pulgadas).

SELECCIONE LA FUNCIÓN DE IMPRESIÓN SIN BORDES

Para los usuarios de Windows

- 1 Con una foto abierta, haga clic en **Archivo > Imprimir**.
- 2 Haga clic en **Propiedades, Preferencias, Opciones** o en **Configuración**.
- 3 Navegue hasta:
Ficha **Papel/Acabado** > seleccione un valor sin bordes > **Aceptar**
- 4 Haga clic en **Imprimir**.

Para los usuarios de Macintosh

- 1 Con una foto abierta, haga clic en **Archivo > Preparar página**.
- 2 En el menú emergente "Formato para", seleccione la impresora.
- 3 En el menú emergente Tamaño del papel, seleccione un tamaño de papel que contiene "(Sin bordes)" en el nombre.
Por ejemplo, si ha cargado un papel fotográfico de 4 x 6, seleccione **EE.UU. 4 x 6 pulg. (Sin bordes)**.
- 4 Haga clic en **Aceptar**.
- 5 En la barra de menús, seleccione **Archivo > Imprimir**.
- 6 En el menú emergente Impresora, seleccione la impresora.
- 7 En el menú emergente de opciones de impresión, seleccione **Calidad y material**.
- 8 En el menú emergente Tipo de papel, seleccione el tipo de papel.
- 9 En el menú emergente Calidad de impresión, seleccione **Óptima** o **Fotográfica**.
- 10 Haga clic en **Imprimir**.

Rayas o líneas en la imagen impresa

Si la lista de comprobación "Pasos previos a la solución de problemas" no resuelve el problema, intente una o más de las siguientes opciones:

COMPRUEBE LOS NIVELES DE TINTA

Sustituya los cartuchos de tinta vacíos o con poca tinta.

SELECCIONE UNA CALIDAD DE IMPRESIÓN SUPERIOR EN EL SOFTWARE DE LA IMPRESORA

ASEGÚRESE DE QUE LOS CARTUCHOS ESTÁN INSTALADOS CORRECTAMENTE

ALINEE EL CABEZAL DE IMPRESIÓN

LIMPIEZA O LIMPIEZA PROFUNDA LOS INYECTORES DEL CABEZAL DE IMPRESIÓN

Nota: Si estas soluciones no eliminan las rayas o líneas de la imagen impresa, póngase en contacto con el servicio de asistencia técnica.

La velocidad de impresión es lenta

Si la lista de comprobación "Pasos previos a la solución de problemas" no resuelve el problema, realice al menos una de las siguientes acciones:

SELECCIONE UNA CALIDAD DE IMPRESIÓN MÁS BAJA EN EL SOFTWARE DE LA IMPRESORA

SELECCIONE DE FORMA MANUAL UN TIPO DE PAPEL QUE COINCIDA CON EL TIPO DE PAPEL QUE UTILIZA

DESINSTALE Y VUELVA A INSTALAR EL SOFTWARE DE LA IMPRESORA

AUMENTE AL MÁXIMO LA VELOCIDAD DE PROCESAMIENTO DEL EQUIPO

- Cierre todas las aplicaciones que no estén en uso.
- Reduzca el número y el tamaño de los gráficos y de las imágenes del documento.

AMPLÍE LA MEMORIA DEL EQUIPO

Considere la posibilidad de actualizar la memoria RAM.

El equipo se ralentiza cuando se realizan impresiones

Si la lista de comprobación "Pasos previos a la solución de problemas" no resuelve el problema, realice al menos una de las siguientes acciones:

COMPRUEBE LA CONEXIÓN USB ENTRE LA IMPRESORA Y EL EQUIPO

Si el equipo está conectado a la impresora mediante un cable USB, pruebe con un cable USB diferente.

ACTUALICE LAS CONEXIONES DE RED

- 1 Si el equipo está conectado a una red Ethernet o inalámbrica, apague el punto de acceso (enrutador inalámbrico) y vuélvalo a encender.
- 2 Espere un minuto hasta que se restablezca la conexión en la impresora y el equipo.

CIERRE TODAS LAS APLICACIONES QUE NO ESTÉ UTILIZANDO

Cierre momentáneamente las aplicaciones que no utilice o finalice los procesos que ocupan demasiada memoria en el equipo.

COMPRUEBE EL RENDIMIENTO DEL EQUIPO

Es posible que tenga que modificar el modo en el que el equipo gestiona los recursos y los procesos.

Para obtener más información sobre cómo mejorar el rendimiento del equipo, consulte la documentación incluida con el sistema operativo.

Solución de problemas de copia y digitalización

- “La fotocopiadora o el escáner no responde” en la página 147
- “La unidad del escáner no se cierra” en la página 147
- “Pobre calidad de la imagen digitalizada o copiada” en la página 147
- “Las fotografías o los documentos se copian o digitalizan parcialmente” en la página 148
- “No se ha realizado con éxito la digitalización” en la página 148
- “La digitalización tarda demasiado tiempo o bloquea el equipo” en la página 148
- “No se puede digitalizar al equipo a través de una red” en la página 149

La fotocopiadora o el escáner no responde

Si la lista de comprobación "Pasos previos a la solución de problemas" no resuelve el problema, intente una o más de las siguientes opciones:

ESTABLEZCA LA IMPRESORA COMO PREDETERMINADA

DESINSTALE Y VUELVA A INSTALAR EL SOFTWARE DE LA IMPRESORA

La unidad del escáner no se cierra

- 1** Levante la unidad del escáner.
- 2** Elimine la obstrucción con la unidad del escáner abierta.
- 3** Baje la unidad del escáner.

Pobre calidad de la imagen digitalizada o copiada

Si la lista de comprobación "Pasos previos a la solución de problemas" no resuelve el problema, intente una o más de las siguientes opciones:

LIMPIE EL CRISTAL DE ESCÁNER

AJUSTE LA CALIDAD DE DIGITALIZACIÓN EN EL SOFTWARE DE LA IMPRESORA

REVISE LOS CONSEJOS SOBRE COPIA, DIGITALIZACIÓN Y MEJORA DE LA CALIDAD DE IMPRESIÓN

UTILICE UNA VERSIÓN MÁS CLARA DEL DOCUMENTO ORIGINAL O IMAGEN

ASEGÚRESE DE QUE SE HA CARGADO EL DOCUMENTO O LA FOTO HACIA ABAJO EN EL CRISTAL DE ESCÁNER Y EN LA ESQUINA CORRECTA

Las fotografías o los documentos se copian o digitalizan parcialmente

Si la lista de comprobación "Pasos previos a la solución de problemas" no resuelve el problema, realice al menos una de las siguientes acciones:

ASEGÚRESE DE QUE EL DOCUMENTO O LA FOTOGRAFÍA SE HA CARGADO HACIA ABAJO EN EL CRISTAL DEL ESCÁNER EN LA ESQUINA DE COLOCACIÓN

SELECCIONE UN TAMAÑO DE PAPEL QUE COINCIDA CON EL PAPEL CARGADO

ASEGÚRESE DE QUE EL VALOR TAMAÑO ORIGINAL COINCIDA CON EL TAMAÑO DEL DOCUMENTO QUE ESTÉ DIGITALIZANDO

No se ha realizado con éxito la digitalización

Si la lista de comprobación "Pasos previos a la solución de problemas" no resuelve el problema, realice al menos una de las siguientes acciones:

COMPRUEBE LA CONEXIÓN USB

- 1 Compruebe que el cable USB no haya sufrido ningún daño evidente. Si el cable está dañado, utilice uno nuevo.
- 2 Conecte firmemente el extremo cuadrado del cable USB a la parte trasera de la impresora.
- 3 Conecte firmemente el extremo rectangular del cable USB al puerto USB del equipo.

El puerto USB se indica con un .

Nota: Si sigue teniendo problemas, pruebe a utilizar otro puerto USB del equipo. Puede haber utilizado un puerto defectuoso.

REINICIE EL EQUIPO

La digitalización tarda demasiado tiempo o bloquea el equipo

Si la lista de comprobación "Pasos previos a la solución de problemas" no resuelve el problema, realice al menos una de las siguientes acciones:

CIERRE OTROS PROGRAMAS QUE NO ESTÉ UTILIZANDO

REINICIE EL EQUIPO

No se puede digitalizar al equipo a través de una red

Si la lista de comprobación "Pasos previos a la solución de problemas" no resuelve el problema, intente una o más de las siguientes opciones:

ASEGÚRESE DE QUE EL EQUIPO Y LA IMPRESORA ESTÁN CONECTADOS A LA MISMA RED.

ASEGÚRESE DE QUE EL SOFTWARE DE LA IMPRESORA ESTÁ INSTALADO

Solución de problemas de fax

- "Lista de comprobación de solución de problemas de fax" en la página 149
- "No se pueden enviar faxes" en la página 150
- "No se pueden recibir faxes" en la página 151
- "No se puede ejecutar el software de fax" en la página 152
- "Mensajes de error de fax en el panel de control de la impresora" en la página 153

Para obtener descripciones detalladas de las tareas y los términos comunes, consulte lo siguiente:

- "Configuración de la impresora como máquina de fax" en la página 66
- "Preguntas frecuentes de envío y recepción de faxes" en la página 84

Lista de comprobación de solución de problemas de fax

Si surgen problemas al enviar y recibir faxes, compruebe primero la conexión:

- 1 Asegúrese de que puede oír el tono de llamada en la línea telefónica enchufando un teléfono analógico en la toma de pared, el filtro DSL, el dispositivo VoIP o el cable módem en el que ha conectado la impresora. Asegúrese de que ha enchufado el teléfono en el mismo puerto.

Si no escucha un tono de llamada, póngase en contacto con su proveedor de línea.

- 2 Cuando la impresora esté conectada a una línea telefónica, asegúrese de que puede oír el tono de llamada enchufando un teléfono analógico en el puerto  de la impresora.

Si no escucha un tono de llamada, utilice la siguiente lista de comprobación. Espere hasta escuchar un tono de llamada después de comprobar cada elemento.

Si escucha un tono de llamada pero sigue teniendo problemas para enviar y recibir faxes, consulte los otros temas de esta sección.

Lista de comprobación de conexión

- Asegúrese de que la impresora y otros dispositivos de la línea (si corresponde) están instalados y configurados correctamente de acuerdo con el escenario de configuración.
- Asegúrese de que los cables estén conectados a los puertos adecuados.
- Asegúrese de que los cables estén conectados con firmeza.

Compruebe las conexiones de los cables del hardware siguiente, si corresponde:

Fuente de alimentación	Contestador automático	Cable módem	Divisor
Teléfono	Adaptador VoIP	Filtro DSL	Adaptador RJ-11

- Si la impresora está conectada a una línea digital de abonado, asegúrese de que está utilizando un filtro DSL para la impresora.
- Si la impresora está conectada a un adaptador VoIP o a un cable módem, asegúrese de que la impresora está conectada al primer puerto telefónico.
- Si utiliza un divisor, asegúrese de que está utilizando un divisor telefónico. *No* utilice un divisor de línea.

No se pueden enviar faxes

Si la “Lista de comprobación de solución de problemas de fax” no resuelve el problema, intente una o más de las siguientes:





ASEGÚRESE DE QUE HA REGISTRADO SU INFORMACIÓN DE USUARIO EN LA IMPRESORA

Si no ha introducido su información de usuario durante la configuración inicial, introduzca el nombre de fax y el número de fax. En algunos países, no se puede enviar un fax sin introducir el nombre de fax o de empresa. Algunas máquinas de fax bloquean faxes desconocidos o que carecen de información acerca del remitente.

REDUZCA LA VELOCIDAD DE TRANSMISIÓN DEL MÓDEM DE FAX

El módem de la impresora puede transmitir datos a 33.600 bps. Ésta es la velocidad máxima a la que la impresora puede enviar y recibir faxes. Sin embargo, no es necesario definir el módem con la capacidad de transmisión más rápida. La velocidad del módem de la máquina de fax receptora debe ser igual o mayor que la velocidad a la que se envía el fax. De lo contrario, éste no se recibirá.

- 1 En el panel de control de la impresora, navegue hasta:





 > **Configuración** >  > **Configuración de fax** >  > **Marcación y envío** >  > **Velocidad máxima de envío** > 

- 2 Seleccione una velocidad de envío y, a continuación, pulse .

ACTIVACIÓN DE LA CORRECCIÓN DE ERRORES

Es posible que, si hay demasiado ruido en la línea, el documento enviado por fax se reciba con errores y con manchas. Esta opción permite que la impresora vuelva a transmitir los bloques de datos defectuosos para corregir dichos errores. Cuando hay demasiados errores en un fax, puede que la máquina de fax receptora lo rechace.

- 1 En el panel de control de la impresora, navegue hasta:

 > **Configuración** >  > **Configuración de fax** >  > **Marcación y envío** >  > **Corrección de errores** > 

- 2 Compruebe que la corrección de errores esté activada.

Si no lo está, pulse, a continuación, los botones de flecha para seleccionar **Activar** y, a continuación, pulse .

ACTIVACIÓN DE LA CONVERSIÓN AUTOMÁTICA DE FAX

Si la máquina de fax receptora no admite faxes en color, esta opción convierte automáticamente el fax saliente de color a blanco y negro. También reduce automáticamente la resolución del fax a otra admitida por la máquina de fax receptora.

- 1 En el panel de control de la impresora, navegue hasta:

 > **Configuración** >  > **Configuración de fax** >  > **Marcación y envío** >  > **Conversión automática de fax** > 

- 2 Compruebe que la conversión automática de fax esté activada.

Si no lo está, pulse, a continuación, los botones de flecha para seleccionar **Activar** y, a continuación, pulse

.

ASEGÚRESE DE QUE EL VALOR DE PREFIJO DE MARCACIÓN SEA CORRECTO

El prefijo de marcación es el número o la serie de números que se pulsa antes de marcar el número real de fax o de teléfono. Si la impresora se encuentra en una oficina o en una red pública, éste podrá ser un número específico que será necesario marcar para llamar fuera de la oficina.

Asegúrese de que el prefijo de marcación introducido en la impresora sea el correcto para su red.

- 1 En el panel de control de la impresora, navegue hasta:

 > **Configuración** >  > **Configuración de fax** >  > **Marcación y envío** >  > **Prefijo de marcación** > 

- 2 Pulse los botones de flecha para crear o modificar el prefijo.

- 3 Si el prefijo no es correcto, introduzca el prefijo correcto y, a continuación, pulse .

No se pueden recibir faxes

Si la “Lista de comprobación de solución de problemas de fax” no resuelve el problema, intente una o más de las siguientes:

ASEGÚRESE DE QUE HA CONFIGURADO LOS VALORES CORRECTOS DE CONFIGURACIÓN

Los valores de fax dependen de si la impresora está conectada a su propia línea de fax o de si comparte la línea con otros dispositivos.

Si la impresora comparte la línea telefónica con un contestador automático, asegúrese de que se definen los siguientes:

- Respuesta automática activada.
- La impresora contesta tras un número de tonos superior al del contestador automático.
- La impresora contesta al timbre distintivo correcto (si contrata un servicio de timbre distintivo).

Si la impresora comparte la línea telefónica con un teléfono con buzón de voz contratado, asegúrese de que se definen los siguientes:

- Respuesta automática desactivada (si sólo dispone de un número en la línea telefónica).
- La impresora contesta al timbre distintivo correcto (si contrata un servicio de timbre distintivo).

ASEGÚRESE DE QUE LA IMPRESORA ESTÉ CONECTADA A UN PUERTO ANALÓGICO

La impresora es un dispositivo analógico. Si está utilizando un sistema PBX, asegúrese de que la impresora esté conectada a un puerto analógico en el PBX. Es posible que necesite un convertidor de línea digital que convierta las señales digitales en señales analógicas.

ASEGÚRESE DE QUE LA MEMORIA DE LA IMPRESORA NO ESTÁ LLENA

La impresora guardará un fax entrante en la memoria de la impresora antes de imprimir el fax. Si la impresora se queda sin tinta o sin papel mientras recibe un fax, guardará el fax para que pueda imprimirlo posteriormente. Sin embargo, si la memoria de la impresora está llena, es posible que la impresora no pueda recibir más faxes entrantes. Cuando la memoria de la impresora esté llena, aparecerá un mensaje de error en la pantalla. Solucione el error para liberar espacio en la memoria de la impresora.

ASEGÚRESE DE QUE EL REENVÍO DE FAXES ESTÉ DESACTIVADO

1 En el panel de control de la impresora, navegue hasta:

 > **Configuración** >  > **Configuración de fax** >  > **Llamada y respuesta** >  > **Reenvío de fax** > 

2 Presione los botones de flecha para desplazarse a **Desactivar** y, a continuación, pulse .

AUMENTE EL VOLUMEN DEL TIMBRE

Si define la impresora para recibir faxes de forma manual (respuesta automática desactivada), aumente el volumen del timbre.

ASEGÚRESE DE QUE DISPONE DEL CÓDIGO DE RESPUESTA MANUAL CORRECTO

Si define la impresora para recibir faxes de forma manual (respuesta automática desactivada), deberá pulsar el código correcto cuando llegue el fax para que la impresora pueda recibirlo.

1 En el panel de control de la impresora, navegue hasta:

 > **Configuración** >  > **Configuración de fax** >  > **Llamada y respuesta** >  > **Código de respuesta manual** > 

2 Copie el código de respuesta manual que aparece en la pantalla.

Nota: Para aumentar la seguridad, puede cambiar el código de respuesta manual por un número que solo usted conozca. Puede introducir un código de hasta siete caracteres. Los caracteres válidos son los números de 0 a 9 y los caracteres # y *.

No se puede ejecutar el software de fax

La impresora debe estar conectada a un servicio de cable, VoIP, DSL o telefónico antes de configurar los valores de fax en el software de fax.

ASEGÚRESE DE QUE LA IMPRESORA ESTÉ CONECTADA A UNA LÍNEA TELEFÓNICA

Es necesario conectar la impresora a la línea telefónica (a través de una toma mural estándar, un filtro DSL, un adaptador VoIP o un módem de cable) antes de abrir el software de fax y configurar los valores de fax.

Mensajes de error de fax en el panel de control de la impresora

Mensaje de error:	Significado:	Soluciones posibles:
Error de fax remoto	La máquina de fax de destino no recibe el fax. El error en la parte receptora puede deberse a varios factores.	<ul style="list-style-type: none"> • Vuelva a enviar el fax. Es posible que haya algún problema con la calidad de la conexión. • Reduzca la velocidad de transmisión del módem de fax • Introducción de la información de usuario. En algunos países, no se puede enviar un fax sin introducir el nombre o el número de fax. Algunas máquinas también pueden bloquear faxes que no dispongan de información sobre el remitente.
Modo de fax incompatible	La máquina de fax receptora no es compatible con el fax en color o la resolución de la digitalización del documento que está enviando.	<ul style="list-style-type: none"> • Habilitar conversión automática de fax La impresora convierte de forma automática los faxes en color en faxes en blanco y negro y reduce la resolución de digitalización del documento. • Reduzca la calidad del fax. • Cambie el formato del documento a papel de tamaño Carta.
Compresión no compatible	El módem de fax de la máquina de fax receptora no es compatible con la compresión de datos. Los módems de fax comprimen los datos para aumentar la velocidad de transmisión, pero el módem del fax receptor necesita tener el mismo código de compresión.	<ul style="list-style-type: none"> • Reduzca la velocidad de transmisión del módem de fax y, a continuación, reenvíe el fax. • Habilitar conversión automática de fax
Resolución no compatible	La máquina de fax receptora no es compatible con la resolución de digitalización del documento que está enviando.	<ul style="list-style-type: none"> • Reduzca la calidad del fax. • Habilitar conversión automática de fax
Error de fax irrecuperable	El módem de fax ha detectado errores graves.	Apague la impresora, vuelva a encenderla y reenvíe el fax.
Error de módem de fax	El módem de fax de la impresora puede estar ocupado o puede haber tenido problemas durante la transmisión.	Apague la impresora, vuelva a encenderla y reenvíe el fax.
La línea telefónica no está conectada al conector adecuado de la parte posterior de la máquina.	El cable telefónico no está conectado al puerto adecuado de la parte posterior de la impresora.	Conecte el cable telefónico al puerto  de la parte posterior de la impresora.
Se ha detectado una línea digital	La impresora está conectada a una línea digital.	<p>La impresora es un dispositivo analógico y debe conectarse a una línea analógica. Para conectar la impresora a una línea digital, debe utilizar un convertidor de líneas digitales o un filtro.</p> <p>Para obtener más información, consulte la sección “Configuración de la impresora para fax”.</p>

Mensaje de error:	Significado:	Soluciones posibles:
Error al conectar Error de línea telefónica Línea telefónica no conectada	La impresora no detecta un tono de de llamada.	Consulte la "Lista de comprobación de solución de problemas de fax".
Línea telefónica ocupada	La línea telefónica o la línea telefónica de la máquina de fax receptora está ocupada. Esto ocurre especialmente cuando la impresora comparte la línea con otros dispositivos (teléfono, contestador automático).	<ul style="list-style-type: none"> • Configure la impresora para que vuelva a llamar. • Aumente el tiempo entre los intentos de rellamada. • Haga una llamada de prueba al número al que desee enviar un fax para asegurarse de que funciona correctamente. • Si algún otro dispositivo está utilizando la línea telefónica, espere a que éste haya terminado antes de enviar el fax. • Programe la impresora para reenviar el fax más tarde. • Defina la impresora para digitalizar antes de la marcación. El documento digitalizado se guarda en la memoria de la impresora. La impresora puede recuperarlo y, a continuación, volver a marcar el número de forma automática.
Sin respuesta	Es posible que se haya desactivado la respuesta automática de la máquina de fax receptora.	<ul style="list-style-type: none"> • Compruebe el número y, a continuación, reenvíe el fax. • Configure la impresora para que vuelva a llamar. Nota: En función del país o región, puede haber un límite en el número de intentos de rellamada, con independencia de los valores de rellamada definidos en la impresora. • Programe la impresora para reenviar el fax más tarde.
No ID llamada Llamada detenida	La impresora se ha detenido porque el fax entrante no dispone de información del remitente. Es posible que haya seleccionado bloquear los faxes sin identificación de llamada o que los faxes sin identificación de llamada no estén permitidos en su país o región.	Desactive Bloquear sin ID.

Para solucionar mensajes de error en el software de fax, haga clic en **Ayuda** para visualizar la información de ayuda del software de fax.

Solución de problemas de conexión de red

- "Lista de comprobación de solución de problemas inalámbricos" en la página 157
- "El botón Continuar no está disponible" en la página 155
- "El cortafuegos del equipo está bloqueando la comunicación con la impresora" en la página 156
- "Se perdió la comunicación con la impresora al conectarse a la VPN, (Virtual Private Network, o red privada virtual)" en la página 156

El botón Continuar no está disponible

Intente llevar a cabo las siguientes soluciones en el orden en el que aparecen hasta que se active el botón Continuar y se pueda hacer clic:

COMPRUEBE QUE EL CABLE **USB** ESTÁ BIEN CONECTADO A LOS PUERTOS **USB** EN EL EQUIPO Y EN LA IMPRESORA

Los puertos USB llevan el símbolo .

ASEGÚRESE DE QUE LA IMPRESORA ESTÉ ENCHUFADA Y ENCENDIDA

Compruebe que el botón  está encendido. Si acaba de encender la impresora, es posible que necesite desconectar el cable USB y volver a conectarlo.

ASEGÚRESE DE QUE EL PUERTO **USB** DEL EQUIPO FUNCIONA

Pruebe el puerto USB conectando otros dispositivos. Si puede utilizar correctamente otros dispositivos conectados al puerto, significa que funciona bien.

Notas:

- Es posible que su puerto funcione bien, pero se pueden producir algunos conflictos si se utilizan varios dispositivos USB. Pruebe desconectando uno de los demás dispositivos USB.
- Si no funciona el puerto USB en el equipo, inténtelo utilizando los otros puertos USB del equipo.

ASEGÚRESE DE QUE EL CABLE **USB** ESTÁ FUNCIONANDO

Pruebe con un cable USB diferente. Si está utilizando un cable de más de 3 metros (10 pies), pruebe con un cable más corto.

Nota: Los concentradores USB, los cables alargadores, los duplicadores de puertos y las estaciones de acoplamiento pueden provocar problemas de conexión. Pruebe a desconectar estos dispositivos de modo que la impresora se conecte directamente al equipo.

ASEGÚRESE DE QUE ESTÁ UTILIZANDO EL **CD** CORRECTO PARA SU MODELO DE IMPRESORA

Compare el modelo de impresora del CD con el de la impresora. Los números deben coincidir con exactitud o estar dentro de la misma serie.

Si no está seguro, busque una versión actualizada del software de la impresora en nuestro sitio. Para obtener más información, consulte la *Guía del usuario* de la impresora.

VUELVA A CONECTAR LA FUENTE DE ALIMENTACIÓN DE LA IMPRESORA

- 1 Apague la impresora.

Nota: Compruebe que la impresora no esté en modo de suspensión. Mantenga pulsado  durante tres segundos para apagar la impresora.

- 2 Desconecte el cable de alimentación de la toma de la pared y, a continuación, de la fuente de alimentación.

- 3 Después de un minuto, vuelva a conectar el cable de alimentación a la fuente de alimentación y, a continuación, a la toma mural.
- 4 Encienda la impresora.

VUELVA A EJECUTAR EL INSTALADOR.

- 1 Cierre el programa de instalación.
- 2 Retire el CD y, a continuación, reinicie el equipo.
- 3 Introduzca el CD y ejecute el programa de instalación de nuevo.

COMPRUEBE QUE EL EQUIPO ES CAPAZ DE RECONOCER LA ACTIVIDAD DEL USB EN EL PUERTO USB

Abra el Administrador de dispositivos para comprobar si tiene actividad cuando se conecta un dispositivo USB a un puerto USB:

- 1 Haga clic en  o en **Inicio** y, después, en **Ejecutar**.
- 2 En la casilla Iniciar búsqueda o Ejecutar, escriba `devmgmt.msc`.
- 3 Pulse **Intro** o haga clic en **Aceptar**.
- 4 Observe la ventana del Administrador de dispositivos mientras conecta un cable USB u otro dispositivo al puerto USB. La ventana se actualiza cuando el Administrador de dispositivos reconoce la conexión USB.
 - Si hay actividad en el Administrador de dispositivos pero no ha funcionado ninguna de las soluciones anteriores, póngase en contacto con el servicio de atención al cliente.
 - Si no hay actividad en el Administrador de dispositivos, es posible que el problema esté relacionado con el equipo y la compatibilidad con el USB. El equipo debe reconocer la conexión USB para que la instalación se realice correctamente.

El cortafuegos del equipo está bloqueando la comunicación con la impresora

La configuración del cortafuegos puede haber detenido la conexión de la impresora con el equipo.

Si hay un cortafuegos instalado en el equipo, pruebe una de las acciones siguientes:

- Desactive el cortafuegos del equipo.
- Actualice el cortafuegos del equipo a la versión más reciente y, a continuación, permita que el software de la impresora se comunique a través de la red.

Para obtener más información sobre cómo desactivar y actualizar el cortafuegos, consulte las páginas de ayuda del sistema operativo.

Se perdió la comunicación con la impresora al conectarse a la VPN, (Virtual Private Network, o red privada virtual)

Cuando se conecte a la mayor parte de *redes privadas virtuales* (VPN) perderá la conexión con una impresora inalámbrica de la red local.

La mayoría de las VPN permiten a los equipos comunicarse exclusivamente con la VPN (con ninguna otra red al mismo tiempo). Desconéctese de la VPN antes de instalar el controlador en el equipo o antes de ejecutar la configuración inalámbrica en el equipo.

Para comprobar si el equipo se encuentra conectado actualmente a una VPN, abra el software VPN Client y, a continuación, compruebe sus conexiones de VPN. Si no tiene instalado el software VPN Client, compruebe las conexiones manualmente utilizando VPN Client de Windows.

Si desea tener la posibilidad de conectarse a la red local y a la VPN al mismo tiempo, solicite al personal de asistencia técnica de la VPN que active la división de túnel. Tenga presente que algunas empresas no permiten la división de túnel por motivos de seguridad o cuestiones técnicas.

Si quiere conectarse únicamente a una VPN, los documentos que quiere imprimir no se imprimirán hasta que haya terminado la sesión de VPN. Si quiere seguir imprimiendo mientras está conectado a una VPN, conecte la impresora al equipo con un cable USB. Para obtener más información, consulte la *Guía del usuario*.

Solución de problemas inalámbricos

- “No se puede imprimir a través de la red inalámbrica” en la página 158
- “Servidor de impresión inalámbrica no instalado” en la página 160
- “Aparece el mensaje 'Comunicación no disponible' cuando se imprime de forma inalámbrica” en la página 160
- “Se perdió la comunicación con la impresora al conectarse a la VPN, (Virtual Private Network, o red privada virtual)” en la página 156
- “Resolución de los problemas de comunicación inalámbrica intermitente” en la página 162

Lista de comprobación de solución de problemas inalámbricos

Antes de empezar a solucionar los problemas de la impresora inalámbrica, compruebe lo siguiente:

- La impresora, el equipo y el punto de acceso (enrutador inalámbrico) están enchufados y encendidos.
- La red inalámbrica funciona de modo correcto.
Intente acceder a otros equipos de su red inalámbrica.
Si la red tiene acceso a Internet, intente conectarse a Internet mediante una conexión inalámbrica.
- El SSID es correcto.
Imprima una página de configuración de red para comprobar el SSID que utiliza la impresora.
Si no sabe si el SSID es correcto, vuelva a ejecutar la configuración inalámbrica.
- La clave WEP o la frase de contraseña WPA es correcta (si la red es segura).
Acceda al punto de acceso y compruebe los valores de seguridad.
Una clave de seguridad es similar a una contraseña. Todos los dispositivos de la misma red inalámbrica que utilicen WEP, WPA o WPA2 comparten la misma clave de seguridad.
Si no está seguro de que la información de seguridad sea correcta, ejecute la configuración inalámbrica de nuevo.
- La impresora y el equipo están dentro del alcance de la red inalámbrica.
En la mayoría de las redes, la impresora y el equipo deben encontrarse a menos de 100 pies (30 metros) respecto al punto de acceso (enrutador inalámbrico).
- Cuando el indicador Wi-Fi esté en verde, la conexión se habrá realizado correctamente.
- El controlador de la impresora está instalado en el equipo desde el que se realiza una tarea.
- Está seleccionado el puerto correcto de la impresora.

- El equipo y la impresora están conectados a la misma red inalámbrica.
- La impresora está alejada de obstáculos o dispositivos electrónicos que podrían interferir con la señal inalámbrica. Asegúrese de que la impresora y el punto de acceso no están separados por postes, paredes o columnas de soporte que contengan hormigón o metal.

Muchos dispositivos pueden interferir con la señal inalámbrica, entre los que se incluyen dispositivos de videovigilancia para bebés, motores, teléfonos inalámbricos, cámaras del sistema de seguridad, otras redes inalámbricas y algunos dispositivos Bluetooth.

No se puede imprimir a través de la red inalámbrica

Si ha tenido problemas durante la instalación o si la impresora no aparece en la carpeta de impresoras o como una opción de impresora cuando se envía un trabajo de impresión, pruebe a desinstalar y volver a instalar el software.

Antes de volver a instalar el software, vea la lista de comprobación de solución de problemas y, a continuación, haga lo siguiente:

APAGUE EL PUNTO DE ACCESO (ENRUTADOR INALÁMBRICO) Y VUELVA A ENCENDERLO

Espere un minuto hasta que se restablezca la conexión en la impresora y el equipo. En algunas ocasiones, esto actualiza las conexiones de red y resuelve problemas de conectividad.

DESCONÉCTESE DE LA SESIÓN DE VPN

Cuando está conectado a otra red a través de una conexión de VPN, no podrá acceder a la impresora a través de la red inalámbrica. Finalice la sesión de VPN e intente imprimir de nuevo.

ASEGÚRESE DE QUE EL MODO DEMO ESTÁ DESACTIVADO

Las funciones seleccionadas de la impresora no están disponibles cuando se activa el Modo demo.

En el panel de control de la impresora, navegue hasta:

 > **Configuración** >  > **Modo demo** >  > **Apagado** > 

COMPRUEBE LA CLAVE WEP O FRASE DE CONTRASEÑA WPA

Si el punto de acceso utiliza seguridad WEP, la clave WEP debería ser:

- Exactamente 10 o 26 caracteres hexadecimales. Los caracteres hexadecimales son A-F, a-f y 0-9.
o bien
- Exactamente 5 o 13 caracteres ASCII. Los caracteres ASCII pueden incluir letras, números y símbolos que aparecen en un teclado. Los caracteres ASCII de una clave WEP distinguen entre mayúsculas y minúsculas.

Si el punto de acceso utiliza seguridad WPA o WPA2, la frase de contraseña WPA debería ser:

- Exactamente 64 caracteres hexadecimales. Los caracteres hexadecimales son A-F, a-f y 0-9.
o bien
- Entre 8 y 63 caracteres ASCII. Los caracteres ASCII pueden incluir letras, números y símbolos que aparecen en un teclado. Los caracteres ASCII de una frase de contraseña WPA distinguen entre mayúsculas y minúsculas.

Nota: Si no conoce esta información, consulte la documentación del punto de acceso inalámbrico o póngase en contacto con el personal de asistencia técnica.

COMPRUEBE SI EL PUNTO DE ACCESO TIENE UN BOTÓN DE REGISTRO/ASOCIACIÓN

Es posible que en Europa, Oriente Medio y África, en los dispositivos de banda ancha inalámbricos como LiveBox, AliceBox, N9UF Box, FreeBox o Club Internet tenga que pulsar un botón de registro/asociación al añadir la impresora a la red inalámbrica.

Si está utilizando uno de estos dispositivos y necesita más información, consulte la documentación que se incluye en el dispositivo, o póngase en contacto con su proveedor de servicios de Internet.

SEPARE SU PUNTO DE ACCESO DE OTROS DISPOSITIVOS ELECTRÓNICOS

Puede haber interferencias temporales de dispositivos electrónicos como hornos microondas u otros electrodomésticos, teléfonos inalámbricos, dispositivos de videovigilancia para bebés y cámaras de sistemas de seguridad. Asegúrese de que el punto de acceso no está situado demasiado cerca de este tipo de dispositivos.

ACERQUE EL EQUIPO O LA IMPRESORA AL PUNTO DE ACCESO

El alcance de la red inalámbrica depende de muchos factores, entre los que se incluyen las capacidades de los adaptadores de red y del punto de acceso. Si está teniendo problemas de impresión, intente colocar el equipo y la impresora a una distancia no superior a 100 pies (30 metros).

COMPRUEBE LA CALIDAD DE LA SEÑAL INALÁMBRICA

Imprima una página de configuración de red y compruebe la calidad de la señal. Si la calidad de la señal aparece en la lista como buena o excelente, el problema se debe a otro factor.

COMPRUEBE LOS VALORES DE SEGURIDAD AVANZADA

- Si utiliza un filtro de direcciones MAC (Media Access Control, control de acceso al medio) para limitar el acceso a la red inalámbrica, deberá agregar la dirección MAC de la impresora a la lista de direcciones autorizadas a conectarse al punto de acceso.
- Si el punto de acceso está configurado para enviar un número limitado de direcciones IP, deberá cambiarlo para poder agregar la impresora.

Nota: Si desconoce cómo realizar estos cambios, consulte la documentación del punto de acceso o póngase en contacto con la persona que configuró la red.

ASEGÚRESE DE QUE EL EQUIPO ESTÁ CONECTADO AL PUNTO DE ACCESO

- Para saber si dispone de acceso a Internet, abra el explorador web y acceda a cualquier sitio.
- Si hay otros equipos o recursos en la red inalámbrica, compruebe si puede acceder a ellos desde el equipo.

ASEGÚRESE DE QUE EL EQUIPO Y LA IMPRESORA ESTÁN CONECTADOS A LA MISMA RED INALÁMBRICA

Si la impresora no se encuentra en la misma red inalámbrica que el equipo, no podrá imprimir de forma inalámbrica. El SSID de la impresora debe coincidir con el SSID del equipo, si éste ya está conectado a la red inalámbrica.

- 1 Obtenga el SSID de la red a la que está conectado el equipo.
 - a Escriba la dirección IP del punto de acceso en el campo de dirección del navegador web.

Si desconoce la dirección IP del punto de acceso:

- 1 Haga clic en , o en **Inicio** y, después, en **Ejecutar**.
- 2 En la casilla Iniciar búsqueda o Ejecutar, escriba **cmd**.
- 3 Pulse **Intro** o haga clic en **Aceptar**.

4 Escriba **ipconfig** y, a continuación, pulse **Entrar**. Compruebe la sección Conexión de red inalámbrica:

- La entrada "Puerta de enlace predeterminada" suele ser el punto de acceso.
- La dirección IP aparece como cuatro grupos de números separados por puntos, como 192.168.2.134.

b Introduzca el nombre de usuario y la contraseña del punto de acceso cuando se le solicite.

c Haga clic en **Aceptar**.

d Busque el SSID en la sección de configuración inalámbrica.

e Anote el SSID.

Nota: Asegúrese de copiarlo exactamente, incluidas las letras mayúsculas.

2 Obtenga el SSID de la red a la que está conectada la impresora:

a Desde la impresora, imprima una página de configuración de red.

b En la sección Inalámbrico, busque **SSID**.

3 Compare el SSID del equipo con el de la impresora.

Si los SSID coinciden, querrá decir que el equipo y la impresora están conectados a la misma red inalámbrica.

Si los SSID no coinciden, vuelva a ejecutar la utilidad para configurar la impresora en la red inalámbrica utilizada por el equipo.

Servidor de impresión inalámbrica no instalado

Puede que aparezca un mensaje durante la instalación que indique que la impresora no tiene ningún servidor de impresión inalámbrica instalado. Si está seguro de que la impresora puede imprimir de forma inalámbrica, pruebe lo siguiente:

COMPRUEBE LA ALIMENTACIÓN

Asegúrese de que el indicador luminoso  está encendido.

Aparece el mensaje "Comunicación no disponible" cuando se imprime de forma inalámbrica

Realice al menos una de las siguientes:

ASEGÚRESE DE QUE SU EQUIPO E IMPRESORA TIENEN DIRECCIONES IP VÁLIDAS PARA LA RED

Si utiliza un portátil y tiene activada la configuración de ahorro de energía, puede que aparezca el mensaje "Comunicación no disponible" en la pantalla del equipo cuando intente imprimir de forma inalámbrica. Esto puede suceder si se ha apagado el disco duro del portátil.

Si ve este mensaje, espere unos segundos e intente imprimir de nuevo. El portátil y la impresora necesitan unos segundos para volver a encenderse y conectarse de nuevo a la red inalámbrica.

Si vuelve a ver este mensaje después de haber esperado lo suficiente como para que la impresora y el portátil se conecten a la red, es posible que haya un problema con la red inalámbrica.

Asegúrese de que tanto el portátil como la impresora han recibido direcciones IP:

1 Haga clic en  o en **Inicio** y, después, en **Ejecutar**.

2 En la casilla Iniciar búsqueda o Ejecutar, escriba **cmd**.

3 Pulse **Entrar** o haga clic en **Aceptar**.

4 Escriba **ipconfig** y, a continuación, pulse **Entrar**.

La dirección IP aparece como cuatro grupos de números separados por puntos, como 192.168.0.100.







Ubicación de la dirección IP de la impresora

- Desde la impresora, imprima una página de configuración de red.

En la sección TCP/IP, busque **Dirección**.

- Observe los valores de la impresora.

En el panel de control de la impresora, navegue hasta:

 > **Configuración** >  > **Configuración de red** >  > **Inalámbrica 802.11 b/g/n** >  > **Configuración de conexión de red** >  > **TCP/IP** >  > **Dirección IP** > 

Si la impresora o el portátil no tienen una dirección IP o si su dirección sigue la estructura 169.254.x.y (donde x e y son dos números entre 0 y 255), haga lo siguiente:

- 1** Apague el dispositivo que no tenga una dirección IP válida (el portátil, la impresora o ambos).
- 2** Encienda el dispositivo y, a continuación, vuelva a comprobar las direcciones IP.

Si en la impresora o el portátil siguen sin recibir una dirección IP válida, hay un problema con la red inalámbrica. Intente lo siguiente:

- Asegúrese de que el punto de acceso (enrutador inalámbrico) está encendido y funciona.
- Retire todos los objetos que puedan bloquear la señal.
- Desconecte temporalmente los dispositivos inalámbricos no necesarios de su red y detenga cualquier actividad intensiva en la red, como grandes transferencias de archivos o juegos en la red. Si la red está demasiado ocupada, es posible que la impresora no reciba la dirección IP en el tiempo permitido.
- Asegúrese de que el servidor DHCP, que puede ser también su enrutador inalámbrico, funcione y esté configurado para asignar direcciones IP. Si no está seguro de cómo comprobarlo, consulte el manual que acompaña a su enrutador inalámbrico.

Si la impresora y el equipo tienen direcciones IP válidas y la red funciona correctamente, siga solucionando el problema.

ASEGÚRESE DE HABER SELECCIONADO EL PUERTO INALÁMBRICO

- 1** Haga clic en  o en **Inicio** y, después, en **Ejecutar**.
- 2** En la casilla Iniciar búsqueda o Ejecutar, escriba **control de impresoras**.
- 3** Pulse **Entrar** o haga clic en **Aceptar**.
- 4** Haga clic con el botón derecho del ratón y seleccione **Propiedades** o **Propiedades de la impresora** en el menú.
- 5** Haga clic en la ficha **Puertos**, y localice el puerto seleccionado.
El puerto seleccionado tiene una marca de verificación en la columna de puertos.
- 6** Si la columna Descripción del puerto seleccionado indica que se trata de un puerto USB, desplácese por la lista y seleccione el puerto que tenga Puerto de la impresora en la columna Descripción. Compruebe el modelo de la impresora en la columna Impresora para asegurarse de que está seleccionado el puerto correcto.
- 7** Haga clic en **Aceptar** y, a continuación, vuelva a intentar imprimir.

ASEGÚRESE DE QUE ESTÁ HABILITADA LA COMUNICACIÓN BIDIRECCIONAL

- 1 Haga clic en  o en **Inicio** y, después, en **Ejecutar**.
- 2 En la casilla Iniciar búsqueda o Ejecutar, escriba **control de impresoras**.
- 3 Pulse **Entrar** o haga clic en **Aceptar**.
- 4 Haga clic con el botón derecho del ratón y seleccione **Propiedades** o **Propiedades de la impresora** en el menú.
- 5 Haga clic en la ficha **Puertos**.
- 6 Haga clic en la casilla que está al lado de **Habilitar compatibilidad bidireccional** si aún no está activada.
- 7 Haga clic en **Aplicar** > **Aceptar** y, a continuación, vuelva a intentar imprimir.

Resolución de los problemas de comunicación inalámbrica intermitente

Es posible que su impresora funcione durante un breve periodo de tiempo y, después, deje de funcionar, aunque aparentemente no haya cambiado nada en la red inalámbrica.

Son muchos los problemas que pueden interrumpir la comunicación de red y, en ocasiones, se produce más de un problema al mismo tiempo. Realice al menos una de las siguientes acciones:

DESCONÉCTESE DE TODAS LAS REDES PRIVADAS VIRTUALES (VPN) CUANDO INTENTE UTILIZAR LA RED INALÁMBRICA

La mayor parte de *VPN* permite a los equipos comunicarse únicamente con la VPN y con ninguna otra red al mismo tiempo. Desconéctese de la VPN antes de instalar el controlador en el equipo o antes de ejecutar la configuración inalámbrica en el equipo.

Para comprobar si el equipo se encuentra conectado actualmente a una VPN, abra el software VPN Client y compruebe sus conexiones de VPN. Si no tiene instalado el software VPN Client, compruebe las conexiones manualmente utilizando VPN Client de Windows.

Si desea tener la posibilidad de conectarse a la red local y a la VPN al mismo tiempo, solicite al personal de asistencia técnica de la VPN que active la división de túnel. Tenga presente que algunas empresas no permiten la división de túnel por motivos de seguridad o cuestiones técnicas.

APAGUE EL PUNTO DE ACCESO (ENRUTADOR INALÁMBRICO) Y VUELVA A ENCENDERLO

Espere un minuto hasta que se restablezca la conexión en la impresora y el equipo. En algunas ocasiones, esto actualiza las conexiones de red y resuelve problemas de conectividad.

ELIMINE LA CONGESTIÓN DE RED

Si una red inalámbrica está demasiado ocupada, el equipo y la impresora pueden tener dificultades para comunicarse entre sí. Estas son algunas causas de la congestión de la red inalámbrica:

- Transferencia de grandes archivos en la red
- Juegos en red
- Aplicaciones de intercambio de archivos par a par
- Flujos de vídeos
- Exceso de equipos conectados a la vez a la red inalámbrica

ELIMINE LAS FUENTES DE INTERFERENCIAS

Los aparatos comunes del hogar pueden interrumpir de forma potencial la comunicación de la red inalámbrica. Los teléfonos inalámbricos (pero no los teléfonos móviles), hornos microondas, dispositivos de videovigilancia para bebés, prácticamente cualquier electrodoméstico de cocina, equipo de vigilancia inalámbrico, redes inalámbricas cercanas y cualquier aparato que contenga un motor puede interrumpir la comunicación de red inalámbrica.

Intente encender las fuentes potenciales de interferencia y compruebe si efectivamente son la causa del problema. Si lo es, separe la red inalámbrica del dispositivo.

CAMBIE EL CANAL QUE UTILIZA EL PUNTO DE ACCESO

En ocasiones, puede eliminar la interferencia provocada por fuentes desconocidas cambiando el canal que utiliza su punto de acceso. Existen tres canales distintos en un enrutador. Consulte la documentación del dispositivo que acompaña a su enrutador para determinar cuál de los tres canales es el correcto. Se ofrecen otros canales como opciones, pero se superponen. Si el enrutador está configurado para utilizar la configuración predeterminada, cambie la configuración del canal para utilizar un canal diferente. Si no está seguro de cómo cambiar el canal, consulte la documentación que acompaña a su punto de acceso.

CONFIGURE EL PUNTO DE ACCESO CON UNO SOLO SSID

Muchas redes inalámbricas utilizan el SSID que había configurado originalmente el fabricante para su uso. El uso del SSID predeterminado puede causar problemas cuando hay más de una red funcionando en el mismo área con el mismo SSID. La impresora o el equipo pueden intentar conectarse a una red incorrecta, aunque parezca que están intentando conectarse a la correcta.

Para evitar este tipo de interferencia, cambie el SSID predeterminado del punto de acceso. Si no está seguro de cómo cambiar el SSID, consulte la documentación que acompaña al punto de acceso.

Nota: Si cambia el SSID en el punto de acceso, debe cambiarlo también en los demás dispositivos que accedan a su red inalámbrica.

ASIGNE DIRECCIONES IP ESTÁTICAS A TODOS LOS DISPOSITIVOS DE LA RED

La mayor parte de las redes inalámbricas utiliza un servidor DHCP (Dynamic Host Configuration Protocol, Protocolo de configuración dinámica de host) integrado en el enrutador inalámbrico para asignar a los clientes direcciones IP en la red inalámbrica. Las direcciones DHCP se asignan cuando se necesitan, como cuando se añade un dispositivo a la red inalámbrica o cuando se encienden. Los dispositivos inalámbricos deben enviar una solicitud al enrutador y, en respuesta, recibirán una dirección IP, de modo que puedan funcionar en la red. El enrutador inalámbrico lleva a cabo muchas otras tareas además de asignar direcciones, por eso, en ocasiones no responde con la suficiente rapidez con una dirección. En ocasiones, el dispositivo que realiza la solicitud se detiene antes de recibir una dirección.

Intente asignar direcciones IP estáticas a todos los dispositivos de la red para solucionar el problema.

Para asignar una dirección IP estática a la impresora:

- 1 Finalice la configuración inalámbrica y permita que la impresora reciba una dirección DHCP desde un servidor DHCP de la red.
- 2 Imprima una página de configuración de red para ver la dirección IP que se encuentra asignada actualmente a la impresora.
- 3 Abra un explorador web y, a continuación, escriba la dirección IP de la impresora en el campo de la dirección. Pulse **Intro**.
- 4 Haga clic en **Configuración > TCP/IP > Establecer dirección IP estática**.
- 5 En el campo Dirección, escriba la dirección IP que desee asignar a la impresora y haga clic en **Enviar**.

Confirme que la dirección IP está actualizada; para ello, introduzca la dirección IP estática en el campo de dirección del navegador y compruebe si se vuelve a cargar la página web de la impresora. Para obtener más información sobre la asignación de direcciones IP estáticas, consulte la documentación suministrada con el enrutador y el sistema operativo.

COMPRUEBE LOS PROBLEMAS CONOCIDOS CON EL PUNTO DE ACCESO

Algunos enrutadores inalámbricos han presentado defectos que identificaron y resolvieron los fabricantes. Visite el sitio web empresarial del fabricante del enrutador. Compruebe que no hay actualizaciones o consejos del fabricante. Consulte la documentación que acompaña a su enrutador inalámbrico si no está seguro de cómo acceder al sitio web del fabricante.

COMPRUEBE QUE NO HAY ACTUALIZACIONES DEL ADAPTADOR DE RED INALÁMBRICA

Si tiene problemas de impresión desde un equipo en particular, compruebe el sitio web del fabricante de la tarjeta del adaptador de red inalámbrica en ese equipo. Es posible que esté disponible un controlador actualizado que podría resolver el problema.

CAMBIE TODOS LOS DISPOSITIVOS DE RED AL MISMO TIPO

Ese posible juntar en la misma red inalámbrica con un funcionamiento correcto los dispositivos 802.11b, 802.11g y 802.11n, pero los dispositivos más rápidos evitarán en ocasiones la comunicación de los dispositivos más lentos.

Intente encender sólo los dispositivos de red del mismo tipo y vea si mejora la comunicación de red. Si, de este modo, se resuelve el problema, puede ser necesario que actualice sus dispositivos y sustituya los más antiguos por adaptadores de red inalámbrica más nuevos.

ADQUIERA UN NUEVO ENRUTADOR

Si el enrutador tiene varios años, puede que no sea totalmente compatible con los dispositivos inalámbricos más recientes de la red. Considere la opción de adquirir un nuevo enrutador que cumpla totalmente con las especificaciones 802.11 IEEE.

Avisos

Información del producto

Nombre del producto:

Dell V525w

Tipo de máquina:

4448

Modelo(s):

4d1, 4dE

Aviso de la edición

Enero de 2012

El párrafo siguiente no se aplica a los países en los que tales disposiciones son contrarias a la legislación local: ESTA PUBLICACIÓN SE PROPORCIONA "TAL CUAL", SIN GARANTÍA DE NINGÚN TIPO, NI EXPLÍCITA NI IMPLÍCITA, LO QUE INCLUYE, PERO SIN LIMITARSE A ELLO, LAS GARANTÍAS IMPLÍCITAS DE COMERCIABILIDAD O ADECUACIÓN A UN PROPÓSITO EN PARTICULAR. Algunos estados no permiten la renuncia a garantías explícitas ni implícitas en algunas transacciones; por lo tanto, es posible que la presente declaración no se aplique en su caso.

Esta publicación puede incluir inexactitudes técnicas o errores tipográficos. Periódicamente se realizan modificaciones en la presente información; dichas modificaciones se incluyen en ediciones posteriores. Las mejoras o modificaciones en los productos o programas descritos pueden efectuarse en cualquier momento.

Aviso sobre componentes modulares

Este producto puede contener los componentes modulares siguientes:

Tipo/modelo reglamentario de Lexmark LEX-M03-002; FCC ID: US:2G2CN00BM03002; industria canadiense (IC): 2376A-M03002

Tipo/modelo reglamentario de Lexmark LEX-M01-004; FCC ID: IYLM01004; industria canadiense IC:2376A-M01004

Avisos de licencia

Todos los avisos de licencia relacionados con este producto se pueden consultar en el CD:Directorio \LEGAL del CD del software de instalación.

Niveles de emisión de ruido

Las siguientes medidas se tomaron según la norma ISO 7779 y cumplen con la norma ISO 9296.

Nota: Es posible que algunos modos no se apliquen a su producto.

Presión de sonido media a 1 metro, dBA	
Impresión	50 dBA
Escaneo	47 dBA
Copia	47 dBA
Listo	inaudible

Directiva de residuos de aparatos eléctricos y electrónicos (WEEE)



El logotipo de la WEEE hace referencia a los procedimientos y programas específicos de reciclaje de productos electrónicos en países de la Unión Europea. Recomendamos el reciclaje de nuestros productos.

Información para el desecho de los productos

No deseche la impresora ni los suministros como si se trataran de residuos normales. Consulte a las autoridades locales sobre las opciones de reciclado y desecho.

Aviso sobre baterías

Este producto contiene material de perclorato. Se debe manejar con un cuidado especial. Para obtener más información, vaya a <http://www.dtsc.ca.gov/hazardouswaste/perchlorate/>.

Aviso de sensibilidad a electricidad estática



Este símbolo identifica piezas sensibles a la electricidad estática. No toque las zonas cercanas a estos símbolos sin tocar antes el marco metálico de la impresora.

Información de la temperatura

Temperatura ambiente	De 15 a 32 °C (de 60 a 90 °F)
Temperatura de almacenamiento y envío	De -40 a 60 °C (de -40 a 140 °F), de 1 a 60 °C (de 34 a 140 °F)

Información de la energía de México

Consumo de energía en operación:

30 Wh

Consumo de energía en modo de espera:

0,37 Wh

Consumo de energía

Consumo de energía del dispositivo

En la siguiente tabla se enumeran las características de consumo de energía del producto.

Nota: Es posible que algunos modos no se apliquen a su producto.

Modo	Descripción	Consumo de energía (vatios)
Impresión	El dispositivo genera una copia impresa de las entradas electrónicas.	16.1
Copia	El dispositivo genera una copia impresa de un documento original impreso.	14.8
Digitalizar	El dispositivo digitaliza documentos impresos.	11.4
Lista	El dispositivo está preparado para realizar un trabajo de impresión.	6.44
Modo de suspensión	El dispositivo se encuentra en modo de ahorro de energía elevado.	3.06
Desactivado	El dispositivo está enchufado a una toma mural, pero está apagado.	0.36

Los niveles de consumo de energía de la tabla anterior representan valores medios. En los momentos en los que el consumo de energía se inicia de forma instantánea, los valores pueden ser significativamente superiores a la media.

Modo de suspensión

Este producto consta de un modo de ahorro de energía denominado *Modo de suspensión*. El modo de suspensión permite ahorrar energía reduciendo el consumo durante largos períodos de inactividad. El modo de suspensión se activa de forma automática si el producto no se ha utilizado durante un periodo de tiempo específico denominado *Tiempo de espera del modo de suspensión*.

Tiempo de espera del modo de suspensión predeterminado para este producto (en minutos):	60
---	----

Si utiliza los menús de configuración, el tiempo de espera del modo de suspensión se puede modificar entre 1 y 240 minutos. Si se configura el tiempo de espera del modo de suspensión con un valor bajo, se reducirá el consumo de energía, pero puede que aumente el tiempo de respuesta del producto. Si se configura el tiempo de espera del modo de suspensión con un valor alto, se obtiene una respuesta rápida, pero se utiliza más energía.

Modo de desconexión

Si el producto tiene un modo de desconexión que consume una pequeña cantidad de energía, desconecte el cable de alimentación de la toma mural para detener por completo el consumo de energía del producto.

Consumo total de energía

En determinadas ocasiones, puede ser útil calcular el consumo total de energía. Ya que el consumo de energía se proporciona en vatios, deberá multiplicar el consumo de energía por el tiempo que el dispositivo está activo en cada uno de los modos. El consumo total de energía será la suma del consumo en cada uno de los modos.

Conformidad con las directivas de la Comunidad Europea (CE)

Este producto está en conformidad con los requisitos de protección de las directivas 2004/108/EC, 2006/95/EC, 1999/5/EC y 2005/32/EC del Consejo de la CE sobre la aproximación y armonización de las leyes de los estados miembros en relación con la compatibilidad electromagnética, la seguridad de equipos eléctricos diseñados para su uso dentro de ciertos límites de voltaje, de equipos de radio y de terminales de telecomunicaciones, y el diseño ecológico aplicado a los productos que utilizan energía.

El fabricante de este producto es: Lexmark International, Inc., 740 West New Circle Road, Lexington, KY, 40550, EE. UU. El representante autorizado es: Lexmark International Technology Hungária Kft., 8 Lechner Ödön fasor, Millennium Tower III, 1095 Budapest, HUNGRÍA. El representante autorizado puede emitir una declaración de conformidad con los requisitos de las Directivas a petición del interesado.

Este producto cumple los límites de Clase B de EN 55022 y los requisitos de seguridad de EN 60950.

Aviso para los usuarios en la Unión Europea

Los productos en los que aparece la marca de la CE cumplen con los requisitos de protección de las directivas 2004/108/EC, 2006/95/EC y 1999/5/EC del Consejo de la CE sobre la aproximación y armonización de las leyes de los estados miembros en relación con la compatibilidad electromagnética y seguridad de equipos eléctricos diseñados para su uso dentro de ciertos límites de voltaje en equipos de radio y de terminales de telecomunicaciones.

El cumplimiento de los requisitos se indica mediante la marca de la CE.



El fabricante de este producto es: Lexmark International, Inc., 740 West New Circle Road, Lexington, KY, 40550, EE. UU. El representante autorizado es: Lexmark International Technology Hungária Kft., 8 Lechner Ödön fasor, Millennium Tower III, 1095 Budapest, HUNGRÍA. El representante autorizado puede emitir una declaración de conformidad con los requisitos de las Directivas a petición del interesado.

Para obtener más información sobre el cumplimiento, consulte la tabla que aparece al final de la sección Avisos.

Avisos sobre normativa relativos a productos inalámbricos

Esta sección contiene la siguiente información sobre normativa relativa a los productos inalámbricos que contienen transmisores, por ejemplo, pero que no están limitados a tarjetas de red inalámbrica o lectores de tarjetas de proximidad.

Exposición a radiación de radiofrecuencia

La potencia de salida radiada de este dispositivo se encuentra muy por debajo de los límites de exposición a radiofrecuencia establecidos por la FCC y por otros organismos reguladores. Debe mantenerse un espacio mínimo de 20 cm (8 pulgadas) entre la antena y los usuarios de este dispositivo con el fin de cumplir con los requisitos de exposición a radiofrecuencia de la FCC y otros organismos reguladores.

Aviso para los usuarios en la Unión Europea

Este producto está en conformidad con los requisitos de protección de las directivas 2004/108/EC, 2006/95/EC, 1999/5/EC y 2005/32/EC del Consejo de la CE sobre la aproximación y armonización de las leyes de los estados miembros en relación con la compatibilidad electromagnética, la seguridad de equipos eléctricos diseñados para su uso dentro de ciertos límites de voltaje, de equipos de radio y de terminales de telecomunicaciones, y el diseño ecológico aplicado a los productos que utilizan energía.

El cumplimiento de los requisitos se indica mediante la marca de la CE.



El fabricante de este producto es: Lexmark International, Inc., 740 West New Circle Road, Lexington, KY, 40550, EE. UU. El representante autorizado es: Lexmark International Technology Hungária Kft., 8 Lechner Ödön fasor, Millennium Tower III, 1095 Budapest, HUNGRÍA. El representante autorizado puede emitir una declaración de conformidad con los requisitos de las Directivas a petición del interesado.

Este producto cumple los límites de Clase B de EN 55022 y los requisitos de seguridad de EN 60950.

Los productos con la opción LAN inalámbrica de 2,4 GHz cumplen con los requisitos de protección de las directivas 2004/108/EC, 2006/95/EC, 1999/5/EC y 2005/32/EC del Consejo de la CE sobre la aproximación y armonización de las leyes de los estados miembros en relación con la compatibilidad electromagnética y seguridad de equipos eléctricos diseñados para su uso dentro de ciertos límites de voltaje en equipos de radio y de terminales de telecomunicaciones.

El cumplimiento de los requisitos se indica mediante la marca de la CE.



El funcionamiento está permitido en todos los países de la UE y la EFTA, pero está únicamente destinado a su uso en interiores.

El fabricante de este producto es: Lexmark International, Inc., 740 West New Circle Road, Lexington, KY, 40550, EE. UU. El representante autorizado es: Lexmark International Technology Hungária Kft., 8 Lechner Ödön fasor, Millennium Tower III, 1095 Budapest, HUNGRÍA. El representante autorizado puede emitir una declaración de conformidad con los requisitos de las Directivas a petición del interesado.

Este producto puede utilizarse en los países indicados en la tabla que se muestra a continuación.

AT	BE	BG	CH	CY	CZ	DE	DK	EE
EL	ES	FI	FR	HR	HU	IE	IS	IT
LI	LT	LU	LV	MT	NL	NO	PL	PT
RO	SE	SI	SK	TR	UK			

Česky	Společnost Lexmark International, Inc. tímto prohlašuje, že výrobek tento výrobek je ve shodě se základními požadavky a dalšími příslušnými ustanoveními směrnice 1999/5/ES.
Dansk	Lexmark International, Inc. erklærer herved, at dette produkt overholder de væsentlige krav og øvrige relevante krav i direktiv 1999/5/EF.
Deutsch	Hiermit erklärt Lexmark International, Inc., dass sich das Gerät dieses Gerät in Übereinstimmung mit den grundlegenden Anforderungen und den übrigen einschlägigen Bestimmungen der Richtlinie 1999/5/EG befindet.
Ελληνική	ΜΕ ΤΗΝ ΠΑΡΟΥΣΑ Η LEXMARK INTERNATIONAL, INC. ΔΗΛΩΝΕΙ ΟΤΙ ΑΥΤΟ ΤΟ ΠΡΟΪΟΝ ΣΥΜΜΟΡΦΩΝΕΤΑΙ ΠΡΟΣ ΤΙΣ ΟΥΣΙΩΔΕΙΣ ΑΠΑΙΤΗΣΕΙΣ ΚΑΙ ΤΙΣ ΛΟΙΠΕΣ ΣΧΕΤΙΚΕΣ ΔΙΑΤΑΞΕΙΣ ΤΗΣ ΟΔΗΓΙΑΣ 1999/5/EK.
English	Hereby, Lexmark International, Inc., declares that this type of equipment is in compliance with the essential requirements and other relevant provisions of Directive 1999/5/EC.
Español	Por medio de la presente, Lexmark International, Inc. declara que este producto cumple con los requisitos esenciales y cualesquiera otras disposiciones aplicables o exigibles de la Directiva 1999/5/CE.
Eesti	Käesolevaga kinnitab Lexmark International, Inc., et seade see toode vastab direktiivi 1999/5/EÜ põhinõuetele ja nimetatud direktiivist tulenevatele muudele asjakohastele sätetele.
Suomi	Lexmark International, Inc. vakuuttaa täten, että tämä tuote on direktiivin 1999/5/EY oleellisten vaatimusten ja muiden sitä koskevien direktiivin ehtojen mukainen.
Français	Par la présente, Lexmark International, Inc. déclare que l'appareil ce produit est conforme aux exigences fondamentales et autres dispositions pertinentes de la directive 1999/5/CE.
Magyar	Alulírott, Lexmark International, Inc. nyilatkozom, hogy a termék megfelel a vonatkozó alapvető követelményeknek és az 1999/5/EC irányelv egyéb előírásainak.
Íslenska	Hér með lýsir Lexmark International, Inc. yfir því að þessi vara er í samræmi við grunnkröfur og aðrar kröfur, sem gerðar eru í tilskipun 1999/5/EC.
Italiano	Con la presente Lexmark International, Inc. dichiara che questo prodotto è conforme ai requisiti essenziali ed alle altre disposizioni pertinenti stabilite dalla direttiva 1999/5/CE.
Latviski	Ar šo Lexmark International, Inc. deklarē, ka šis izstrādājums atbilst Direktīvas 1999/5/EK būtiskajām prasībām un citiem ar to saistītajiem noteikumiem.
Lietuvių	Šiuo Lexmark International, Inc. deklaruoja, kad šis produktas atitinka esminius reikalavimus ir kitas 1999/5/EB direktyvos nuostatas.
Malti	Bil-preżenti, Lexmark International, Inc., jiddikjara li dan il-prodott huwa konformi mal-ħtigijiet essenzjali u ma dispożizzjonijiet oħrajn relevanti li jinsabu fid-Direttiva 1999/5/KE.
Nederlands	Hierbij verklaart Lexmark International, Inc. dat het toestel dit product in overeenstemming is met de essentiële eisen en de andere relevante bepalingen van richtlijn 1999/5/EG.
Norsk	Lexmark International, Inc. erklærer herved at dette produktet er i samsvar med de grunnleggende krav og øvrige relevante krav i direktiv 1999/5/EF.
Polski	Niniejszym Lexmark International, Inc. oświadcza, że niniejszy produkt jest zgodny z zasadniczymi wymogami oraz pozostałymi stosownymi postanowieniami Dyrektywy 1999/5/EC.

Português	A Lexmark International Inc. declara que este produto está conforme com os requisitos essenciais e outras disposições da Diretiva 1999/5/CE.
Slovensky	Lexmark International, Inc. týmto vyhlasuje, že tento produkt spĺňa základné požiadavky a všetky príslušné ustanovenia smernice 1999/5/ES.
Slovensko	Lexmark International, Inc. izjavlja, da je ta izdelek v skladu z bistvenimi zahtevami in ostalimi relevantnimi določili direktive 1999/5/ES.
Svenska	Härmed intygar Lexmark International, Inc. att denna produkt står i överensstämmelse med de väsentliga egenskapskrav och övriga relevanta bestämmelser som framgår av direktiv 1999/5/EG.

Índice alfabético

Números

2 caras, fax
 configurar 77
 802.1x, autenticación 100

A

a dos caras
 copiar automáticamente 53
 copiar de forma manual 54
 actividad de faxes, informe 89
 ad hoc, red 112
 ad hoc, red inalámbrica
 agregar una impresora 98
 ADF, cristal del escáner
 limpiar 122
 ADF, placa de pulsación
 limpiar 122
 adicionales, equipos
 instalar una impresora
 inalámbrica 95
 ahorro de energía 22
 ahorro de energía, tinta y papel 8
 ahorro de papel 22
 ajuste de volumen de marcación y
 de timbre 87
 ajuste del volumen del altavoz 87
 AliceBox 96
 alimentación de papel,
 protector 11
 Alimentador de documentos
 automático (ADF) 11
 bandeja 11
 bandeja de salida 11
 capacidad de papel 33
 cargar documentos 33
 eliminar atasco de papel en 142
 extensión de bandeja de salida 11
 guía del papel 12
 alineación del cabezal de
 impresión 120
 almacenamiento de papel 22
 almacenamiento de valores
 predeterminados de papel 32
 altavoz, volumen
 ajustar 87
 ampliación de una imagen 50
 ampliación del tiempo de secado de
 impresión a doble cara 43

archivo, tipos
 compatibles 39
 asignación de una dirección IP 118
 atasco de papel en la bandeja de
 papel 139
 atasco de papel en la bandeja de
 salida 139
 atasco de papel en la
 impresora 137
 atasco de papel en la unidad de
 impresión a doble cara 141
 atascos y problemas de
 alimentación del papel, solución de
 problemas
 atasco de papel en la bandeja de
 papel 139
 atasco de papel en la bandeja de
 salida 139
 atasco de papel en la
 impresora 137
 atasco de papel en la unidad de
 impresión a doble cara 141
 papel normal o especial 144
 papel, atasco en el alimentador
 automático de documentos 142
 autenticación
 802.1X 100
 automática, conversión de faxes
 configurar 77
 automático, contestador
 configurar 66
 valores óptimos para fax 87
 avanzados, valores inalámbricos 93
 avisos 165, 166, 167, 168, 169, 170

B

baja calidad de la imagen
 digitalizada 147
 baja calidad en los bordes de la
 página 144
 bandeja, extensión 12
 bidireccional, comunicación
 activar 160
 blanco y negro, digitalización 62
 bloqueo de faxes 90
 botones, panel de control de la
 impresora
 Atrás 20

botones flecha 20
 Cancelar 21
 Color 21
 Detener 21
 Encendido 20
 Iniciar 21
 Inicio 20
 libreta de direcciones 21
 Modo eco 22
 Negro 21
 Rellamada 21
 Seleccionar 20
 teclado 20
 Tono de llamada 21
 búsqueda
 cola de impresión 44
 dirección MAC 116
 información 9
 publicaciones 9
 sitio web 9
 buzón de voz
 configurar 66
 buzón de voz, valores de fax 87

C

Cab. impr no admitido 134
 Cabezal de impresión no
 compatible 134
 cabezal de impresión,
 advertencia 135
 cabezal de impresión, error 132
 cabezal de impresión, inyectores
 limpiar 121
 cabezal de impresión, no puede
 moverse 132
 cable
 instalación 111
 USB 111
 calidad de copia, ajuste 51
 cámara
 conectar 41
 Cambio a papel [tamaño] [tipo] 130
 Cambio a papel [tipo] 130
 cambio de la configuración
 inalámbrica tras la instalación
 (Macintosh) 98

- cambio de la configuración inalámbrica tras la instalación (Windows) 98
- cambio de una conexión Ethernet para inalámbrico, con Windows 101
- para USB, con Windows 101
- cambio de una conexión inalámbrica
 - a una conexión USB mediante Mac OS X 103
 - para Ethernet, con Windows 101
 - para USB, con Windows 101
- cambio de una conexión USB
 - a una conexión inalámbrica mediante Mac OS X 103
 - para Ethernet, con Windows 101
 - para inalámbrico, con Windows 101
- cambio del modo de impresión predeterminado 46
- cambio del orden de impresión 35
- cambio del orden de páginas 35
- cambio del tiempo de espera de suspensión 22
- cancelación
 - correo electrónico 65
 - trabajo de copia 55
 - trabajo de digitalización 62
 - trabajo de impresión 48
- carga
 - documentos en el alimentador automático de documentos 33
 - documentos en el cristal del escáner 33
 - sobres 37
- carga de papel 29
- Carga de papel [tamaño] 131
- Carga de papel [tipo] [tamaño] 131
- cartucho de tinta, zona de acceso 13
- Cerrar la impresora 130
- certificado, solicitudes 100
- clasificación de copias 51
- clave, índice 118
- cliente, atención 124
- Club Internet 96
- compartida, impresión 105
- compatibles, sistemas operativos 24
- componentes
 - diagrama 11
- comprobación
 - niveles de tinta 120
- comprobación de una impresora que no responde 124
- comprobación del tono de llamada 86
- comprobación, lista
 - pasos previos a la solución de problemas 124
 - solucionar problemas de fax 149
- Comunicación no disponible mensaje 160
- Concent. USB no compatible 137
- conexión
 - configuraciones 116
 - conexión de red
 - con USB 116
- configuración
 - Automática, respuesta 85
 - dirección IP 97
 - fax, calidad 88
 - fax, encabezado y pie de página 76
 - información de remitente 76
 - Llamada, identificación 76
 - Transmitir identificación del terminal (TTI) 76
 - valores de fax 77, 78
 - velocidad máxima de envío 77
- Configuración de botón de pulsación, método
 - utilizar 99
- configuración de fax
 - conexión de línea telefónica estándar 66
 - conexión DSL 69
 - conexión VoIP 70
 - específico del país o la región 73
 - servicio telefónico digital 71
- configuración de la impresora
 - en una red inalámbrica (Macintosh) 94
 - en una red inalámbrica (Windows) 94
 - enviar y recibir faxes 84
- configuración de los valores de seguridad 99
- configuración de red, página imprimir 92
- configuración de Wi-Fi Protected Setup
 - PBC, configuración de botón de pulsación, método 99
 - PIN, número de identificación personal, método 99
- configuración del fax, asistente 78
- configuración del tiempo de secado de impresión a doble cara 43
- configuración, solución de problemas
 - el software no se instaló 125
 - error del cabezal de impresión 132
 - la impresora imprime páginas en blanco 127
 - la impresora no responde 128
 - la página no se imprime 126
 - no se muestra el idioma correcto en la pantalla 125
 - no se puede imprimir mediante el USB 128
- contactos, lista
 - configurar 79, 80
- Continuar, botón no disponible 155
- contraseña 108
- controladores
 - descargar 27
- copia 49
 - agregar un mensaje de plantilla 52
 - ajustar la calidad 51
 - ampliar una imagen 50
 - clasificar copias 51
 - colocar hojas de separación entre las copias 52
 - consejos 49
 - eliminar el fondo 53
 - en ambas caras del papel 53, 54
 - imágenes de varias páginas en una hoja 52
 - oscurecer o aclarar una copia 51
 - Páginas por cara 52
 - reducir una imagen 50
 - tarjetas de identificación 50
- copia y digitalización, solución de problemas
 - baja calidad de la imagen digitalizada 147
 - digitalizaciones parciales de documentos o fotos 148

la digitalización no se ha realizado con éxito 148
 la digitalización tarda demasiado tiempo o bloquea el equipo 148
 la fotocopiadora o el escáner no responde 147
 no se puede digitalizar en el equipo a través de una red 149
 copia, solución de problemas
 la unidad del escáner no se cierra 147
 copia, trabajo
 cancelar 55
 copias
 realizar 49
 corrección de errores, fax
 configurar 77
 correo electrónico
 cancelar 65
 correo electrónico, función
 configurar 63
 correos electrónicos, enviar y recibir
 configurar la función de correo electrónico 63
 consejos 65
 documentos digitalizados 60
 libreta de direcciones 63
 cortafuegos en el equipo 156
 Corto, papel 136
 Cuadro de diálogo Imprimir
 iniciar 26
 cubierta de despeje de atascos 13
 cubierta del escáner 12

D

descarga de controlador universal de impresión 27
 descarga de controladores PCL 27
 descarga de controladores PS 27
 descripción general de red 108
 desinstalación del software de la impresora 27
 desplazamiento de la impresora 122
 digital, línea de abonado (DSL)
 configurar fax 69
 digital, servicio telefónico
 configuración de fax 71
 digitalización
 a equipo en red 57
 consejos 56

crear un PDF desde una digitalización 61
 documentos para editar 59
 documentos para enviar por correo electrónico 60
 en blanco y negro 62
 en un equipo local 56
 en una red 57
 en una tarjeta de memoria 57
 en una unidad flash 57
 fotos para editar 58
 mejorar la calidad 62
 PIN 62
 usar el panel de control de la impresora 57
 utilizar la pantalla táctil 56
 dirección IP, asignación 118
 direcciones, libreta
 configurar 79, 80
 Dispositivo USB no compatible 137
 dispositivos
 red inalámbrica 113
 divisor, selección 85
 doble cara, impresión
 copiar automáticamente 53
 copiar de forma manual 54
 enviar y recibir faxes 89
 imprimir automáticamente 42
 Documento digitalizado demasiado largo 136
 documentos
 cargar en el alimentador automático de documentos 33
 cargar en el cristal del escáner 33
 digitalizar mediante el panel de control de la impresora 57
 digitalizar mediante la pantalla táctil 56
 digitalizar para editar 59
 enviar y recibir faxes mediante el equipo 82
 enviar y recibir faxes mediante el panel de control 82
 imprimir 34
 dos caras, impresión 42

E

EAP 99
 EAP-MD5 100
 EAP-TLS 100
 EAP-TTLS 100
 emisión, avisos 165, 168, 169

energía
 ahorrar 8
 enviados, informe de historial 89
 envío de faxes programados 88
 envío de faxes, sugerencias 81
 envío y recepción de faxes
 a dos caras 89
 bloquear 90
 configurar 84
 descolgar 86
 distintivo, timbre 86
 doble cara 89
 enviar mediante el panel de control 82
 enviar un fax a grupo de forma inmediata 82
 historial de fax 89
 libreta de direcciones 79, 80
 mediante el equipo 82
 mediante el panel de control 82
 prefijo de marcación 85
 programar 88
 recibir automáticamente 83
 recibir manualmente 84
 sugerencias de envío 81
 sugerencias de recepción 83
 tarjetas telefónicas, usar 88
 tonos 86
 equipo, se ralentiza cuando se realizan impresiones 146
 Error de acceso a dispositivo de memoria 132
 Error de digitalización irrecuperable 137
 Error de software en red [x] 132
 Error del cartucho de tinta 130
 error, faxes
 recuperar 90
 Escáner desactivado 136
 escáner, cristal 12
 limpiar 122
 escáner, unidad del 13
 Ethernet 116
 indicador luminoso de red 96
 etiquetas 31
 imprimir 38
 EXT, puerto 12
 exterior de la impresora
 limpiar 121

F

fábrica, valores predeterminados restaurar 23
Falta cabezal de impresión 134
fax
informe de transmisión 89
memoria de la impresora 90
página de confirmación 89
fax a grupos, envío de forma inmediata 82
fax, calidad configurar 88
fax, configuración conexión de línea telefónica estándar 66
conexión DSL 69
específico del país o la región 73
servicio telefónico digital 71
VoIP 70
fax, encabezado configurar 77
fax, encabezado y pie de página configurar 76
fax, lista de comprobación de solución de problemas 149
fax, mensajes de error Compresión no compatible 153
Error al conectar 154
Error de fax irrecuperable 153
Error de fax remoto 153
Error de módem de fax 153
Error línea telefónica 154
La línea telefónica no está conectada al conector adecuado de la parte posterior de la máquina. 153
Línea telefónica no conectada 154
Línea telefónica ocupada 154
modo de fax incompatible 153
No ID llamada 154
Resolución no compatible 153
Se ha detectado una línea digital 153
Sin respuesta 154
fax, número 85
fax, pie de página configurar 77
fax, reenvío 90
fax, resolución configurar 88

fax, solución de problemas mensajes de error, panel de control de la impresora 153
no se puede ejecutar el software de fax 152
no se pueden enviar faxes 150
no se pueden recibir faxes 151
fax, sugerencias de envío y recepción recibir faxes automáticamente 83
fax, valores configurar 77, 78
para buzón de voz 87
para contestador automático 87
fax, velocidad de envío configurar 77
faxes, bloqueo configurar 77
FCC, avisos 169
fecha y hora configurar 76
felicitación, tarjetas 31
fichas 31
filtro DSL 69
flash, unidad digitalizar en 57
insertar 40
fondo, eliminación 53
formatos de archivo admitidos 39
fotografías digitalizar para editar 58
imprimir desde una unidad flash 40
realizar copias sin bordes 50
fotográficas, tarjetas 31
fotográfico o brillante, papel 32
Francia instrucciones especiales de configuración de la red inalámbrica 96
Freebox 96
fuente de alimentación, puerto 12

G

gran gramaje, papel mate 30
grupo, marcación configurar 79, 80
guías del papel, palanca de ajuste 11

H

hora de rellamada, fax configurar 77

I

identificación, tarjetas copiar 50
idioma cambiar 125
idioma, hoja sustituir 18
impresión a dos caras 42
clasificar 34
consejos 34
desde una cámara compatible con PictBridge 41
documentos 34
en ambas caras del papel 42
etiquetas 38
fotos de una unidad flash 40
página de configuración de red 92
primera página en primer lugar 35
sobres 37
tamaño de papel personalizado 39
varias páginas en una hoja 36
impresión a doble cara, tiempo de secado configurar 43
impresión a doble cara, unidad 13
impresión a dos caras, tiempo de secado configurar 43
impresión de un informe de transmisión 89
impresión de una página de confirmación 89
impresión, cabezal alinear 120
impresión, cola buscar 44
crear 44
impresión, material etiquetas 31
felicitación, tarjetas 31
impresión, orden cambiar 35
impresión, solución de problemas baja calidad en los bordes de la página 144

- el equipo se ralentiza cuando se realizan impresiones 146
- la velocidad de impresión es lenta 146
- no se pueden eliminar los documentos de la cola de impresión 128
- rayas o líneas en la imagen impresa 145
- impresión, trabajo
 - cancelar 48
 - poner en pausa 46
 - reanudar 47
- impresora
 - compartir 105
 - compartir en Windows 105
 - desplazar 122
- impresora como predeterminada, configuración 45
- impresora de red
 - instalar 118
- impresora imprime páginas en blanco 127
- impresora predeterminada, configuración 45
- impresora, estado
 - determinar 96
- impresora, memoria
 - fax 90
- impresora, memoria llena 132
- impresora, mensajes
 - Advertencia de cabezal de impresión 135
 - Ausencia de cartucho de tinta 131
 - Cab. impr no admitido 134
 - Cambio a papel [tamaño] [tipo] 130
 - Cambio a papel [tipo] 130
 - Carga de papel [tamaño] 131
 - Carga de papel [tamaño] [tipo] 131
 - Cartucho no compatible 131
 - Cerrar la impresora 130
 - Concent. USB no compatible 137
 - Dispositivo USB no compatible 137
 - Documento digitalizado demasiado largo 136
 - El cabezal de impresión no puede moverse 132
 - Error de acceso a dispositivo de memoria 132
 - Error de digitalización
 - irrecuperable 137
 - Error del cartucho de tinta 130
 - Escáner desactivado 136
 - Falta cabezal de impresión 134
 - Memoria de fax llena 130
 - Memoria de la impresora
 - llena 132
 - Nivel bajo tinta 131
 - No es posible clasificar trabajo 129
 - Papel corto 136
 - problema de alineación 129
 - Sustitución de cartucho de tinta 136
- impresora, no responde 128
- impresora, panel de control 12
 - indicador Wi-Fi 21
 - pantalla 20
 - presentación 20
 - restaurar a su posición de envío 122
 - utilizar 20
- impresora, software
 - desinstalar 27
 - instalar 28
- impresora, valores 78
- inalámbrica 116
 - indicador luminoso de red 96
 - Macintosh 103
- inalámbrica, absorción de señal 113
- inalámbrica, compatibilidad de red 91
- inalámbrica, configuración
 - avanzada 93, 119
 - guiada 119
 - información necesaria para 92
- inalámbrica, red
 - agregar una impresora a una red ad hoc existente 98
 - configuración avanzada 93
 - configuraciones domésticas habituales 109
 - información de seguridad 108
 - información que necesitará para la configuración de la impresión inalámbrica 92
 - instalar la impresora (Macintosh) 94
 - instalar la impresora (Windows) 94
- intensidad de la señal 113
- interferencia 113
- seguridad 91
- solución de problemas 157
- solucionar problemas de comunicación 162
- SSID 107
- tipos de redes inalámbricas 112
- inalámbrica, señal
 - intensidad 113
- inalámbrica, servidor de impresión
 - no instalado 160
- inalámbricos, solución de problemas
 - cambiar la configuración
 - inalámbrica tras la instalación (Macintosh) 98
 - cambiar la configuración inalámbrica tras la instalación (Windows) 98
 - impresora y equipo en redes distintas 114
 - la impresora funciona de modo intermitente en la red
 - inalámbrica 162
 - no se puede imprimir a través de la red inalámbrica 158
 - se ha perdido la conexión con la impresora 156
- inalámbricos, valores
 - cambiar tras instalación (Macintosh) 98
 - cambiar tras instalación (Windows) 98
- incorrecto, idioma en la pantalla 125
- indicador luminoso de red 96
- información
 - buscar 9
- información de seguridad
 - red inalámbrica 108
- información de usuario, fax
 - configurar 77
- información necesaria durante la configuración inalámbrica 92
- informe de transmisión, fax 89
- informe TX, fax 89
- informes
 - historial de fax 89
- infraestructura, red 112
- instalación
 - cable 111

impresora de red 118
 instalación de impresora
 inalámbrica
 equipos adicionales 95
 instalación de la impresora
 en una red inalámbrica
 (Macintosh) 94
 en una red inalámbrica
 (Windows) 94
 instalación de software opcional 27
 instalación del software de la
 impresora 28
 instantáneo, envío y recepción de
 faxes 88
 intentos de rellamada, fax
 configurar 77
 interferencia
 red inalámbrica 113
 introducción
 información de usuario de fax 76
 introducción de una unidad
 flash 40
 IP, dirección 117
 configuración 97
 IP, dirección de la impresora
 buscar 118
 IP, dirección del equipo
 buscar 118

L

la digitalización no se ha realizado
 con éxito 148
 la digitalización tarda demasiado
 tiempo o bloquea el equipo 148
 la fotocopidora o el escáner no
 responde 147
 la página no se imprime 126
 la unidad del escáner no se
 cierra 147
 la velocidad de impresión es
 lenta 146
 LEAP 99, 100
 Libreta de direcciones, fax
 configurar 77
 limpieza de los inyectores del
 cabezal de impresión 121
 limpieza del exterior de la
 impresora 121
 LINE, puerto 12
 línea, filtro 69

lista de contactos, correo
 electrónico
 configurar 63
 crear 63
 LiveBox 96
 llamada, identificación 76
 llamada, tono
 comprobar 86

M

MAC, dirección 116
 buscar 116
 MAC, filtrado de direcciones 116
 Macintosh
 inalámbrica 103
 instalar la impresora en una red
 inalámbrica 94
 USB 103
 Macintosh, software de impresora
 utilizar 26
 marcación, prefijo 85
 mejora de la calidad de
 digitalización 62
 Memoria de fax llena 130
 método de marcación, fax
 configurar 77
 mínimos, requisitos del sistema 24
 Modelo de identificación de
 llamada, fax
 configurar 77
 MSCHAPv2 100
 múltiples, claves WEP 118

N

N9UF Box 96
 Nivel bajo tinta 131
 No compatible, cartucho 131
 no deseados, faxes
 bloquear 90
 No es posible clasificar trabajo 129
 no se puede digitalizar en el equipo
 a través de una red 149
 no se puede ejecutar el software de
 fax 152
 no se puede imprimir a través de la
 red inalámbrica 158
 no se puede imprimir mediante el
 USB 128
 no se pueden eliminar los
 documentos de la cola de
 impresión 128

no se pueden enviar faxes 150
 no se pueden recibir faxes 151
 normal, papel 30
 número de identificación personal,
 método
 utilizar 99

P

página de confirmación, fax 89
 páginas por cara, copias 52
 páginas, orden
 cambiar 35
 papel
 ahorrar 8
 fichas 31
 papel fotográfico o brillante 32
 papel mate de gran gramaje 30
 papel normal 30
 postales 31
 sobres 31
 tarjetas fotográficas 31
 transferencias térmicas 32
 transparencias 32
 papel normal o especial, error de
 alimentación 144
 papel, atasco en el alimentador
 automático de documentos 142
 papel, guías 11
 papel, soporte 11
 papel, valores predeterminados
 almacenar 32
 parciales, digitalizaciones de
 documentos o fotos 148
 pausa
 trabajo de impresión 46
 PDF
 crear desde una digitalización 61
 PEAP 99, 100
 personalizado, tamaño de papel
 imprimir 39
 PictBridge, conexión de cámara
 compatible 41
 PictBridge, puerto 12
 postales 31
 predeterminado, modo de
 impresión
 cambiar 46
 preguntas más frecuentes
 cable USB 111
 Problema de alineación 129
 problemas de impresión, soluciones
 básicas 124

problemas, solución
 comprobar impresora que no responde 124
 contacto con el servicio de atención al cliente 124
 El botón Continuar no está disponible. 155
 lista de comprobaciones de fax 149
 red inalámbrica 157
 solucionar problemas básicos de la impresora 124
 programado, fax
 enviar 88
 protocolo 117
 publicaciones
 buscar 9
 Puerta de acceso al cabezal de impresión 13

R

rápida, marcación
 configurar 79
 rayas o líneas en la imagen impresa 145
 reanudación
 trabajo de impresión 47
 recepción de faxes
 automáticamente 83
 consejos 83, 84
 manualmente 84
 valor Respuesta automática 83, 84
 recibidos, informe de historial 89
 reciclaje 8
 declaración WEEE 166
 productos Dell 16
 recuperación de faxes que no se han podido enviar 90
 red estándar, error de software 136
 red, conexión
 compartir la impresora con un equipo Macintosh 105
 compartir la impresora con un equipo Windows 105
 reducción de una imagen 50
 reenvío, faxes 90
 registro
 información de usuario de fax 76
 Transmitir identificación del terminal (TTI) 76

registros, fax
 configurar 77
 remitente, información
 registrar 76
 Respuesta automática
 cuándo activarla 85
 restablecimiento de valores predeterminados 23
 RJ-11, adaptador 73
 RU
 instrucciones especiales de configuración de la red inalámbrica 96
 ruido, niveles de emisión 165

S

salida del papel, bandeja 12
 seguridad
 configurar 99
 red inalámbrica 91
 seguridad de red 108
 seguridad, clave 108
 seguridad, información 7, 66
 selección de puerto inalámbrico 160
 selección de un divisor, envío y recepción de faxes 85
 señal inalámbrica, calidad 113
 señal, intensidad
 buscar 113
 sobres 31
 cargar 37
 imprimir 37
 software opcional
 buscar, instalar 27
 software, no se instaló 125
 solución de problemas de configuración
 error del cabezal de impresión 132
 la impresora imprime páginas en blanco 127
 la impresora no responde 128
 la página no se imprime 126
 no se muestra el idioma correcto en la pantalla 125
 no se puede imprimir mediante el USB 128
 software no instalado 125
 solución de problemas de copia
 la unidad del escáner no se cierra 147

solución de problemas de copia y digitalización
 baja calidad de la imagen digitalizada 147
 digitalizaciones parciales de documentos o fotos 148
 la digitalización no se ha realizado con éxito 148
 la digitalización tarda demasiado tiempo o bloquea el equipo 148
 la fotocopiadora o el escáner no responde 147
 no se puede digitalizar en el equipo a través de una red 149
 solución de problemas de fax
 mensajes de error, panel de control de la impresora 153
 no se puede ejecutar el software de fax 152
 no se pueden enviar faxes 150
 no se pueden recibir faxes 151
 solución de problemas de impresión
 baja calidad en los bordes de la página 144
 el equipo se ralentiza cuando se realizan impresiones 146
 no se pueden eliminar los documentos de la cola de impresión 128
 rayas o líneas en la imagen impresa 145
 velocidad de impresión lenta 146
 solución de problemas inalámbricos
 cambiar la configuración inalámbrica tras la instalación (Macintosh) 98
 cambiar la configuración inalámbrica tras la instalación (Windows) 98
 no se puede imprimir a través de la red inalámbrica 158
 solucionar problemas de comunicación 162
 solución de problemas, atascos y errores de alimentación del papel
 atasco de papel en el alimentador automático de documentos 142
 atasco de papel en la bandeja de papel 139

atasco de papel en la bandeja de salida 139
 atasco de papel en la impresora 137
 atasco de papel en la unidad de impresión a doble cara 141
 papel normal o especial 144
 soporte, material de limpiar 122
 SSID
 buscar 114
 red inalámbrica 107
 ubicar 107
 sugerencias para copiar 49
 correos electrónicos, enviar y recibir 65
 digitalizar 56
 enviar faxes 81
 imprimir 34
 recibir faxes 83
 suspensión, tiempo de espera cambiar 22
 Sustitución de cartucho de tinta 136
 sustitución de cartuchos de tinta 15
 sustitución de la hoja de idioma 18

T

tarjeta de memoria digitalizar en 57
 TCP/IP 117
 telecomunicaciones, avisos 168
 telefónico, divisor 70
 telefónico, enchufe 73
 teléfonos, libreta de configurar 79, 80
 térmicas, transferencias 32
 timbre distintivo 86
 timbre, volumen ajustar 87
 tinta
 ahorrar 8
 tinta, ausencia de cartucho 131
 tinta, cartuchos eliminar 15
 instalar 15
 realizar pedidos 14
 sustituir 15
 tinta, niveles comprobar 120

tono de marcación, volumen ajustar 87
 trabajo de digitalización cancelar 62
 transmisión, clave WEP 99
 transparencias 32

U

ubicación
 Clave WEP 106
 Frase de contraseña/clave precompartida WPA/WPA2 106
 SSID 107
 universal, puerto de impresión descargar 27
 USB 116
 cable 111
 Macintosh 103
 USB, cable 111
 definición 111
 USB, conexión con conexión de red 116
 USB, puerto 12
 uso compartido de impresora en Windows 105

V

valores predeterminados restaurar valores predeterminados de fábrica 23
 varias páginas en una hoja, impresión 36
 Virtual, red privada 156
 VoIP, adaptador 70
 volumen, ajuste altavoz 87
 tono de marcación y de timbre 87
 Voz sobre Protocolo de Internet (VoIP)
 configuración de fax 70
 VPN
 impresión local 156
 se ha perdido la conexión con la impresora 156

W

web, sitio buscar 9
 WEP 91, 99

WEP, clave índice de claves 118
 ubicar 106
 WEP, clave de transmisión 99
 Wi-Fi, configuración protegida configurar manualmente 99
 utilizar 106
 Wi-Fi, logotipo de configuración protegida identificar 106
 Windows
 instalar la impresora en una red inalámbrica 94
 Windows, software Abbyy Sprint OCR 24
 centro de monitor de estado 24
 herramientas para Office 24
 inicio de impresora 24
 Ink Management System 24
 Libreta de teléfonos 24
 preferencias de impresión 24
 Utilidad Configuración Impresoras 24
 utilidad de configuración inalámbrica 24
 utilidad de mensajes de estado 24
 WPA 91, 99
 WPA/WPA2, frase de contraseña/precompartida ubicar 106
 WPA2 91